

Guide de l'utilisateur de l'imprimante laser de groupe de travail Dell™ W5300

Pour plus d'informations sur les fonctions, les options et l'utilisation de votre imprimante, cliquez sur les liens de la partie gauche de l'écran. Pour plus d'informations sur les autres documentations qui accompagnent votre imprimante, reportez-vous à la section [Recherche d'informations](#).

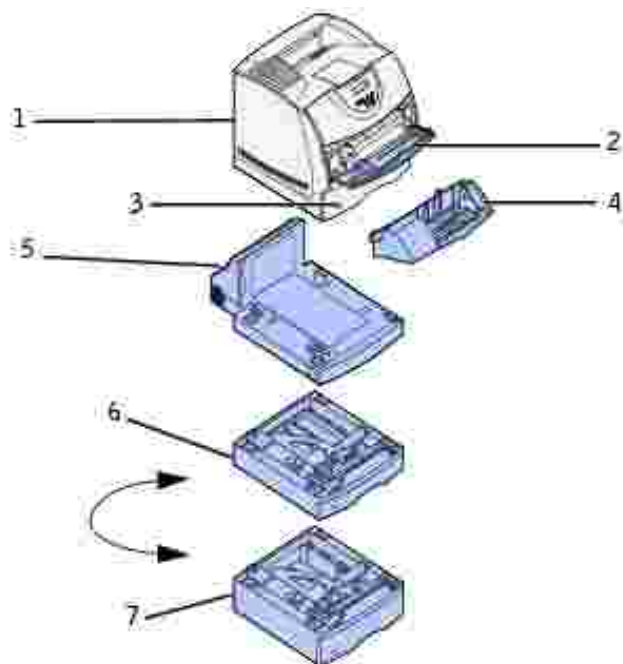

1	Imprimante
2	Chargeur multifonction
3	Tiroir 500 feuilles standard
4	Chargeur d'enveloppes optionnel
5	Dispositif recto verso optionnel
6	Bac 250 feuilles optionnel avec tiroir
7	Bac 500 feuilles optionnel avec tiroir

Pour commander des cartouches de toner de remplacement ou des fournitures auprès de Dell :

1. Cliquez deux fois sur l'icône de votre bureau.



2. Visitez le site Web de Dell ou commandez des fournitures pour imprimante Dell par téléphone.

www.dell.com/supplies

Pour un service optimal, ayez l'identification de service de votre imprimante sous la main.

Pour connaître votre numéro d'identification de service, reportez-vous à la rubrique [Code de service express et numéro d'identification de service](#).

Remarques, notices et mises en garde

 **REMARQUE** : Contient d'importantes informations susceptibles de vous aider à optimiser l'emploi de l'imprimante.

 **NOTE** : Signale un danger matériel potentiel ou une perte de données possible et indique comment éviter le problème.

 **ATTENTION** : Signale un risque de dégât matériel, de blessure corporelle voire mortelle.

Les informations contenues dans le présent document sont susceptibles d'être modifiées sans avis préalable.

© 2003 Dell Computer Corporation. Tous droits réservés.

Toute reproduction, de quelque manière que ce soit, est strictement interdite sans l'autorisation écrite de Dell Computer Corporation.

Marques mentionnées dans ce texte : *Dell* et le logo *Dell* sont des marques de Dell Computer Corporation ; *Microsoft*, *Windows* et *Windows NT* sont des marques déposées de Microsoft Corporation ; ENERGY STAR est une marque déposée de l'Agence américaine de protection de l'environnement. En sa qualité de partenaire ENERGY STAR, Dell Computer Corporation a vérifié que ce produit satisfait aux normes ENERGY STAR relatives aux économies d'énergie.

D'autres marques et noms commerciaux peuvent être utilisés dans ce document pour faire référence à des entités se réclamant de ces marques et des noms de leurs produits. Dell Computer Corporation dénie tout intérêt propriétaire dans les marques et noms commerciaux autres que les siens.

DROITS RESTREINTS DU GOUVERNEMENT DES ETATS-UNIS D'AMERIQUE

Ce logiciel et cette documentation sont fournis avec des DROITS LIMITES. L'utilisation, la duplication ou la divulgation par le gouvernement sont soumises aux restrictions définies dans le sous-paragraphe (c)(1)(ii) de la clause Rights in Technical Data and Computer Software de DFARS 252.227-7013 et dans les dispositions FAR applicables : Dell Computer Corporation, One Dell Way, Round Rock, Texas, 78682, ETATS-UNIS.

Informations sur la réglementation FCC

L'équipement a été testé et déclaré conforme aux normes relatives au matériel numérique de classe B, fixées par l'article 15 des règlements de la FCC.



Reportez-vous au CD *Pilotes et utilitaires* pour de plus amples informations.

Juillet 2003 Rév. A00

Recherche d'informations

[Présentation du logiciel](#)

[Polices](#)

Que recherchez-vous ?	Vous le trouverez ici
<ul style="list-style-type: none">• Des pilotes pour mon imprimante• Mon <i>Guide de l'utilisateur</i>	<p>CD <i>Pilotes et utilitaires</i></p>  <p>De la documentation et des pilotes sont déjà installés sur votre imprimante lors de sa livraison par Dell. Le CD vous permet de désinstaller/réinstaller les pilotes ou d'accéder à votre documentation.</p> <p>Des fichiers Lisez-moi peuvent être inclus sur votre CD afin de fournir des mises à jour de dernière minute sur les modifications techniques apportées à votre imprimante ou encore une référence technique avancée destinée aux utilisateurs avertis ou aux techniciens.</p>
<ul style="list-style-type: none">• Consignes de sécurité• Comment utiliser mon imprimante• Informations sur la garantie	<p><i>Manuel du propriétaire</i></p>  <p> ATTENTION : Lisez et appliquez toutes les consignes de sécurité de votre <i>Manuel du propriétaire</i> avant d'installer et d'utiliser votre imprimante.</p>
Comment installer mon imprimante	Schéma d'installation

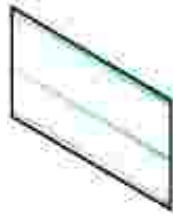

- Menus du panneau de commandes
- Messages courants de l'imprimante
- Chargement du papier dans un tiroir ou dans le chargeur multifonction
- Accès aux zones de bourrages papier

Carte de référence rapide



Code de service express et numéro d'identification de service

Code de service express et numéro d'identification de service.



Vous trouverez le Code de service express et le numéro d'identification de service à l'intérieur de la porte avant de votre imprimante.

- Derniers pilotes pour mon imprimante
- Réponses aux questions de service et de support technique
- Documentation relative à mon imprimante

Site Web de support technique Dell

Le site Web de support technique Dell propose plusieurs outils en ligne, notamment :

- Solutions - Conseils de dépannage, articles de techniciens et cours en ligne
- Mises à niveau - Informations de mise à niveau pour les composants, tels que la mémoire
- Service clientèle - Coordonnées, informations sur l'état des commandes, la garantie et les réparations
- Téléchargements - Pilotes
- Référence - Documentation de l'imprimante et spécifications du produit

Vous pouvez accéder au site Web de support technique Dell à l'adresse support.dell.com. Ensuite, vous devez sélectionner votre région à la page BIENVENUE SUR LE SUPPORT TECHNIQUE DELL et fournir les

Présentation du logiciel

Utilisez le CD *Pilotes et utilitaires* fourni avec votre imprimante pour installer une combinaison d'applications, en fonction de votre système d'exploitation.

Système d'exploitation	Moniteur d'état	Centre de moniteurs d'état	Fenêtre Commande de toner Dell	Désinstallation du logiciel d'imprimante Dell	Programme de configuration de pilote
Windows 2000, Windows XP	O	O	O	O	O
Windows NT	O	O	N	O	O
Windows 95, Windows 98, Windows Me	O	N	N	O	O

 **REMARQUE** : Si vous n'avez pas acheté votre imprimante en même temps que votre ordinateur, vous devez utiliser le CD *Pilotes et utilitaires* pour installer ces applications.

Moniteur d'état

Le Moniteur d'état vous prévient quand une erreur ou un avertissement survient, notamment quand le capot supérieur est ouvert ou quand le niveau de toner est bas.

Le Moniteur d'état démarre lorsque vous envoyez un travail d'impression à l'imprimante et apparaît sur l'écran de l'ordinateur uniquement en cas d'erreur ou d'avertissement.

Centre de moniteurs d'état

Utilisez le Centre de moniteurs d'état pour gérer plusieurs moniteurs d'état.

- Choisissez une imprimante dans la liste déroulante, puis sélectionnez Exécuter pour ouvrir un moniteur d'état pour une imprimante déterminée.
- Sélectionnez Mise à jour pour modifier l'apparence de la liste des imprimantes.
- Sélectionnez Aide pour lire l'aide en ligne.

Fenêtre Commande de toner Dell

La boîte de dialogue Commande de cartouches de toner peut être lancée depuis la fenêtre d'état de l'impression, la fenêtre Programmes ou l'icône du bureau.

Vous pouvez commander du toner par téléphone ou sur le Web.

1. Cliquez sur Démarrer → Programmes ou Tous les programmes → Imprimantes Dell → Imprimante laser Dell W5300 → Fournitures pour imprimantes Dell–Laser.

La fenêtre Commande de cartouches de toner s'affiche.

2. Si vous commandez à partir du Web :
 - a. Choisissez votre modèle d'imprimante dans la liste déroulante qui s'affiche.
 - b. Entrez votre numéro d'identification de service d'imprimante Dell dans le champ correspondant.

Votre numéro d'identification de service figure à l'intérieur de la porte avant de votre imprimante.

- c. Cliquez sur Visiter le site Web de commande de cartouches Dell.
3. Si vous commandez par téléphone, composez le numéro qui apparaît sous le titre Par téléphone.

Configuration du serveur d'impression TCP/IP

Pour plus d'informations sur l'établissement d'une adresse IP d'imprimante, reportez-vous à votre *Manuel du propriétaire*.

Désinstallation du logiciel d'imprimante Dell

Utilisez l'utilitaire de désinstallation pour enlever tout logiciel d'imprimante ou objet imprimante actuellement installé. Vous pouvez accéder à l'utilitaire de désinstallation des deux manières suivantes :

1. Pour Windows XP uniquement : Cliquez sur Démarrer → Panneau de configuration → Imprimantes et matériels → Imprimantes et télécopieurs.

Pour tous les autres : Cliquez sur Démarrer → Paramètres → Imprimantes.

- a. Sélectionnez l'objet imprimante à désinstaller, puis cliquez avec le bouton droit de la souris.
- b. Sélectionnez Désinstaller le logiciel Dell.
- c. Sélectionnez les composants à désinstaller, puis cliquez sur Suivant.
- d. Cliquez sur Désinstaller maintenant.

- e. Cliquez sur OK une fois la désinstallation terminée.
2. Cliquez sur Démarrer → Programmes ou Tous les programmes → Imprimantes Dell → Imprimante laser Dell W5300 → Désinstallation du logiciel d'imprimante Dell.
 - a. Sélectionnez les composants à désinstaller, puis cliquez sur Suivant.
 - b. Cliquez sur Désinstaller maintenant.
 - c. Cliquez sur OK une fois la désinstallation terminée.

Programme de configuration de pilote

Le Programme de configuration de pilote et les pilotes d'imprimante disponibles sur le CD *Pilotes et utilitaires* permettent de créer des profils de pilote qui contiennent des paramètres de pilote personnalisés. Un profil de pilote peut contenir un groupe de paramètres de pilote d'imprimante enregistrés ainsi que d'autres données telles que :

- l'orientation de l'impression et le nombre de pages sur une feuille (paramètres du document) ;
- l'état de l'installation d'un réceptacle (options de l'imprimante) ;
- les formats de papier définis par l'utilisateur (papiers personnalisés) ;
- le texte simple et les filigranes ;
- les références de fond de page ;
- les références de police ;
- les associations de formulaires.

Les profils sont enregistrés dans des fichiers DCF (Driver Configuration Files). Chaque profil du DCF est identifié par une description succincte. Au cours de l'installation, l'utilisateur peut sélectionner le fichier DCF qui contient les profils qu'il souhaite utiliser pour créer un objet imprimante personnalisé.

Un fichier DCF peut contenir des profils pour un nombre quelconque de modèles d'imprimante et un nombre quelconque de pilotes différents (PostScript ou PCL, Windows 95, Windows 98, Windows Me, Windows 2000, Windows NT® 4.0 ou Windows XP) Des profils peuvent être ajoutés à un fichier DCF existant en spécifiant un fichier de configuration existant dans le programme de configuration de pilote, au moment de la création d'un profil. Les nouveaux profils sont toujours ajoutés à la fin d'un fichier de configuration existant. Une même description succincte ne peut pas être affectée à deux profils différents dans le même fichier DCF.

Polices

Les polices d'écran sont celles que vous installez dans Windows et qui correspondent aux polices vectorielles résidant dans votre imprimante. La sélection des polices résidentes améliore les performances de

l'impression. Les polices d'écran vous permettent d'obtenir une représentation à l'écran qui est fidèle à ce qui est reproduit par votre imprimante. Lorsque vous installez les polices d'écran, vous avez accès à l'ensemble des polices d'imprimante résidentes disponibles pour les programmes Windows en mode d'émulation PCL. Lorsque vous y êtes invité, choisissez votre modèle d'imprimante. Le programme installe automatiquement dans Windows les polices d'écran TrueType® correspondant à votre imprimante.

Votre imprimante possède également cinq polices de code à barres :

- OCR-A
- OCR-B
- C39 Narrow (3 of 9)
- C39 Regular (3 of 9)
- C39 Wide (3 of 9)

Outil Web de configuration d'imprimante Dell

Avez-vous jamais envoyé un travail d'impression à une imprimante réseau située à l'autre bout du couloir pour vous apercevoir ensuite qu'elle n'avait rien imprimé en raison d'un bourrage ou d'un manque de papier ? Une des fonctionnalités de l'outil Web de configuration d'imprimante Dell n'est autre que la Configuration des alertes par courrier électronique qui envoie un courrier électronique à l'utilisateur ou à l'opérateur clé lorsque l'imprimante nécessite une intervention ou le chargement de fournitures.

Si vous remplissez des rapports d'inventaire d'imprimante exigeant le numéro d'identification de propriété de toutes les imprimantes de votre zone, vous apprécierez le confort d'utilisation de la fonction d'informations sur l'imprimante de l'outil Web de configuration d'imprimante Dell. Il vous suffit de taper l'adresse IP de chaque imprimante du réseau pour afficher son numéro d'identification de propriété.

L'outil Web de configuration d'imprimante Dell vous permet aussi de modifier les paramètres de l'imprimante et d'assurer le suivi des tendances d'impression. Si vous administrez un réseau, vous pouvez facilement copier les paramètres d'une imprimante vers une ou toutes les imprimantes du réseau, sans quitter votre navigateur Web.

Pour lancer l'outil Web de configuration d'imprimante Dell, il vous suffit de taper l'adresse IP de votre imprimante réseau dans votre navigateur Web.

Si vous ne connaissez pas l'adresse IP, vous la trouverez en imprimant une page de configuration réseau.

1. Appuyez sur Menu jusqu'à ce que vous voyez Menu Utilitaires, puis appuyez sur Sélectionner.
2. Appuyez sur Menu jusqu'à ce que vous voyez Impr conf. rés, puis appuyez sur Sélectionner pour imprimer une page de configuration du réseau.

Si l'adresse IP s'affiche sous la forme 0.0.0.0. (adresse d'origine par défaut), aucune adresse IP n'a été affectée. Pour en affecter une à votre imprimante, consultez [Affectation d'une adresse IP](#).

Utilisez l'outil Web de configuration d'imprimante Dell pour :

Etat de l'imprimante

Obtenez instantanément des informations sur l'état des fournitures de l'imprimante. Se le toner est bas, cliquez sur le lien de fourniture de toner du premier écran pour commander des cartouches de toner supplémentaires.

Paramètres de l'imprimante

Modifiez les paramètres de l'imprimante, affichez à distance le panneau de commandes et mettez à jour le microcode du serveur d'impression.

Copier les paramètres de l'imprimante

Clonez rapidement les paramètres de l'imprimante vers une ou plusieurs autres imprimantes du réseau en tapant simplement l'adresse IP de chacune d'elles.

 **REMARQUE** : Cette fonctionnalité est réservée à l'administrateur réseau.

Statistiques d'impression

Gérez le suivi des tendances d'impression, notamment l'utilisation du papier et les types de travaux imprimés.

Informations sur l'imprimante

Obtenez les informations dont vous avez besoin pour les opérations d'entretien, les rapports d'inventaire ou l'état des niveaux de code du moteur et de la mémoire.

Configuration des alertes par courrier électronique

Recevez un courrier électronique chaque fois que l'imprimante a besoin de fournitures ou nécessite une intervention. Tapez votre nom ou le nom de l'opérateur principal dans la zone de liste des adresses à notifier par courrier électroniques.

Définir le mot de passe

Verrouillez le panneau de commandes à l'aide d'un mot de passe afin que personne ne puisse modifier par inadvertance les paramètres d'imprimante que vous avez sélectionnés.

 **REMARQUE** : Cette fonctionnalité est réservée à l'administrateur réseau.

Aide en ligne

Cliquez sur Aide pour visiter le site Web Dell consacré au dépannage de l'imprimante.

A propos de votre imprimante

Les illustrations suivantes montrent l'imprimante laser de groupe de travail Dell W5300 standard équipée d'un chargeur d'enveloppe, d'un dispositif recto verso ainsi que des tiroirs 2 et 3 (250 ou 500 feuilles) optionnels.

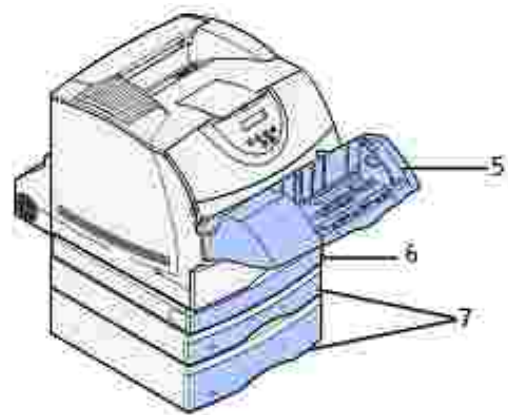
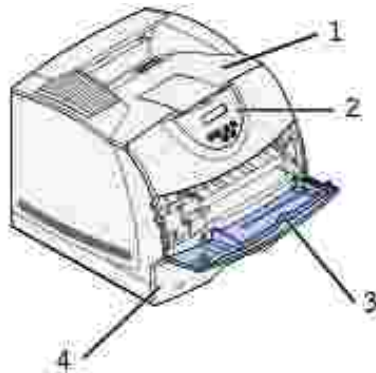

Imprimante réseau standard		Imprimante réseau avec options	
1	Réceptacle standard	5	Chargeur d'enveloppes optionnel
2	Panneau de commandes	6	Dispositif recto verso optionnel
3	Chargeur multifonction	7	Tiroirs optionnels (250 ou 500 feuilles) L'imprimante accepte jusqu'à quatre tiroirs optionnels.
4	Tiroir standard (500 feuilles)		

Déballage de l'imprimante

1. Sélectionnez un emplacement pour votre imprimante.



ATTENTION : Deux personnes sont nécessaires pour soulever l'imprimante en toute sécurité.

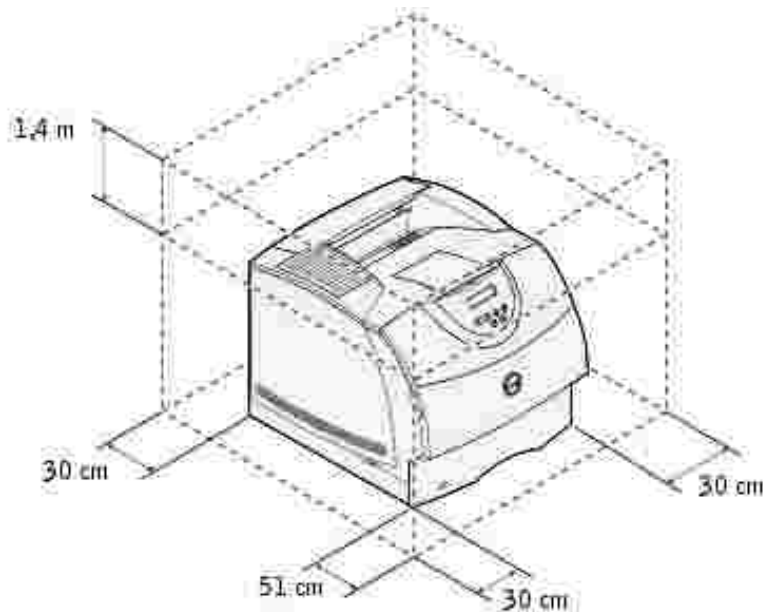

- Laissez suffisamment d'espace pour ouvrir les tiroirs, capots et portes de l'imprimante. Prévoyez suffisamment d'espace pour assurer une bonne ventilation de l'imprimante.
- Choisissez un environnement approprié :
 - une surface solide et plane,
 - un lieu non directement exposé aux courants d'air provenant des radiateurs, des ventilateurs ou de la climatisation,
 - espace protégé des rayons du soleil, ainsi que des variations excessives de température ou d'humidité,
 - un lieu propre, sec et à l'abri de la poussière.



REMARQUE : Ne sortez pas l'imprimante du carton d'emballage avant d'être prêt à l'installer.

2. Retirez tous les éléments du carton, sauf l'imprimante. Assurez-vous que les éléments suivants vous ont été livrés :

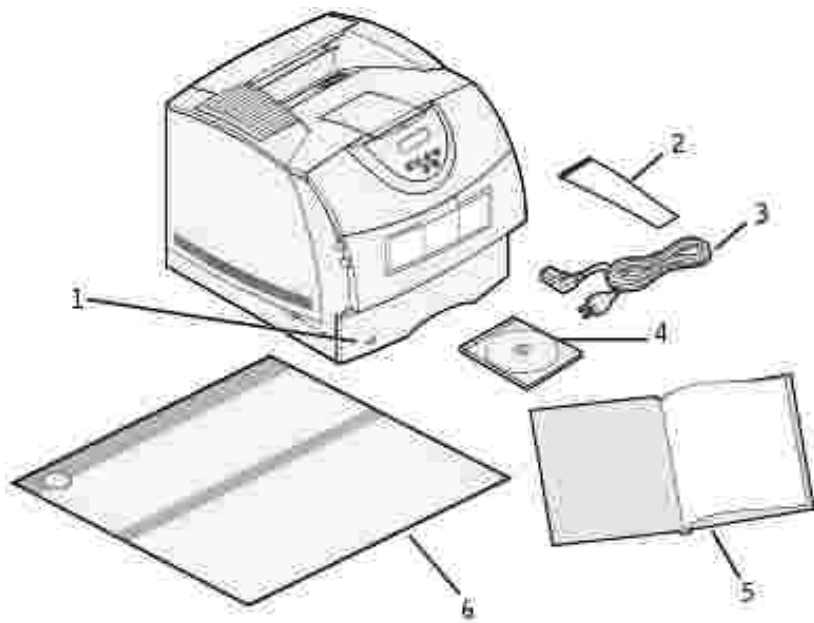

1	Imprimante avec tiroir standard	4	CD <i>Pilotes et utilitaires</i>
2	Barre presse-papiers	5	<i>Manuel du propriétaire</i>
3	Cordon d'alimentation	6	Schéma d'installation

Conservez le carton et l'emballage au cas où vous auriez besoin de remballer l'imprimante.

Installation de la cartouche de toner

1. Appuyez sur le loquet 1 pour ouvrir la porte inférieure. Appuyez sur le loquet 2 pour ouvrir la porte supérieure.

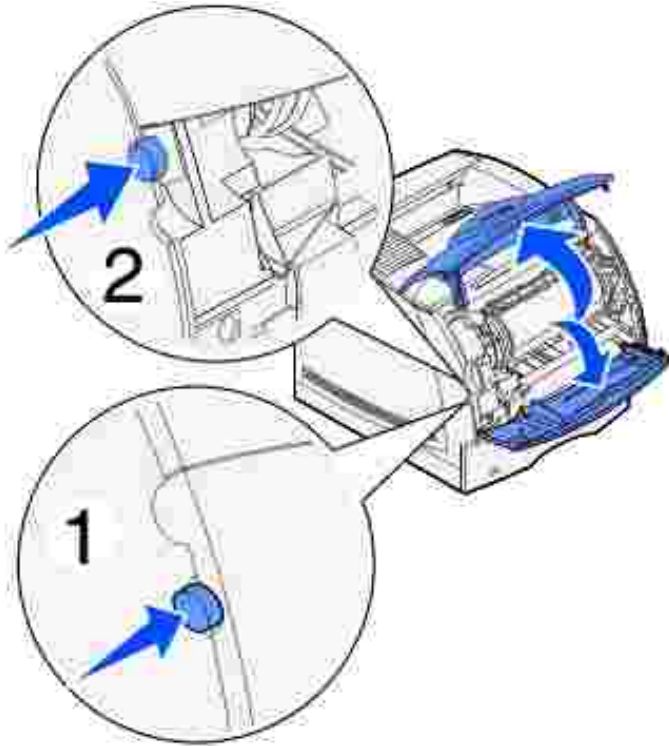

2. Saisissez la cartouche de toner par la poignée et extrayez-la.

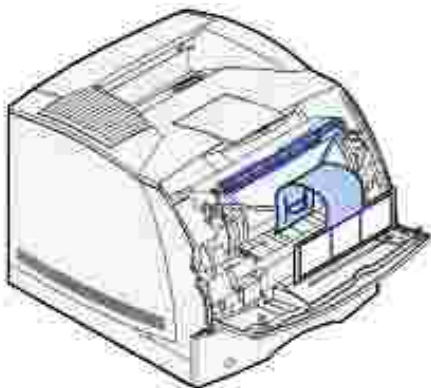

3. Tirez les pattes situées de part et d'autre du plastique rouge pour retirer l'emballage de la cartouche de toner.

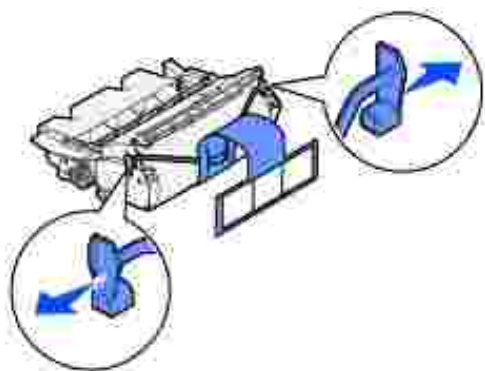

➡ **NOTE :** Ne touchez pas le cylindre du photoconducteur situé sur le dessous de la cartouche de toner.

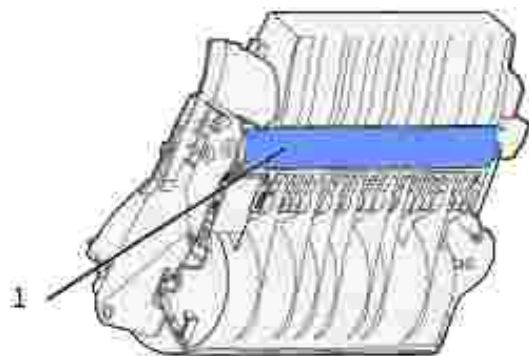

1	Cylindre du photoconducteur
---	-----------------------------

4. Secouez délicatement la cartouche pour répartir uniformément le toner.

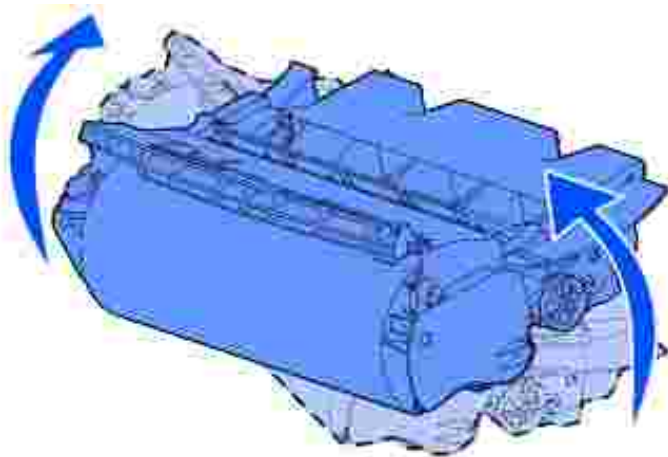

5. Alignez les pattes situées de part et d'autre de la cartouche de toner sur les fentes latérales de son berceau. Utilisez les flèches à l'intérieur de l'imprimante pour vous aider dans l'installation.

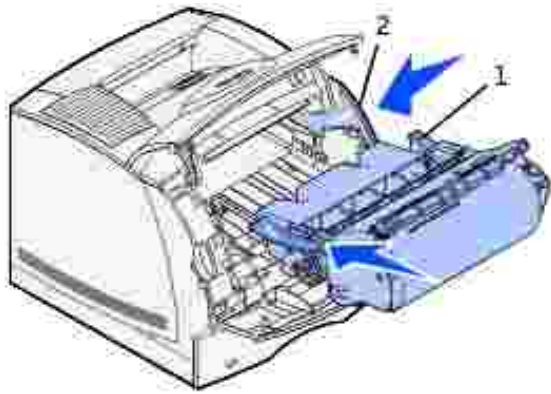

1	Patte
2	Fente

6. Guidez la cartouche de manière à ce qu'elle *s'enclenche* correctement.
7. Refermez la porte supérieure, puis la porte inférieure.

Connexion des câbles

- [Choix du câble approprié](#)
- [Connexion locale de l'imprimante](#)
- [Connexion de l'imprimante au réseau](#)

Choix du câble approprié

Votre câble de raccordement pour imprimante laser de groupe de travail Dell W5300 doit respecter les prescriptions suivantes :

Connexion	Certification du câble
USB	USB 2.0
10/100BaseT Ethernet	CAT-5E

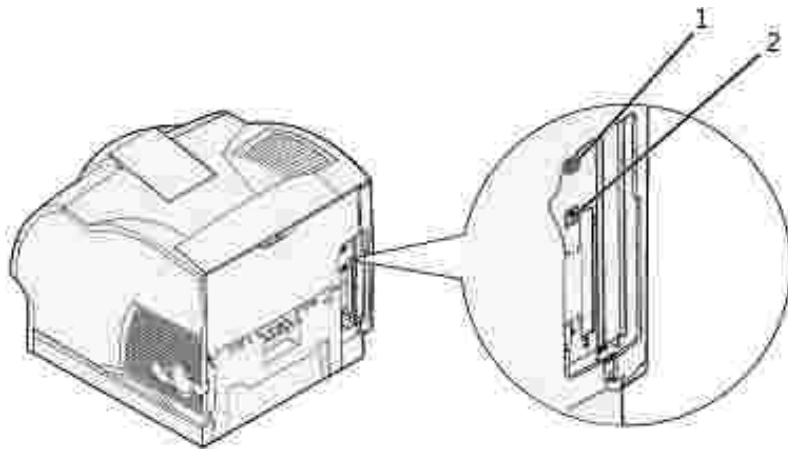

1	Port USB	
2	Port Ethernet	

Connexion locale de l'imprimante

Une imprimante locale est une imprimante connectée à votre ordinateur à l'aide d'un câble USB. *Si votre imprimante est connectée à un réseau plutôt qu'à votre ordinateur, ignorez cette étape et passez à la section [Connexion de l'imprimante au réseau](#).*

Les systèmes d'exploitation Microsoft® Windows® 98 SE, Windows Me, Windows 2000 et Windows XP prennent en charge les connexions USB. Certains ordinateurs sous UNIX® et Linux prennent également en charge les connexions USB. Reportez-vous à la documentation du système d'exploitation de votre ordinateur pour savoir si votre système prend en charge cette interface.

Pour connecter l'imprimante à l'ordinateur :

1. Assurez-vous que l'imprimante, l'ordinateur et tout autre périphérique connecté sont hors tension et débranchés.
2. Connectez l'imprimante à l'ordinateur à l'aide d'un câble USB.

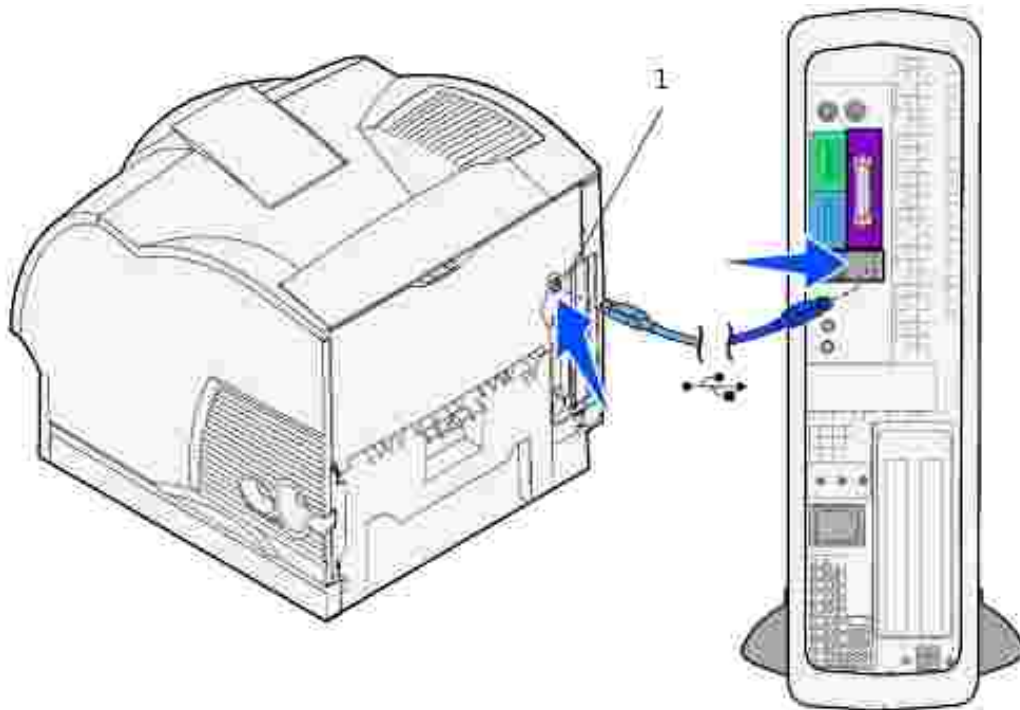

1	Port USB
---	----------

Un port USB nécessite l'utilisation d'un câble USB. Veillez à faire correspondre le symbole USB du câble au symbole USB de l'imprimante.

Branchez l'autre extrémité du câble sur un port USB à l'arrière de l'*ordinateur*, et non au clavier USB.

Mettez l'imprimante sous tension.

1. Branchez le cordon d'alimentation sur la prise située à l'arrière de l'imprimante, puis branchez l'autre extrémité du cordon sur une prise électrique reliée à la terre.

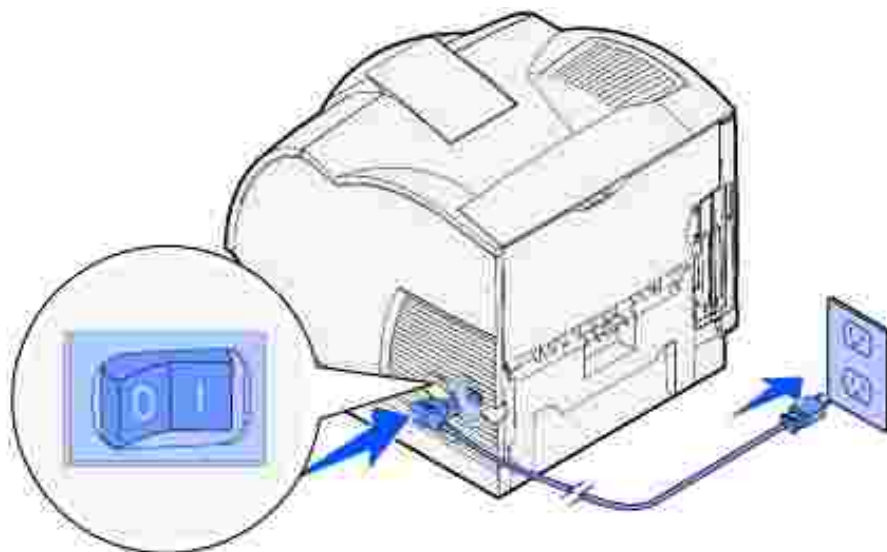

2. Mettez l'ordinateur et l'imprimante sous tension.

Imprimez et vérifiez la page des paramètres de menus

La page des paramètres de menus énumère toutes les options que vous avez achetées ou installées. Si une fonction ou une option ne figure pas sur cette liste, vous devez vérifier votre installation.

1. Appuyez sur Menu jusqu'à ce que vous voyez Menu Utilitaires, puis appuyez sur Sélectionner.
2. Appuyez sur Menu jusqu'à ce que vous voyez Impression menus, puis appuyez sur Sélectionner pour imprimer la page. Le message Impression menus apparaît sur l'affichage.
3. Vérifiez que les options que vous avez installées sont correctement répertoriées dans la liste « Options installées ».
4. Si l'une des options installées ne figure pas dans cette liste, mettez l'imprimante hors tension, débranchez le cordon d'alimentation et réinstallez l'option.
5. Assurez-vous que la quantité de mémoire installée est correctement répertoriée dans la section « Infos imprimante ».
6. Vérifiez que les tiroirs optionnels que vous avez installés sont configurés pour les formats et les types de supports d'impression chargés.

Lorsque vous ajoutez ou retirez une option, n'oubliez pas de mettre à jour la configuration de l'imprimante par l'intermédiaire du pilote d'imprimante. Les instructions suivantes peuvent varier, selon le système d'exploitation.

1. Pour Windows XP uniquement : Cliquez sur Démarrer →Panneau de configuration →Imprimantes et matériels →Imprimantes et télécopieurs.

Pour tous les autres : Cliquez sur Démarrer →Paramètres→Imprimantes.

2. Cliquez avec le bouton droit sur l'icône Imprimante laser Dell W5300 et sélectionnez Propriétés.
3. Sélectionnez l'onglet Périphérique, puis l'option.
4. Cliquez sur Mise à jour, puis sur Appliquer.

Connexion de l'imprimante au réseau

Pour connecter l'imprimante à l'ordinateur :

1. Assurez-vous que l'imprimante, l'ordinateur et tout autre périphérique connecté sont hors tension et débranchés.
2. Retirez la fiche rouge du port Ethernet à l'arrière de l'imprimante.
3. Connectez une extrémité du câble catégorie 5 standard au réseau ou au hub et l'autre extrémité au port Ethernet situé à l'arrière de l'imprimante. L'imprimante s'aligne automatiquement sur la vitesse du réseau.

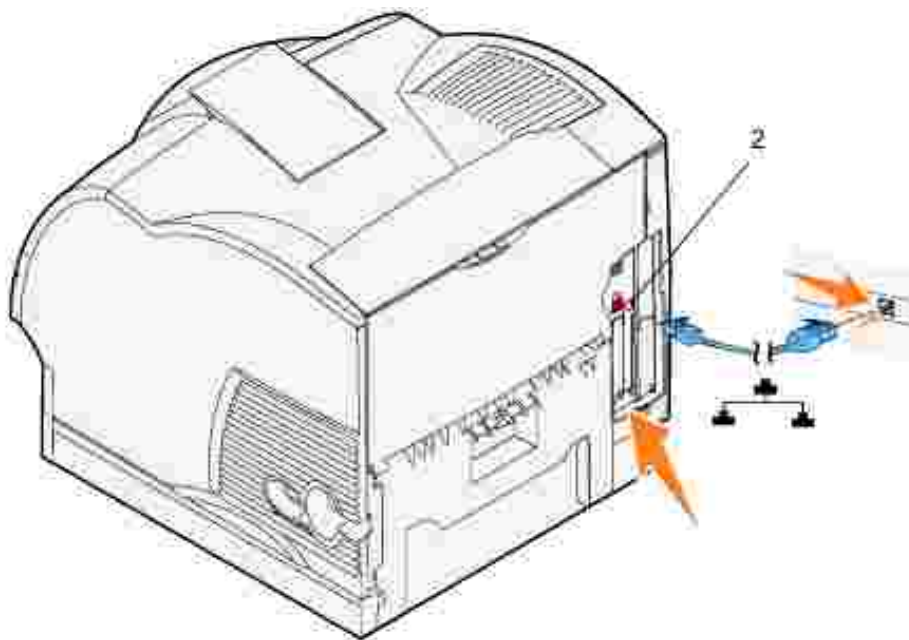

2	Port Ethernet
---	---------------

Mettez l'imprimante sous tension.

1. Branchez le cordon d'alimentation sur la prise située à l'arrière de l'imprimante, puis branchez l'autre extrémité du cordon sur une prise électrique reliée à la terre.

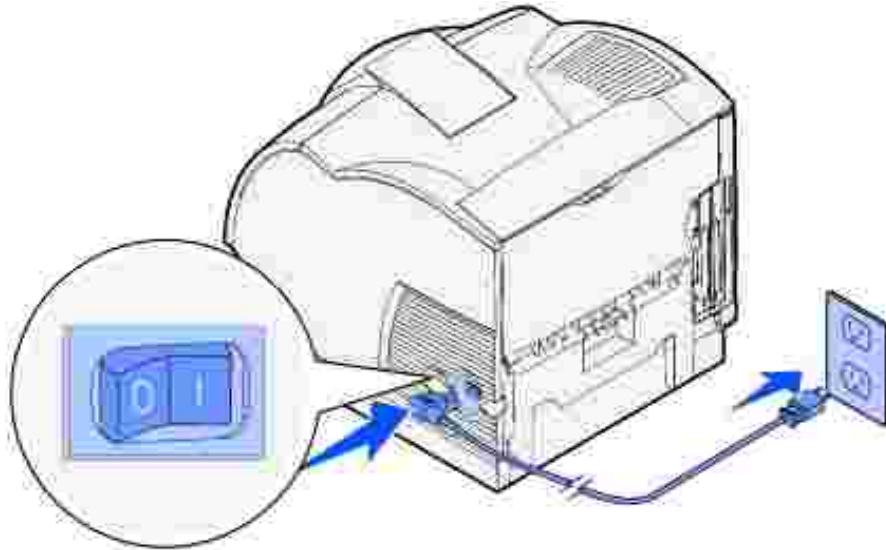

2. Mettez l'ordinateur et l'imprimante sous tension.

Impression et vérification de la page de configuration du réseau

Imprimez une page de configuration du réseau pour vérifier la connexion réseau. Cette page permet également d'obtenir des informations importantes qui vous aident à configurer les impressions réseau.

1. Appuyez sur Menu jusqu'à ce que vous voyez Menu Utilitaires, puis appuyez sur Sélectionner.
2. Appuyez sur Menu jusqu'à ce que vous voyez Impr conf. rés, puis appuyez sur Sélectionner pour imprimer une page de configuration du réseau.
3. Sous l'en-tête Carte réseau standard de la page de configuration du réseau, vérifiez si l'état est « Connecté ».

Si l'état est « Non connecté » :

- o Vérifiez si le câble Ethernet est solidement branché à l'arrière de l'imprimante
 - o Branchez le câble Ethernet dans une autre prise murale
4. Si l'adresse IP diffère de 0.0.0.0 (l'adresse par défaut), l'imprimante possède une adresse IP affectée et mémorisée. Passez à la section [Vérifiez les paramètres IP](#).

Affectez une adresse IP

Configuration du serveur d'impression TCP/IP

Si aucune adresse IP n'est affectée automatiquement, reportez-vous au *Manuel du propriétaire* pour plus d'informations sur la définition d'une adresse IP d'imprimante.

Vous pouvez aussi affecter une adresse IP à l'aide de : BOOTP, ou un serveur RARP et telnet, ou une adresse ARP statique et telnet.

Utilisez BOOTP

BOOTP (Bootstrap Protocol) est un protocole standard internet qui permet aux utilisateurs d'un réseau local de rechercher leur adresse IP. Le serveur BOOTP ou un agent de transmission doit être connecté au même sous-réseau IP que la nouvelle imprimante.

Voici le principe de la méthode BOOTP. Pour commencer, l'imprimante diffuse sa présence sur le réseau. Le serveur BOOTP capte et reconnaît l'adresse matérielle de l'imprimante. Ensuite, il répond en définissant l'adresse IP, le masque de réseau et la passerelle de l'imprimante. Pour définir les paramètres IP à l'aide de la méthode BOOTP :

1. Déterminez l'adresse matérielle de l'imprimante. Il s'agit d'une expression alphanumérique de 12 caractères reprise en tant que UAA sur la page de configuration du réseau. Utilisez le numéro qui figure dans la colonne de droite.
2. Configurez le serveur BOOTP. Modifiez le fichier de configuration BOOTP (généralement situé dans /etc/bootptab). Ce fichier consiste en un ensemble d'entrées pour chaque client connecté à ce serveur.

Une entrée pour une adresse matérielle donnée définit plusieurs paramètres IP. Voici un exemple d'entrée :

```
net_printer:\  
ht=ether:\  
ha=000400123ABC:\  
ip=192.168.2.0:\  
sm=255.255.255.128:\  
gw=192.168.0.0:\  
hn:
```

Paramètre	Description
net_printer=	Nom d'hôte
ht=ether	Type de matériel (Ethernet)
ha=00400123ABC	Adresse matérielle
ip=192.168.2.0	Adresse IP
sm=255.255.255.128	Masque de réseau
gw=192.168.0.0	Passerelle

3. Assurez-vous que BOOTP est activé. Vérifiez la page de configuration du réseau.
4. Définissez le nom d'hôte de l'imprimante dans l'ordinateur. Pour cela, définissez le nom et l'adresse IP de l'imprimante dans le fichier /etc/hosts ou sur le serveur de nom. Cette adresse doit correspondre à l'adresse IP. Vous pouvez choisir un nom d'hôte significatif pour votre environnement (par exemple, un nom qui rappelle l'emplacement de l'imprimante).

Utilisez le serveur RARP dynamique et telnet

RARP (Reverse Address Resolution Protocol) est un autre protocole internet qui vous permet de définir l'adresse IP de votre imprimante.

Afin de définir l'adresse IP, le masque de réseau et la passerelle à l'aide d'un serveur RARP et de telnet :

1. Déterminez l'adresse matérielle de l'imprimante. Reportez-vous à l'élément intitulé UAA sur la page de configuration du réseau. Utilisez le numéro qui figure dans la colonne de droite.
2. Assurez-vous que RARP est activé. Vérifiez la page de configuration du réseau.
3. Configurez le serveur RARP. Suivez les instructions fournies par le système d'exploitation hôte. Utilisez l'adresse matérielle choisie à l'étape 1.
4. Réinitialisez l'imprimante. L'imprimante envoie une demande RARP et le serveur répond.
5. Mettez l'imprimante hors tension, puis de nouveau sous tension.
6. A partir d'une invite de commande, tapez la commande telnet d'accès à l'imprimante.
7. Suivez les instructions affichées pour définir ensuite le masque de réseau et la passerelle.

Utilisez l'entrée ARP statique et telnet

ARP (Address Resolution Protocol) est une norme internet qui affecte des adresses IP à des cartes d'interface réseau de stations de travail d'un réseau local. Pour définir l'adresse IP, le masque de réseau et la passerelle à l'aide d'une entrée ARP statique et de telnet :

1. Déterminez l'adresse matérielle de l'imprimante. Reportez-vous à l'élément intitulé UAA sur la page de configuration du réseau. Utilisez le numéro qui figure dans la colonne de droite.

2. Ajoutez une entrée ARP statique à l'adresse IP à partir des éléments suivants :
 - o L'adresse IP, sous forme décimale avec des points, par exemple 192.168.2.0.
 - o Les commandes appropriées au système d'exploitation hôte.
3. Utilisez la commande telnet pour accéder à l'imprimante.
4. Suivez les instructions affichées pour définir ensuite l'adresse IP, le masque de réseau et la passerelle de l'imprimante.

Vérifiez les paramètres IP

1. Imprimez une nouvelle page de configuration du réseau.
2. Sous l'en-tête « TCP/IP » de la page de configuration du réseau, recherchez l'adresse IP, le masque de réseau ainsi que la passerelle et assurez-vous qu'ils correspondent à ce que vous souhaitez.

ou

Envoyez un signal ping à l'imprimante et vérifiez qu'elle y répond. Par exemple, à l'invite de la commande d'un ordinateur du réseau, tapez `ping` suivi de l'adresse IP de la nouvelle imprimante (par exemple, 192.168.0.11):

```
ping xxx.xxx.xxx.xxx
```

Si l'imprimante est active sur le réseau, vous recevez une réponse.

Installation des bacs optionnels

 **ATTENTION** : Si vous ajoutez un bac optionnel après avoir installé l'imprimante, n'oubliez pas de la mettre hors tension, de débrancher son cordon d'alimentation et de déconnecter tous les câbles raccordés à l'arrière de l'appareil, avant d'exécuter les tâches décrites ci-dessous.

 **ATTENTION** : Utilisez un support d'imprimante avec armoire si l'imprimante doit se trouver à hauteur de table ou si vous souhaitez augmenter sa hauteur pour faciliter l'accès aux options d'entrée. Ne dépassez pas la configuration maximale recommandée, à savoir quatre tiroirs de 250 ou 500 feuilles.

Pour augmenter la capacité papier, vous pouvez vous procurer des bacs 250 feuilles et/ou 500 feuilles optionnels. Ceux-ci doivent être connectés sous l'imprimante et le dispositif recto verso optionnel. L'imprimante reconnaît automatiquement tout bac installé.

Un bac est constitué d'un tiroir et d'un support. Le bac 250 feuilles et le bac 500 feuilles s'installent de la même manière.

1. Retirez le tiroir du support. Retirez les éléments d'emballage, les rubans adhésifs et les autocollants.

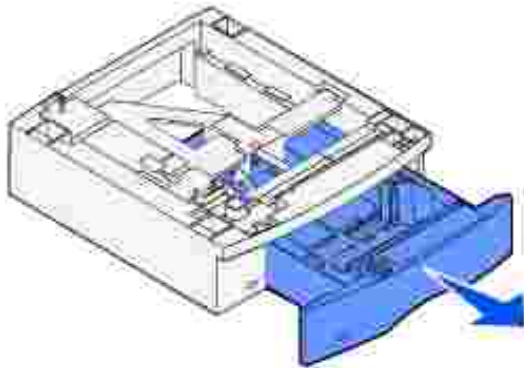

2. Placez le support sur la table ou le meuble pour imprimante sur lequel vous envisagez d'utiliser l'appareil.

La patte, l'ergot arrondi et les trous carrés situés sur le dessus du bac vous permettent de positionner le support en alignant correctement les bords. Assurez-vous que le support est bien en place.

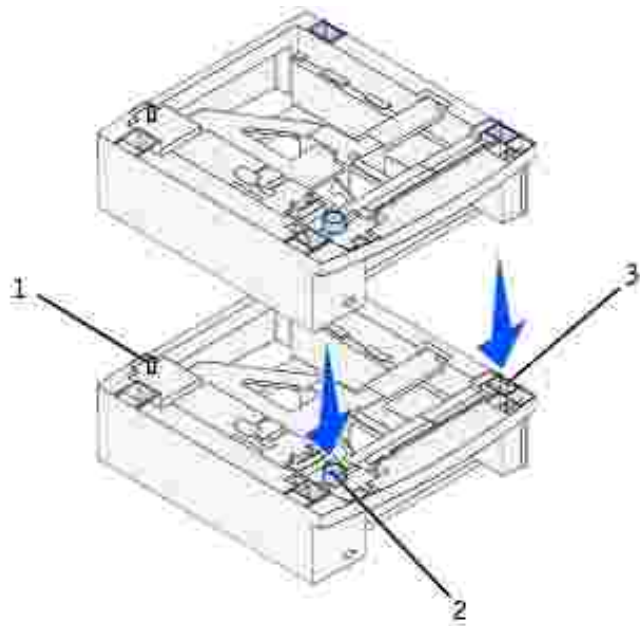

1	Patte
2	Ergot arrondi
3	Trou carré

3. Apposez les autocollants sur les tiroirs.

Les autocollants portant le numéro « 1 » se trouvent sur l'imprimante et le tiroir standard. Ils permettent de préserver l'association entre le tiroir standard et l'imprimante.

Utilisez les autocollants fournis avec les bacs optionnels pour les identifier correctement. Détachez les autocollants de leur support et placez-les sur les surfaces en retrait des bacs optionnels et des tiroirs correspondants.



4. Imprimez une page des paramètres des menus afin de vérifier la bonne installation du tiroir optionnel.
 - a. Mettez l'imprimante sous tension.

- b. Appuyez sur la touche Menu de l'imprimante jusqu'à ce que vous voyez Menu Utilitaires, puis appuyez sur Sélectionner.
 - c. Appuyez sur Menu jusqu'à ce que vous voyez Impression menus, puis appuyez sur Sélectionner pour imprimer la page. Le message Impression menus apparaît sur l'affichage.
 - d. Vérifiez que le bac 250 feuilles ou 500 feuilles optionnel est répertorié sous « Options installées ».
 - e. Si ce n'est pas le cas, mettez l'imprimante hors tension, débranchez le cordon d'alimentation et réinstallez le tiroir.
5. Procédez à la mise à jour du pilote en suivant les instructions du tableau. Si l'imprimante est connectée au réseau, mettez le pilote à jour sur chaque client.

Windows XP	<ol style="list-style-type: none"> 1. Cliquez sur Démarrer → Panneau de configuration → Imprimantes et matériels → Imprimantes et télécopieurs. 2. Cliquez avec le bouton droit sur l'icône Imprimante laser Dell W5300. 3. Cliquez sur Propriétés → Périphérique (ou Options) → Mise à jour (ou Mettre à jour maintenant). 4. Cliquez sur OK → OK. Fermez le dossier Imprimantes.
Windows 2000	<ol style="list-style-type: none"> 1. Cliquez sur Démarrer → Paramètres → Imprimantes. 2. Cliquez avec le bouton droit sur l'icône Imprimante laser Dell W5300. 3. Cliquez sur Propriétés → Périphérique (ou Options) → Mise à jour (ou Mettre à jour maintenant). 4. Cliquez sur OK → OK. Fermez le dossier Imprimantes.
Windows NT 4.0	<ol style="list-style-type: none"> 1. Cliquez sur Démarrer → Paramètres → Imprimantes. 2. Cliquez avec le bouton droit sur l'icône Imprimante laser Dell W5300. 3. Cliquez sur Propriétés → Périphérique (ou Options) → Mise à jour (ou Mettre à jour maintenant). 4. Cliquez sur OK → OK. Fermez le dossier Imprimantes.
Windows Me	<ol style="list-style-type: none"> 1. Cliquez sur Démarrer → Paramètres → Imprimantes. 2. Cliquez avec le bouton droit sur l'icône Imprimante laser Dell W5300. 3. Cliquez sur Propriétés → Périphérique (ou Options) → Mise à jour (ou Mettre à jour maintenant). 4. Cliquez sur OK → OK. Fermez le dossier Imprimantes.
Windows 95/98	<ol style="list-style-type: none"> 1. Cliquez sur Démarrer → Paramètres → Imprimantes. 2. Cliquez avec le bouton droit sur l'icône Imprimante laser Dell W5300. 3. Cliquez sur Propriétés → Périphérique (ou Options) → Mise à jour (ou Mettre à jour maintenant). 4. Cliquez sur OK → OK. Fermez le dossier Imprimantes.

Si Mise à jour n'est pas disponible, exécutez les étapes suivantes :

- a. Dans la liste Options disponibles, cliquez sur Tiroir 250 feuilles ou Tiroir 500 feuilles.
- b. Cliquez sur Ajouter.
- c. Cliquez sur OK puis fermez le dossier Imprimantes.

Si Mettre à jour maintenant n'est pas disponible, exécutez les étapes suivantes :

- a. Dans la liste Options, recherchez Tiroir 250 feuilles ou Tiroir 500 feuilles.
- b. Modifiez le paramètre de Non installé en Installé.
- c. Cliquez sur OK puis fermez le dossier Imprimantes.

6. Une fois que le papier est chargé dans le bac installé, spécifiez le type de papier à partir du panneau de commandes de l'imprimante.
 - a. Appuyez sur la touche Menu de l'imprimante jusqu'à ce que vous voyez Menu Papier, puis appuyez sur Sélectionner.
 - b. Appuyez sur Menu jusqu'à ce que vous voyez Type papier, puis appuyez sur Sélectionner.
 - c. Appuyez sur Menu jusqu'à ce que vous voyez Type Tiroir <x>, puis appuyez sur Sélectionner.
 - d. Appuyez sur Menu jusqu'à ce que vous voyez le type de papier chargé dans le tiroir, puis appuyez sur Sélectionner.
 - e. Répétez la procédure pour chaque tiroir installé.

L'imprimante est maintenant configurée pour le type de papier correct dans chaque bac installé. Au moment d'imprimer, il vous suffit de spécifier le type de papier dans votre application.

Fixation de la barre presse-papiers

La barre presse-papiers empêche le papier de glisser hors du réceptacle.

1. Retirez capot supérieur de l'imprimante et faites glisser la patte en plastique sur le support de brosse statique. Réglez la patte afin qu'elle soit centrée sur la zone de sortie du support d'impression.

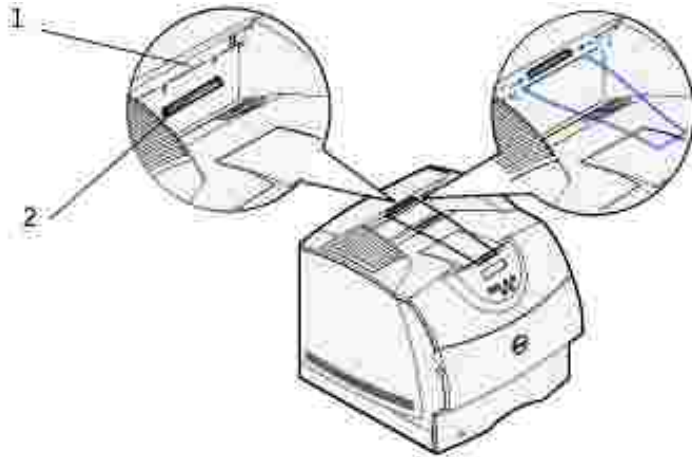

1	Support de brosse statique
2	Patte en plastique

2. Placez les extrémités de la barre presse-papiers dans les extrémités de la patte en plastique afin que la barre s'incurve vers le bas.
3. Remettez le capot supérieur en place.

Installation d'un dispositif recto verso optionnel

 **ATTENTION** : Utilisez un support d'imprimante avec armoire si l'imprimante doit se trouver à hauteur de table ou si vous souhaitez augmenter sa hauteur pour faciliter l'accès aux options d'entrée. Ne dépassez pas la configuration maximale recommandée, à savoir quatre tiroirs de 250 ou 500 feuilles.

Le dispositif recto verso se connecte sous l'imprimante, en dessous du tiroir standard et au-dessus de tout bac optionnel.

1. Placez le dispositif recto verso au-dessus de tout bac installé, ou encore de la table ou du meuble sur lequel vous souhaitez utiliser l'imprimante.

La patte, l'ergot arrondi et les trous carrés situés au-dessus du bac vous permettent de positionner le dispositif recto verso en alignant correctement les bords. Assurez-vous qu'il est bien en place.

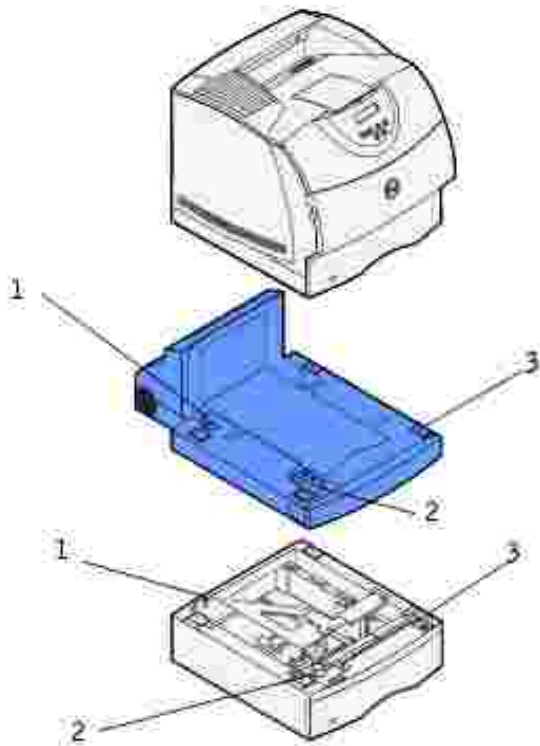

1	Patte
2	Ergot arrondi
3	Trou carré

2. Imprimez une page des paramètres des menus afin de vérifier la bonne installation du dispositif recto

verso.

- a. Mettez l'imprimante sous tension.
 - b. Appuyez sur la touche Menu de l'imprimante jusqu'à ce que vous voyez Menu Utilitaires, puis appuyez sur Sélectionner.
 - c. Appuyez sur Menu jusqu'à ce que vous voyez Impression menus, puis appuyez sur Sélectionner pour imprimer la page. Le message Impression menus apparaît sur l'affichage.
 - d. Vérifiez si le dispositif recto verso figure bien sous « Options installées ».
 - e. Si ce n'est pas le cas, mettez l'imprimante hors tension, débranchez le cordon d'alimentation et réinstallez le dispositif recto verso.
3. Procédez à la mise à jour du pilote en suivant les instructions du tableau. Si l'imprimante est connectée au réseau, mettez le pilote à jour sur chaque client.

Windows XP	<ol style="list-style-type: none">1. Cliquez sur Démarrer → Panneau de configuration → Imprimantes et matériels → Imprimantes et télécopieurs.2. Cliquez avec le bouton droit sur l'icône Imprimante laser Dell W5300.3. Cliquez sur Propriétés → Périphérique (ou Options) → Mise à jour (ou Mettre à jour maintenant).4. Cliquez sur OK → OK. Fermez le dossier Imprimantes.
Windows 2000 Windows NT 4.0	<ol style="list-style-type: none">1. Cliquez sur Démarrer → Paramètres → Imprimantes.2. Cliquez avec le bouton droit sur l'icône Imprimante laser Dell W5300.3. Cliquez sur Propriétés → Périphérique (ou Options) → Mise à jour (ou Mettre à jour maintenant).4. Cliquez sur OK → OK. Fermez le dossier Imprimantes.
Windows Me Windows 95/98	<ol style="list-style-type: none">1. Cliquez sur Démarrer → Paramètres → Imprimantes.2. Cliquez avec le bouton droit sur l'icône Imprimante laser Dell W5300.3. Cliquez sur Propriétés → Périphérique (ou Options) → Mise à jour (ou Mettre à jour maintenant).4. Cliquez sur OK → OK. Fermez le dossier Imprimantes.

Si Mise à jour n'est pas disponible, exécutez les étapes suivantes :

- a. Dans la liste Options disponibles, cliquez sur Option recto verso.
- b. Cliquez sur Ajouter.
- c. Cliquez sur OK puis fermez le dossier Imprimantes.

Si Mettre à jour maintenant n'est pas disponible, exécutez les étapes suivantes :

- a. Dans la liste Options, recherchez Option recto verso.
- b. Modifiez le paramètre de Non installé en Installé.
- c. Cliquez sur OK puis fermez le dossier Imprimantes.

Pour définir le mode recto verso comme valeur par défaut pour tous les travaux d'impression :

Vous pouvez configurer votre pilote afin que l'imprimante imprime toujours en recto verso, sauf instruction contraire pour un travail déterminé. Cette possibilité est intéressante si vous imprimez habituellement sur les deux faces du papier (pour l'économiser, par exemple).

Pour définir l'impression recto verso comme impression par défaut, exécutez les étapes suivantes.

1. Pour Windows XP uniquement : Cliquez sur Démarrer → Panneau de configuration → Imprimantes et matériels → Imprimantes et télécopieurs.

Pour tous les autres : Cliquez sur Démarrer → Paramètres → Imprimantes.

2. Cliquez avec le bouton droit sur l'icône Imprimante laser Dell W5300.
3. Pour Windows XP et Windows 2000 : Cliquez sur Préférences d'impression.

Pour Windows NT 4.0 : Cliquez sur Valeurs par défaut du document.

Pour Windows Me et 95/98 : Cliquez sur Propriétés.

4. Cliquez sur Configuration (ou Papier).
5. Dans la section Recto verso, sélectionnez Bord long ou Bord court.
6. Cliquez sur OK.
7. Fermez le dossier Imprimantes.

Installation d'un chargeur d'enveloppes optionnel

Le chargeur d'enveloppes se connecte à l'avant de votre imprimante, derrière la porte inférieure avant. Vous pouvez le retirer lorsque vous ne l'utilisez pas afin de rendre l'imprimante plus compacte.

 **REMARQUE** : Il est normal que le chargeur d'enveloppes émettent des claquements violents en cours d'impression. Pour plus d'informations, reportez-vous à la section [Enveloppe soignée](#).

1. Appuyez sur le loquet de déblocage et ouvrez la porte inférieure avant de l'imprimante.
2. Ouvrez la porte du connecteur du chargeur d'enveloppes en la soulevant.

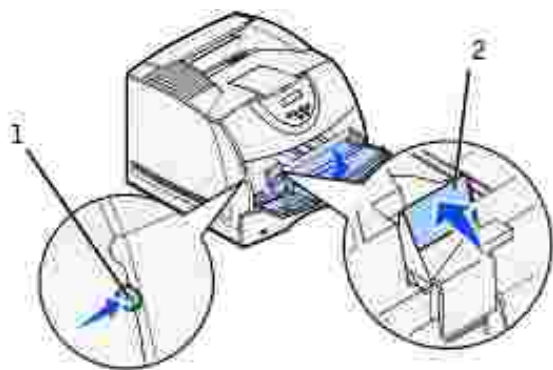

1	Loquet de déblocage
2	Porte du connecteur du chargeur d'enveloppes

3. Alignez les pattes du chargeur d'enveloppes sur les fentes situées de part et d'autre de l'imprimante, puis poussez délicatement le chargeur d'enveloppes dans l'ouverture jusqu'à ce qu'il *s'enclenche*.

Lorsqu'il est correctement installé, le chargeur d'enveloppes est légèrement incliné vers le bas.

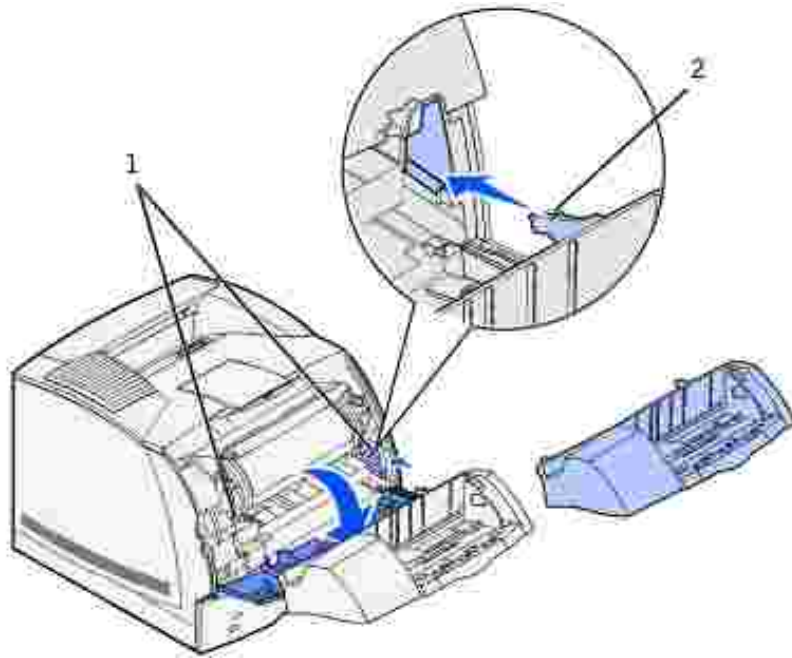

1	Fentes
2	Patte

4. Imprimez une page des paramètres des menus afin de vérifier la bonne installation du chargeur d'enveloppes.
 - a. Mettez l'imprimante sous tension.
 - b. Appuyez sur la touche Menu de l'imprimante jusqu'à ce que vous voyez `Menu Utilitaires`, puis appuyez sur `Sélectionner`.
 - c. Appuyez sur `Menu` jusqu'à ce que vous voyez `Impression menus`, puis appuyez sur `Sélectionner` pour imprimer la page. Le message `Impression menus` apparaît sur l'affichage.
 - d. Vérifiez si le chargeur d'enveloppes figure bien sous « Options installées ».
 - e. Si ce n'est pas le cas, mettez l'imprimante hors tension, débranchez le cordon d'alimentation et réinstallez le chargeur d'enveloppes.
5. Procédez à la mise à jour du pilote en suivant les instructions du tableau. Si l'imprimante est connectée au réseau, mettez le pilote à jour sur chaque client.

Windows XP	<ol style="list-style-type: none"> 1. Cliquez sur Démarrer → Panneau de configuration → Imprimantes et matériels → Imprimantes et télécopieurs. 2. Cliquez avec le bouton droit sur l'icône Imprimante laser Dell W5300. 3. Cliquez sur Propriétés → Périphérique (ou Options) → Mise à jour (ou Mettre à jour maintenant). 4. Cliquez sur OK → OK. Fermez le dossier Imprimantes.
Windows 2000	<ol style="list-style-type: none"> 1. Cliquez sur Démarrer → Paramètres → Imprimantes. 2. Cliquez avec le bouton droit sur l'icône Imprimante laser Dell W5300. 3. Cliquez sur Propriétés → Périphérique (ou Options) → Mise à jour (ou Mettre à jour maintenant). 4. Cliquez sur OK → OK. Fermez le dossier Imprimantes.
Windows NT 4.0	<ol style="list-style-type: none"> 1. Cliquez sur Démarrer → Paramètres → Imprimantes. 2. Cliquez avec le bouton droit sur l'icône Imprimante laser Dell W5300. 3. Cliquez sur Propriétés → Périphérique (ou Options) → Mise à jour (ou Mettre à jour maintenant). 4. Cliquez sur OK → OK. Fermez le dossier Imprimantes.
Windows Me	<ol style="list-style-type: none"> 1. Cliquez sur Démarrer → Paramètres → Imprimantes. 2. Cliquez avec le bouton droit sur l'icône Imprimante laser Dell W5300. 3. Cliquez sur Propriétés → Périphérique (ou Options) → Mise à jour (ou Mettre à jour maintenant). 4. Cliquez sur OK → OK. Fermez le dossier Imprimantes.
Windows 95/98	<ol style="list-style-type: none"> 1. Cliquez sur Démarrer → Paramètres → Imprimantes. 2. Cliquez avec le bouton droit sur l'icône Imprimante laser Dell W5300. 3. Cliquez sur Propriétés → Périphérique (ou Options) → Mise à jour (ou Mettre à jour maintenant). 4. Cliquez sur OK → OK. Fermez le dossier Imprimantes.

Si Mise à jour n'est pas disponible, exécutez les étapes suivantes :

- a. Dans la liste Options disponibles, cliquez sur Chargeur d'enveloppes.
- b. Cliquez sur Ajouter.
- c. Cliquez sur OK puis fermez le dossier Imprimantes.

Si Mettre à jour maintenant n'est pas disponible, exécutez les étapes suivantes :

- a. Dans la liste Options, recherchez Chargeur d'enveloppes.
- b. Modifiez le paramètre de Non installé en Installé.
- c. Cliquez sur OK puis fermez le dossier Imprimantes.

6. Une fois que les enveloppes sont en place dans le chargeur d'enveloppes, spécifiez le type d'enveloppe à partir du panneau de commandes de l'imprimante.
 - a. Appuyez sur la touche Menu de l'imprimante jusqu'à ce que vous voyez Menu Papier, puis appuyez sur Sélectionner.
 - b. Appuyez sur Menu jusqu'à ce que vous voyez Type papier, puis appuyez sur Sélectionner.
 - c. Appuyez sur Menu jusqu'à ce que vous voyez Type charg. env, puis appuyez sur Sélectionner.
 - d. Appuyez sur Menu jusqu'à ce que vous voyez le type d'enveloppe mis en place dans le chargeur, puis appuyez sur Sélectionner.

L'imprimante est maintenant configurée pour le type d'enveloppe correct dans le chargeur d'enveloppe. Au moment d'imprimer, il vous suffit de spécifier le type d'enveloppe dans votre application.

Instructions relatives aux supports d'impression

- Stockage des supports d'impression
- Spécifications et identification des sources de support d'impression

Les *supports d'impression* sont les suivants : le papier, les bostols, les transparents, les étiquettes et les enveloppes. Votre imprimante offre une très bonne qualité d'impression sur divers supports d'impression. Choisir un support d'impression adéquat pour votre imprimante permet d'éviter les problèmes d'impression. Ce chapitre fournit des informations destinées à vous aider à choisir le support d'impression, à le stocker ainsi qu'à le charger que ce soit dans un tiroir standard ou un tiroir optionnel.

Papier

Pour obtenir une qualité d'impression optimale, utilisez du papier xérogaphique sens machine sur longueur 75 g/m² . Essayez un échantillon du papier que vous envisagez d'utiliser avec l'imprimante avant d'en acheter en grande quantité.

Lorsque vous chargez du papier, repérez la face à imprimer recommandée sur son emballage et chargez-le en conséquence. Pour des instructions de chargement détaillées, consultez Chargement d'un support standard dans les tiroirs standard et optionnels et Utilisation et alimentation du chargeur multifonction .

Caractéristiques du papier

Les caractéristiques de papier suivantes affectent la fiabilité et la qualité de l'impression. Il est conseillé de vous conformer à ces instructions lors du choix d'un nouveau support.

Grammage

L'imprimante peut alimenter automatiquement du papier sens machine sur longueur dont le grammage est compris entre 60 et 135 g/m² . Un papier plus léger que 60 g/m² serait probablement trop fin pour s'insérer correctement, ce qui risquerait de provoquer des bourrages. Pour obtenir un niveau de performance optimal, utilisez du papier sens machine sur longueur 75 g/m² . Si vous voulez utiliser un papier plus étroit que 182 x 257 mm, il est conseillé de choisir un grammage supérieur ou égal à 90 g/m² .

Roulage

On appelle roulage la tendance du support d'impression à se recourber aux extrémités. Si le papier se recourbe d'une manière excessive, cela peut provoquer des problèmes d'alimentation. Cela se produit généralement lorsque le papier a transité à l'intérieur de l'imprimante, où il est exposé à des températures élevées. Stocker du papier non emballé dans des endroits humides, même à l'intérieur du tiroir papier, peut contribuer à ce qu'il se recourbe avant l'impression, et donc également entraîner des problèmes d'alimentation.

Lissé

Le degré de lissé du papier affecte directement la qualité de l'impression. Si le papier est trop rugueux, le toner n'est pas réparti correctement, ce qui affecte la qualité de l'impression. Si le papier est trop lisse, cela peut provoquer des problèmes d'alimentation. Le degré de lissé doit être compris entre 100 et 300 points Sheffield ; néanmoins, un degré de lissage compris entre 150 et 250 points Sheffield offre un niveau de qualité optimal.

Teneur en eau

La teneur en eau du papier affecte à la fois la qualité de l'impression et la possibilité, pour l'imprimante, d'alimenter correctement le papier. Ne sortez pas le papier de son emballage d'origine avant d'être prêt à l'utiliser. Vous limiterez ainsi l'exposition du papier aux variations de taux d'humidité susceptibles de réduire le niveau de performance.

Sens du papier

Cette caractéristique décrit l'alignement des fibres du papier sur une feuille. Vous avez le choix entre *sens machine sur longueur* (dans le sens de la longueur du papier) et *sens machine sur largeur* (dans le sens de la largeur du papier).

Pour le papier dont le grammage est compris entre 60 et 135 g/m², il est conseillé d'utiliser des fibres sens machine sur longueur. Pour les papiers dont le grammage est supérieur à 135 g/m², il est conseillé de choisir le sens machine sur largeur. Pour le chargeur multifonction, il est conseillé d'utiliser un papier dont le grammage est compris entre 60 et 135 g/m² et des fibres sens machine sur longueur. Pour le chargeur multifonction, il est conseillé d'utiliser un papier sens machine sur largeur dont le grammage est supérieur à 135 g/m².

Teneur en fibres

La plupart des papiers xérogaphiques de qualité supérieure sont constitués de bois réduit en pulpe à 100 % selon un procédé chimique. Il s'agit dans ce cas d'un papier très stable engendrant peu de problèmes d'alimentation et offrant un niveau de qualité supérieur. Le papier qui contient des fibres telles que le coton présente des caractéristiques susceptibles d'en affecter la gestion.

Papier recommandé

Pour garantir une qualité d'impression et une fiabilité d'alimentation optimales, utilisez du papier xérogaphique 75 g/m². Le papier machine à écrire pour usage administratif courant peut également fournir un niveau de qualité d'impression acceptable.

Effectuez toujours plusieurs essais avant d'acheter de grandes quantités d'un quelconque type de support d'impression. Pour choisir un support d'impression, prenez en compte le grammage, la teneur en fibre et la couleur.

Le processus d'impression laser porte le papier à des températures élevées de 225°C pour les applications MICR (Magnetic Ink Character Recognition) et 205°C pour les applications non MICR. Utilisez exclusivement du papier pouvant supporter de telles températures sans se décolorer, pocher ou libérer des émanations dangereuses. Consultez le fabricant ou le revendeur pour déterminer si le papier que vous avez choisi est adapté aux imprimantes laser.

Papier déconseillé

Les papiers suivants ne sont pas recommandés pour une utilisation avec l'imprimante:

- Papier traité par un procédé chimique pour permettre d'effectuer des copies sans papier carbone, également appelés papiers CCP (Carbonless Copy Paper) ou papiers NCR (Carbon Required Paper)
- Papier préimprimé fabriqué avec des produits chimiques susceptibles de contaminer l'imprimante
- Papier préimprimé susceptible d'être affecté par la température de l'unité de fusion
- Papier préimprimé exigeant un *repérage* (emplacement d'impression précis sur la page) supérieur à ±0,09 pouce, notamment des formulaires OCR (Optical Character Recognition)

Il est parfois possible de régler le repérage dans votre logiciel, pour une impression réussie sur ce type de formulaire.

- Papier couché (de qualité effaçable), papier synthétique et papier thermique
- Papier à bords irréguliers, papier présentant une surface rugueuse ou très texturée, ou encore papier recourbé
- Papier recyclé contenant plus de 25 % de déchets après consommation non conformes à la norme DIN 19 309
- Papier recyclé dont le grammage est inférieur à 60 g/m²
- Liasses ou documents

Choix du papier

Charger correctement le papier permet d'éviter les bourrages et les problèmes d'impression.

Pour éviter les bourrages et obtenir une qualité d'impression optimale :

- Utilisez *toujours* du papier neuf en bon état.
- Avant de charger du papier, repérez la face à imprimer recommandée du support d'impression utilisé. Cette information est généralement indiquée sur son emballage.
- N'utilisez *pas* de papier que vous avez découpé ou rogné vous-même.
- Ne mélangez *pas* plusieurs formats, grammages ou types de supports d'impression dans une même source, car cela provoquerait des bourrages.
- N'utilisez *pas* de papier couché.
- N'oubliez *pas* de changer le paramètre Taille papier lorsque vous utilisez une source qui ne prend pas en charge la détection automatique de la taille.
- Ne retirez *pas* les tiroirs au cours d'une impression ou lorsque occupé est affiché sur panneau de commandes.
- Assurez-vous que les paramètres Type papier, Texture papier et Poids papier sont corrects. (Pour de plus amples informations sur ces paramètres, consultez Menu Papier .)
- Assurez-vous que le papier est correctement chargé dans la source.
- Ventilez les feuilles. Ne pliez pas le papier et ne le froissez pas. Taquez-le sur une surface plane.

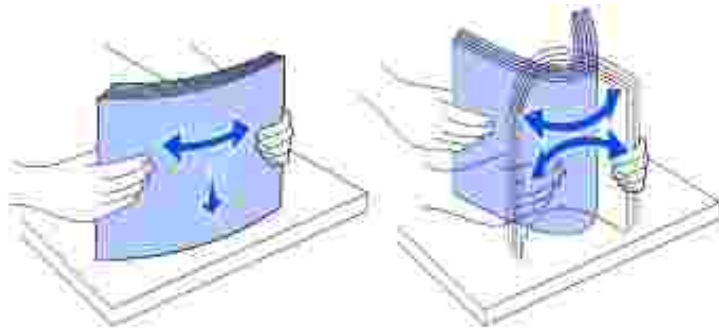

Sélection de formulaires préimprimés et de papier à en-tête

Conformez-vous aux instructions suivantes lorsque vous sélectionnez des formulaires préimprimés et du papier à en-tête pour l'imprimante :

- Utilisez du papier sens machine sur longueur pour un résultat optimal.
- Utilisez uniquement des formulaires et du papier à en-tête en utilisant un procédé d'impression lithographique offset ou par gravure.
- Choisissez du papier qui absorbe l'encre sans pocher.
- Evitez d'utiliser du papier présentant une surface rugueuse ou très texturée.



Utilisez du papier imprimé avec de l'encre résistant à la chaleur et destiné aux copieurs xérogaphiques. L'encre doit supporter des températures de 225°C sans fondre ou libérer des émanations dangereuses. Utilisez un type d'encre non affecté par la résine du toner ou le silicium de l'unité de fusion. Les types d'encre oxydante ou à base d'huile doivent répondre à ces exigences, mais pas nécessairement les types d'encre latex. En cas de doute, contactez le fournisseur de votre papier.

Le papier préimprimé, tel que le papier à en-tête, doit pouvoir résister à des températures supérieures à 225°C sans fondre ou libérer des émanations dangereuses.

Impression sur du papier à en-tête

Consultez le fabricant ou le revendeur pour déterminer si le papier à en-tête préimprimé que vous avez choisi est adapté aux imprimantes laser.

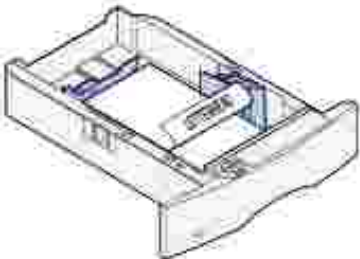
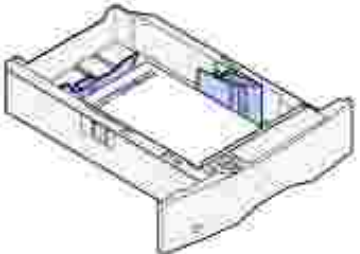
L'orientation de la page est importante lorsque vous imprimez sur du papier à en-tête. Utilisez le tableau suivant pour vous assister lors du chargement de papier à en-tête dans les sources d'alimentation.

Source d'alimentation	Haut de la page		
	Face à imprimer	Portrait	Paysage
Tiroir 1 (tiroir standard) Tiroir 2 (bac 250 feuilles ou 500 feuilles optionnel)	Face vers le bas 	Avant du tiroir	Côté gauche du tiroir
Impression recto verso à l'aide du tiroir 1 ou 2	Face vers le haut 	Logo vers l'arrière du tiroir	Non applicable
Chargeur multifonction (avec insertion de feuilles volantes)	Face vers le haut 	Le logo pénètre en premier dans l'imprimante	Côté gauche du tiroir
Impression recto verso à l'aide du chargeur multifonction	Face vers le bas 	Le logo pénètre en dernier dans l'imprimante	Non applicable

Choix du papier préperforé

Selon la marque du papier, le nombre de perforations, leur emplacement ainsi que les techniques de

fabrication peuvent varier.

Conformez-vous aux instructions suivantes pour sélectionner et utiliser du papier préperforé :

- Testez le papier de plusieurs fabricants avant de commander et d'utiliser de grandes quantités de papier préperforé.
- Le papier doit être perforé par le fabricant ; les trous ne peuvent pas être percés dans le papier déjà conditionné en rames. En effet, le papier ainsi perforé risque de provoquer des bourrages lorsque plusieurs feuilles pénètrent dans l'imprimante.
- Le papier préperforé est susceptible de contenir davantage de poussière de papier que le papier standard. Il se peut que votre imprimante requière un nettoyage plus régulier et que son alimentation soit moins fiable que si vous utilisez un papier standard.
- Les instructions relatives au grammage sont les mêmes pour le papier préperforé que pour le papier standard.

Transparents

Essayez un échantillon des transparents que vous envisagez d'utiliser avec l'imprimante avant d'en acheter en grande quantité.

Lorsque vous imprimez des transparents :

- N'oubliez pas de définir le paramètre Type papier sur Transparent dans le pilote de l'imprimante afin d'éviter d'endommager votre imprimante.
- Utilisez des transparents spécialement destinés aux imprimantes laser. Les transparents doivent pouvoir supporter des températures de 205°C sans fondre, se décolorer, se décaler ou libérer des émanations dangereuses.
- Evitez de laisser vos empreintes sur des transparents, car cela peut altérer la qualité d'impression.
- Avant de charger les transparents, ventilez la pile pour éviter que les feuilles collent les unes aux autres.

Sélection des transparents

L'imprimante peut imprimer directement sur des transparents conçus pour être utilisés avec les imprimantes laser. La qualité de l'impression et la durabilité dépendent du transparent utilisé. Imprimez toujours quelques exemples sur les transparents que vous prévoyez d'acheter avant de les commander en grande quantité.

Pour éviter tout bourrage, réglez le paramètre Type papier sur Transparent. (Pour de plus amples informations sur ce paramètre, consultez Type papier .) Consultez le fabricant ou le revendeur pour déterminer si vos transparents sont compatibles avec les imprimantes laser qui soumettent les transparents à une chaleur de 205°C. Utilisez exclusivement des transparents pouvant résister à ces températures sans fondre, se décolorer, se décaler ou libérer des émanations dangereuses.

Enveloppes

Vous pouvez charger jusqu'à 10 enveloppes dans le chargeur multifonction et jusqu'à 85 enveloppes dans le

chargeur d'enveloppes optionnel. Essayez un échantillon des enveloppes que vous envisagez d'utiliser avec l'imprimante avant d'en acheter en grande quantité. Pour plus d'informations sur le chargement d'une enveloppe, consultez Utilisation et alimentation du chargeur multifonction et Utilisation et chargement du chargeur d'enveloppes optionnel .

Lorsque vous imprimez des enveloppes :

- Pour obtenir la meilleure qualité d'impression possible, n'utilisez que des enveloppes de qualité supérieure destinés à une utilisation dans des imprimantes laser.
- Réglez le paramètre Alimentation du menu Papier sur Chargeur MF, Env. manuel ou Charg. Env selon la source utilisée, affectez au type de papier la valeur Enveloppe, puis sélectionnez le format d'enveloppe adéquat dans le panneau de commandes ou le pilote d'imprimante.
- Pour obtenir un niveau de performance optimal, utilisez des enveloppes de 75 g/m² . Vous pouvez utiliser un grammage de 105 g/m² pour le chargeur multifonction ou de 105 g/m² pour le chargeur d'enveloppes, pour autant que la teneur en coton ne dépasse pas 25 %. Le grammage des enveloppes qui contiennent 100 % de coton ne doit pas dépasser 90 g/m² .
- Utilisez exclusivement des enveloppes neuves et en bon état.
- Pour obtenir des performances optimales et réduire le risque de bourrages, n'utilisez pas d'enveloppes qui :
 - sont trop recourbées ou tordues,
 - adhèrent les unes aux autres ou sont endommagées d'une manière quelconque,
 - contiennent des fenêtres, des orifices, des perforations, des zones découpées ou du gaufrage,
 - sont dotées d'agrafes, de liens ou d'attache-papier métal,
 - s'assemblent,
 - sont préaffranchies,
 - présentent une bande adhésive exposée lorsque le rabat est en position scellée ou fermée,
 - présentent des bords irréguliers ou des coins pliés,
 - présentent une finition grossière, irrégulière ou vergée.
- Utilisez des enveloppes qui peuvent résister à des températures de 205°C sans se sceller, se recourber de manière excessive, se froisser ou libérer des émanations dangereuses. Si vous ne savez pas quel type d'enveloppe utiliser, contactez votre fournisseur d'enveloppes.
- Ajustez le guide de largeur afin qu'il effleure la largeur des enveloppes.
- Chargez les enveloppes en orientant le rabat vers le bas et en plaçant le bord court le plus proche de l'adresse de l'expéditeur de sorte qu'il pénètre en premier dans le chargeur multifonction.

Reportez-vous à la section Utilisation et alimentation du chargeur multifonction pour de plus amples informations sur le chargement d'une enveloppe. Reportez-vous aussi à la section Utilisation et chargement du chargeur d'enveloppes optionnel pour de plus amples informations sur le chargement des enveloppes dans cette option.

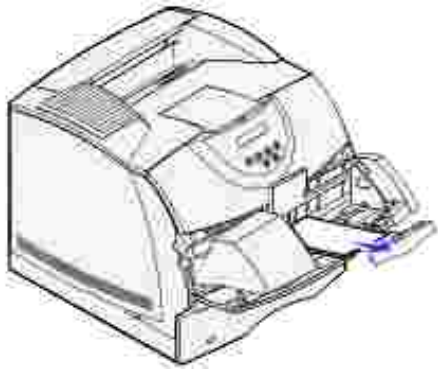

- Ne chargez jamais simultanément plusieurs formats d'enveloppe dans le chargeur d'enveloppes.
- Un taux d'humidité important (supérieur à 60 %) associé à une température d'impression élevée risque d'entraîner le collage automatique des enveloppes.

Étiquettes

Votre imprimante prend en charge de nombreuses étiquettes conçues pour être utilisées avec les imprimantes laser. Ces étiquettes sont fournies sur des feuilles au format Lettre US, A4 et Légal US. Les parties adhésives, la face (support d'impression) et les revêtements des étiquettes doivent pouvoir résister à des températures de 205°C et à une pression de 25 psi.

Essayez un échantillon des étiquettes que vous envisagez d'utiliser avec l'imprimante avant d'en acheter en grande quantité.

Lorsque vous imprimez des étiquettes :

- Réglez l'option de menu Type papier sur Étiquettes dans le menu Papier. Définissez le type de papier à partir du panneau de commandes de l'imprimante ou pilote d'imprimante.
- Vous pouvez charger des étiquettes vinyliques depuis le bac 500 feuilles standard, ou encore depuis le tiroir 250 ou 500 feuilles optionnel. Pour les étiquettes vinyliques, vous devez définir le paramètre Type papier sur Étiquettes, le paramètre Texture étiqu. sur Lisse et le paramètre Poids étiquettes sur Lourd.
- Ne chargez pas d'étiquettes avec du papier ou des transparents dans une même source, car vous risqueriez de provoquer des problèmes d'alimentation.
- N'utilisez pas de feuilles d'étiquettes avec support lisse.
- N'imprimez pas à moins de 1 mm de la découpe.
- Utilisez des feuilles d'étiquettes complètes. En effet, les étiquettes des feuilles partiellement utilisées risquent de se décoller pendant l'impression et d'entraîner un bourrage. Les feuilles partiellement utilisées salissent également votre imprimante et votre cartouche avec de l'adhésif, annulant ainsi leur garantie respective.
- Utilisez des étiquettes qui peuvent résister à des températures de 205°C sans coller, se recourber de manière excessive, se froisser ou libérer des émanations dangereuses.
- N'imprimez pas à moins de 1 mm du bord de l'étiquette, des perforations ou entre les découpes de l'étiquette.

- N'utilisez pas de feuilles d'étiquettes dont les bords présentent des traces d'adhésif. Nous recommandons que le revêtement de zone de l'adhésif se situe à 1 mm minimum des bords. L'adhésif contamine votre imprimante et peut entraîner l'annulation de votre garantie.
- S'il n'est pas possible d'appliquer un revêtement de zone sur l'adhésif, une bande de 3 mm doit être détachée le long du bord d'entraînement. Veillez à utiliser de l'adhésif qui ne suinte pas.
- Détachez une bande de 3 mm le long du bord d'entraînement pour éviter que les étiquettes se décollent à l'intérieur de l'imprimante.
- L'orientation Portrait est conseillée, particulièrement si vous imprimez des codes à barres.
- N'utilisez pas d'étiquettes dont l'adhésif est apparent.

Bristol

Le bristol est du papier monocouche possédant une large gamme de propriétés, notamment sa teneur en eau, son épaisseur et sa texture, qui sont susceptibles d'affecter considérablement la qualité d'impression. Reportez-vous à la section Spécifications et identification des sources de support d'impression pour de plus amples informations sur le grammage conseillé pour le sens du papier du support d'impression.

Essayez un échantillon des bostols que vous envisagez d'utiliser avec l'imprimante avant d'en acheter en grande quantité.

Reportez-vous à la section Grammages et types de support d'impression pour de plus amples informations sur le grammage conseillé du support d'impression.

Lorsque vous imprimez des bostols :

- Définissez l'option Type papier du menu Papier sur Bristol dans le panneau de commandes ou dans le pilote d'imprimante.
- Sachez que la préimpression, la perforation et le pliage peuvent affecter de manière significative la qualité de l'impression et entraîner des problèmes de gestion ou de bourrage des supports.
- Evitez d'utiliser des bostols susceptibles de libérer des émanations dangereuses lorsqu'ils sont soumis à la chaleur.
- N'utilisez pas de bostol préimprimé fabriqué avec des produits chimiques susceptibles de contaminer l'imprimante. La préimpression introduit des composants semi-liquides et volatiles dans l'imprimante.
- Nous vous recommandons d'utiliser du bostol sens machine sur largeur.

Stockage des supports d'impression

Procédez comme suit pour choisir le stockage adéquat des supports d'impression. Pour éviter tout problème d'alimentation du support d'impression et de qualité d'impression :

- Pour obtenir des résultats optimaux, stockez le support d'impression dans un environnement où la température est d'environ 21 °C et l'humidité ambiante de 40 %.
- Déposez les cartons de supports d'impression de préférence sur une palette ou une étagère, plutôt qu'à même le sol.

- Si vous stockez des ramettes individuelles de supports d'impression hors du carton d'origine, assurez-vous qu'elles reposent sur une surface plane afin d'éviter tout recourbement des bords.
- Ne placez rien sur les ramettes de supports d'impression.

Spécifications et identification des sources de support d'impression

Les tableaux suivants fournissent des informations sur les sources optionnelles et standard, y compris les formats de support d'impression sélectionnables dans le menu Taille papier et les grammages pris en charge.

 **REMARQUE** : Si vous utilisez un format de support papier non répertorié, sélectionnez le format supérieur suivant.

Formats de supports d'impression et prise en charge

Légende O- Pris en charge	Dimensions	Tiroir 500 feuilles	Bac 250 feuilles (option)	Bac 500 feuilles (option)	Chargeur multifonction	Chargeur d'enveloppes (option)	Disp recti vers (opt)
Format de supports d'impression							
A4	210 x 297 mm (8,27 x 11,7 po.)	O	O	O	O		O
A5	148 x 210 mm (5,83 x 8,27 po.)	O	O	O	O		O
JIS B5	182 x 257 mm (7,17 x 10,1 po.)	O	O	O	O		O
Lettre US	215,9 x 279,4 mm (8,5 x 11 po.)	O	O	O	O		O
Légal US	215,9 x 355,6 mm (8,5 x 14 po.)	O	O	O	O		O

Exécutive US	184,2 x 266,7 mm (7,25 x 10,5 po.)	O	O	O	O		O
Folio ¹	216 x 330 mm (8,5 x 13 po.)	O	O	O	O		O
Statement ¹	139,7 x 215,9 mm (5,5 x 8,5 po.)	O	O	O	O		
Universel ²	139,7 x 210 mm à 215,9 x 355,6 mm (5,5 x 8,27 po. à 8,5 x 14 po.)	O	O	O	O		
	69,85 x 127 mm à 215,9 x 355,6 mm (2,75 x 5 po. à 8,5 x 14 po.)				O		
	69,85 x 127 mm à 229 x 355,6 mm (2,75 x 5 po. à 9,01 x 14 po.)				O		
	148 x 182 mm à 215,9 x 355,6 mm (5,83 x 7,17 po. à 8,5 x 14 po.)	O	O	O	O		O
Enveloppe 7 ^{3/4}	98,4 x 190,5 mm (3,875 x 7,5 po.)				O	O	
Enveloppe 9	98,4 x 225,4 mm (3,875 x 8,9 po.)				O	O	
Enveloppe 10	104,8 x 241,3 mm (4,12 x 9,5 po.)				O	O	

Enveloppe DL	110 x 220 mm (4,33 x 8,66 po.)				O	O	
Enveloppe C5	162 x 229 mm (6,38 x 9,01 po.)				O	O	
Enveloppe B5	176 x 250 mm (6,93 x 9,84 po.)				O	O	
Autre enveloppe ¹	98,4 x 162 mm à 176 x 250 mm (3,87 x 6,38 po. à 6,93 x 9,84 po.)				O	O	
	98,4 x 162 mm à 229 x 342 mm (3,87 x 6,38 po. à 9,01 x 12,76 po.)				O	O	

¹ Ce format n'apparaît pas dans le menu Taille papier aussi longtemps que l'option Détection format du tiroir n'est Reportez-vous à la section Impression des formats Folio et Statement pour de plus amples informations.

² Ce paramètre de taille ajuste la page au format 215,9 x 355,6 mm (8,5 x 14 po.), sauf si un format est défini

Supports d'impression pris en charge

Support d'impression	Bac 250 feuilles	Bac 500 feuilles	Chargeur multifonction	Chargeur d'enveloppes	Dispositif recto verso	Réceptacle standard
Papier	O	O	O		O	O
Bristol	O	O	O		O	O
Transparents	O	O	O			O
Étiquettes vinyliques	O	O				O
Étiquettes en papier	O	O				O
Étiquettes en polyester	O	O				O

Etiquettes intégrées et double couche	O	O				O
---------------------------------------	---	---	--	--	--	---

Grammages et types de support d'impression

Support d'impression	Type	Grammage du support d'impression		
		Tiroir 500 feuilles standard et bac 500 feuilles optionnel	Chargeur multifonction et bac 250 feuilles optionnel	Chargeur d'enveloppes
Papier	Papier machine à écrire ou xérographique	60 à 135 g/m ² sens machine sur longueur (papier de qualité 16 à 36 lb)	60 à 135 g/m ² sens machine sur longueur (papier de qualité 16 à 36 lb)	Non recommandé
Bristol-maximum (sens machine sur longueur) ¹	Bristol pour fiches	163 g/m ² (90 lb)	120 g/m ² (67 lb)	
	Etiquette d'identification	163 g/m ² (100 lb)	120 g/m ² (74 lb)	
	Couverture	176 g/m ² (65 lb)	135 g/m ² (50 lb)	
Bristol-maximum (sens machine sur largeur) ¹	Bristol pour fiches	199 g/m ² (110 lb)	163 g/m ² (90 lb)	Non recommandé
	Etiquette d'identification	203 g/m ² (125 lb)	163 g/m ² (100 lb)	
	Couverture	216 g/m ² (80 lb)	176 g/m ² (65 lb)	
Transparents	Imprimante laser	138 à 146 g/m ² (papier de qualité 37 à 39 lb)	138 à 146 g/m ² (papier de qualité 37 à 39 lb)	
Etiquettes-maximum	Papier	180 g/m ² (papier de qualité 48 lb)	163 g/m ² (papier de qualité 43 lb)	
	Papier double couche	180 g/m ² (papier de qualité 48 lb)	163 g/m ² (papier de qualité 43 lb)	
	Polyester	220 g/m ² (papier de qualité 59 lb)	220 g/m ² (papier de qualité 59 lb)	
	Vinylique	300 g/m ² (92 lb)	260 g/m ² (78 lb)	
Formulaires intégrés	Zone sensible à la pression (doit pénétrer en premier dans l'imprimante)	140 à 135 g/m ²	140 à 135 g/m ²	

	Base du papier (sens machine sur longueur)	75 à 135 g/m ² (papier de qualité 20 à 36 lb)	75 à 135 g/m ² (papier de qualité 20 à 36 lb)	
Enveloppes Contenu 100 % coton grammage maximal–24 lb	Papiers sulfite, sans bois ou jusqu'à 100 % coton	Non recommandé	60 à 105 g/m ² (papier de qualité 16 à 28 lb) ^{2,3}	60 à 105 g/m ² (papier de qualité 16 à 28 lb) ²

¹ Il est conseillé d'utiliser un papier sens machine sur largeur si le grammage est supérieur à 135 g/m² .

² Les enveloppes de qualité de 28 lb peuvent contenir 25 % de coton seulement.

³ Inclut les enveloppes chargées depuis le chargeur multifonction uniquement.

Chargement des supports d'impression

- [Chargement d'un support standard dans les tiroirs standard et optionnels](#)
- [Utilisation et alimentation du chargeur multifonction](#)
- [Utilisation et chargement du chargeur d'enveloppes optionnel](#)
- [Chainage de tiroirs](#)
- [Utilisation de la fonction recto verso](#)
- [Utilisation du réceptacle](#)
- [Utilisation de l'extension du support](#)

Cette section fournit des informations sur le chargement des différentes options et sources d'entrée. Charger correctement le support d'impression permet d'éviter les bourrages et les problèmes d'impression.

Avant de charger du papier, repérez la face à imprimer recommandée du support d'impression que vous utilisez. Cette information est généralement indiquée sur son emballage.

Cliquez sur l'une des rubriques suivantes pour obtenir des informations sur le chargement d'une option ou d'un élément déterminé :

- [Chargement d'un support standard dans les tiroirs standard et optionnels](#)
- [Alimentation du chargeur multifonction](#)
- [Utilisation et chargement du chargeur d'enveloppes optionnel](#)

Chargement d'un support standard dans les tiroirs standard et optionnels

Chargez le support d'impression que vous utilisez pour la majorité de vos travaux d'impression dans le tiroir 500 feuilles standard. Un chargement correct des supports d'impression permet d'éviter les bourrages et les problèmes d'impression.

Pour éviter les bourrages papier, ne retirez jamais les tiroirs en cours d'impression.

Pour charger un support d'impression dans les tiroirs standard ou optionnels, conformez-vous aux instructions suivantes. Tous les tiroirs sont chargés de la même manière.

1. Extrayez le tiroir. Retirez complètement le tiroir.



2. Pincez la patte du guide de largeur et la partie latérale du guide comme illustré. Faites glisser le guide de largeur à fond vers la droite du tiroir.

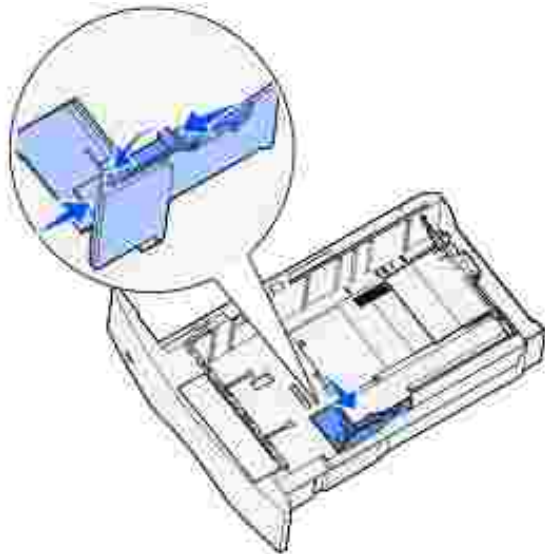

3. Pincez le levier du guide de longueur et faites-le glisser jusqu'à la position qui correspond au format du support d'impression que vous chargez. Localisez les repères de format situés sur le côté gauche du tiroir.

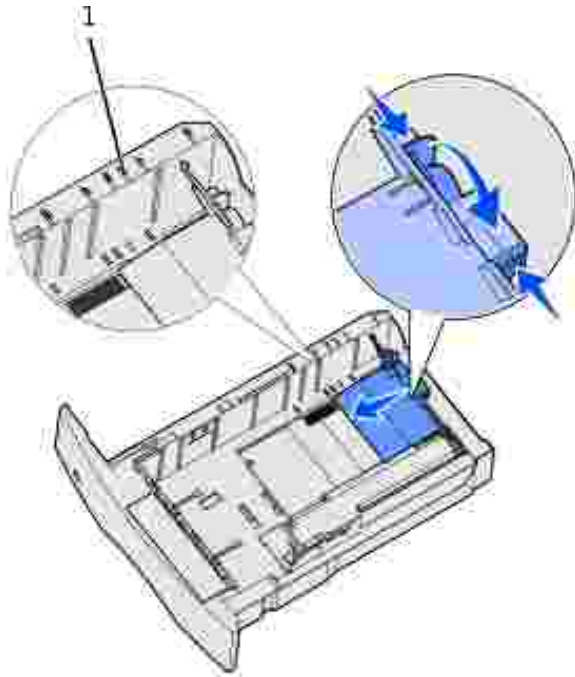

1 Indicateurs de format

4. Ventilez les feuilles afin de les décoller, puis déramez-les. Ne pliez pas le papier et ne le froissez pas. Taquez-le sur une surface plane.

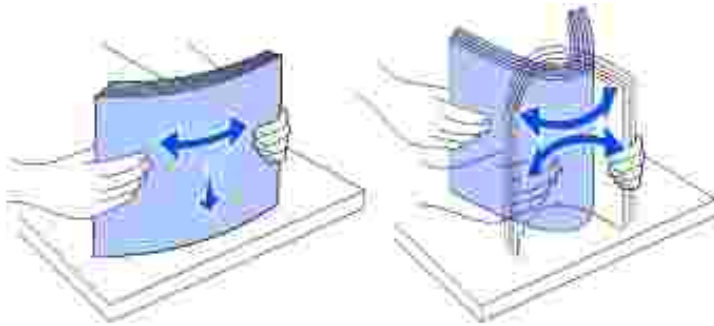

5. Posez le support d'impression dans le tiroir, face d'impression recommandée vers le bas dans le cas d'une impression sur une seule face, ou vers le haut dans le cas d'une impression recto verso. Ne chargez pas le papier au-delà du trait de chargement, car vous risqueriez de provoquer des bourrages.

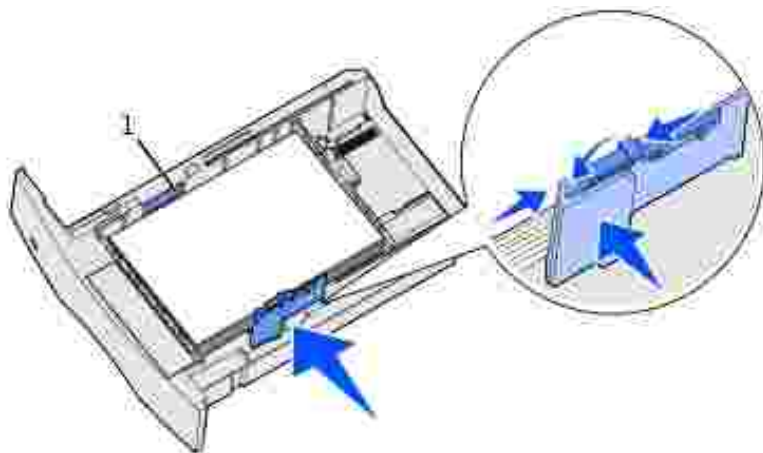

1 Trait de chargement

6. Pincez ensemble la patte du guide de largeur et la partie latérale du guide. Faites glisser le guide de largeur vers la gauche de manière à le caler légèrement sur le bord de la pile.
7. Dans le cas des tiroirs optionnels uniquement, réglez le bouton de manière à ce qu'il indique la taille du support d'impression actuellement chargé.

 **REMARQUE** : Ce réglage sert seulement de rappel visuel. Il n'affecte pas l'utilisation de l'imprimante.

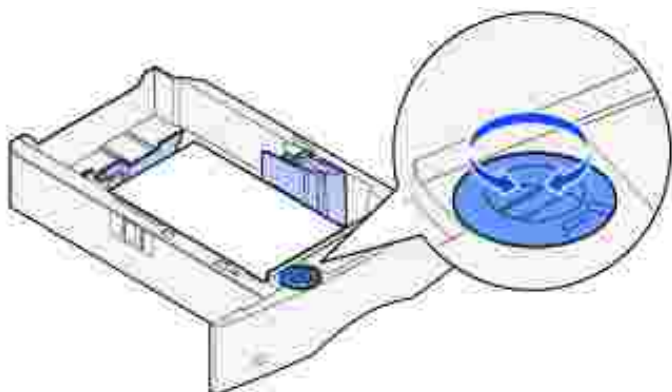

8. Insérez le tiroir.

Chargement du papier à en-tête

Le papier à en-tête doit être chargé différemment selon les options installées.

Si vous imprimez sur le *recto* (un seul côté) du papier à en-tête, orientez la face imprimée *vers le bas* comme indiqué sur l'illustration.

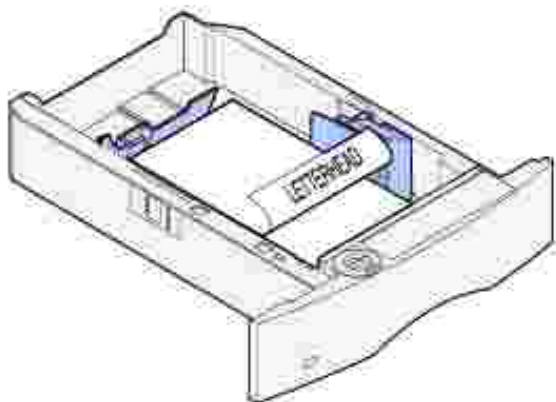

Si vous imprimez sur le *recto et le verso* du papier à en-tête, orientez la face imprimée *vers le haut* comme indiqué sur l'illustration.

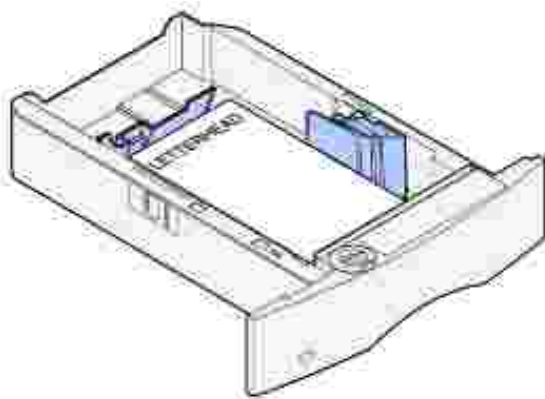

 **REMARQUE** : L'option de menu Chargem. Papier permet d'imprimer sur le recto de papier à en-tête (ou de tout autre support préimprimé) préalablement *chargé spécifiquement pour l'impression recto verso*. Reportez-vous à la section [Chargement du papier](#) pour plus d'informations.

Utilisation et alimentation du chargeur multifonction

Le chargeur multifonction peut contenir plusieurs formats et types différents de supports d'impression, tels que des transparents, des cartes postales, des fiches et des enveloppes. Cette option s'avère utile pour les travaux d'impression d'une seule page sur du papier à en-tête ou du papier de couleur.

Gardez à l'esprit les conseils suivants relatifs aux capacités, aux dimensions et à l'utilisation lors de l'alimentation du chargeur multifonction.

Capacité

La hauteur de pile maximale est de 10 mm. Le chargeur multifonction peut contenir environ :

- 100 feuilles de papier 75 g/m² (20 lb)
- 10 enveloppes
- 75 transparents

Dimensions des supports d'impression

Le chargeur multifonction accepte les supports d'impression dont les dimensions sont comprises dans les plages suivantes :

- Largeur-69,85 mm (2,75 po.) à 229 mm (9,01 po.)
- Longueur-127 mm (5 po.) à 355,6 mm (14 po.)

Impression sans problème

- Ne chargez qu'un seul format et un seul type de support d'impression à la fois dans le chargeur multifonction.
- Pour obtenir la meilleure qualité d'impression possible, n'utilisez que des supports d'impression de qualité supérieure destinés à une utilisation dans des imprimantes laser. Pour obtenir davantage d'instructions sur les supports d'impression, reportez-vous à la section [Instructions relatives aux supports d'impression](#).
- Pour éviter les bourrages, n'ajoutez pas et n'enlevez pas de support d'impression dans le chargeur multifonction alors qu'il en contient déjà ou lorsqu'une impression est en cours à partir de cette option.
- Chargez le support d'impression en orientant la face à imprimer recommandée vers le haut en veillant à ce que le haut du support d'impression pénètre en premier dans le chargeur multifonction.
- Ne placez *pas* d'objet sur le chargeur multifonction. Evitez également d'appuyer dessus ou de le forcer.
- Ne retirez *pas* les tiroirs pendant une impression à partir du chargeur multifonction ou lorsque Occupé est affiché sur le panneau de commandes. Vous risqueriez de provoquer des bourrages.



REMARQUE : Le chargeur multifonction peut être utilisé tandis que le chargeur d'enveloppes optionnel est installé.

Les icônes du chargeur multifonction vous indiquent comment l'alimenter en papier, comment présenter une enveloppe à l'impression et comment charger du papier à en-tête en vue d'une impression sur le recto ou recto verso. Pour obtenir des instructions détaillées sur le chargement de documents à imprimer sur du papier à en-tête, reportez-vous à la section [Chargement du papier à en-tête](#).

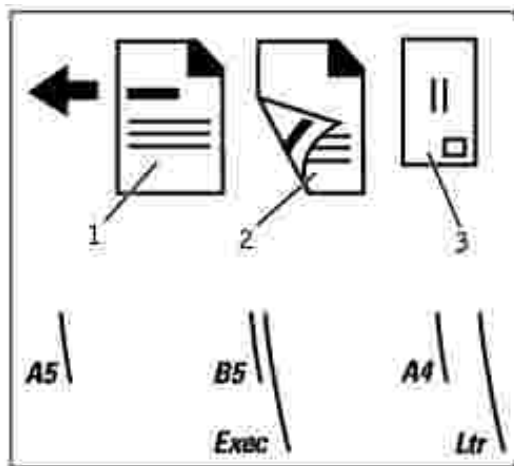

1	Papier à en-tête imprimé sur le recto
2	Papier à en-tête imprimé recto verso
3	Enveloppe

 **REMARQUE** : L'option de menu Chargem. Papier du menu Papier permet d'imprimer sur le recto de papier à en-tête (ou de tout autre support préimprimé) préalablement *chargé spécifiquement pour l'impression recto verso*. Pour de plus amples informations, reportez-vous à la section [Chargement du papier](#).

Alimentation du chargeur multifonction

Pour alimenter le chargeur multifonction :

1. Appuyez sur le loquet d'ouverture inférieur. La porte du chargeur multifonction s'ouvre.

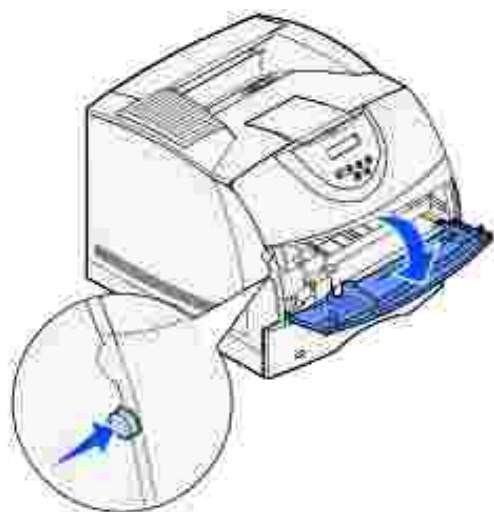

2. Repérez la barre métallique dans le renforcement sur le chargeur multifonction. Tirez la barre

suffisamment loin en fonction du support d'impression que vous prévoyez d'utiliser.

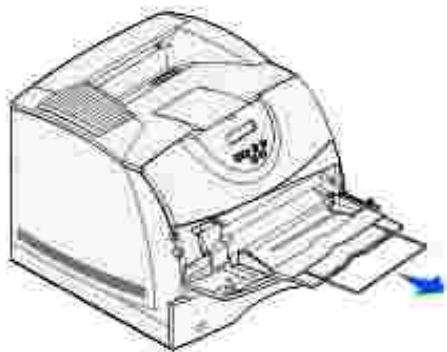

3. Faites glisser le guide de réglage de la largeur à fond vers la droite.



4. Préparez le support d'impression au chargement.

- o Ventilez les feuilles ou les enveloppes. Ne pliez pas le papier et ne le froissez pas. Taquez-le sur une surface plane.

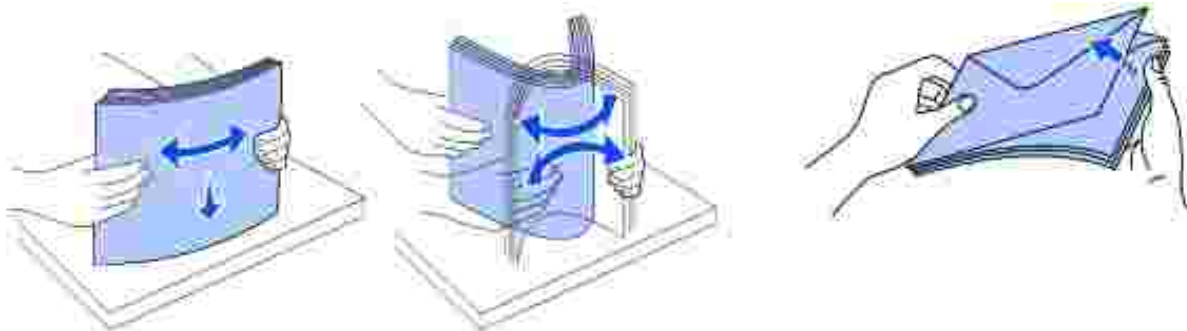

- o Saisissez les transparents par les bords en évitant de toucher la face à imprimer. Ventilez la pile de transparents afin d'éviter les bourrages. Veillez à ne pas griffer les transparents et à ne pas y laisser des traces de doigts.

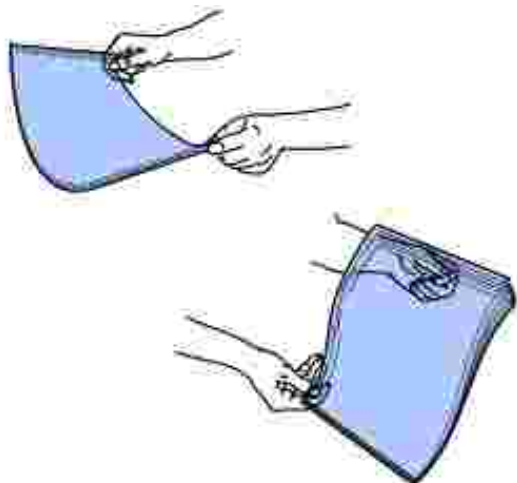

5. Tenez compte du limiteur de hauteur de pile lors du chargement du support d'impression.



1 Limiteur de hauteur de pile

6. Chargez un seul type de support d'impression dans le chargeur multifonction. Ne mélangez *pas* plusieurs types de support d'impression. Cliquez sur une rubrique pour obtenir des instructions sur le chargement :
- o [Chargement de papier et de transparents](#)
 - o [Chargement des enveloppes](#)
 - o [Chargement du papier à en-tête](#)

Chargement de papier et de transparents

- o Chargez le papier ou les transparents de manière à ce que le bord gauche de la pile repose contre le limiteur de hauteur de pile et en orientant la face à imprimer recommandée vers le haut.



- o Sinon, passez à l'[étape 2](#).

Chargement des enveloppes

- o Chargez les enveloppes en orientant le rabat vers le bas et en plaçant à gauche la zone du timbre ainsi que le rabat. L'extrémité de l'enveloppe avec la zone du timbre doit pénétrer en premier dans le chargeur multifonction.

NOTE : N'utilisez jamais d'enveloppes avec timbre, agrafe, fermoir, fenêtre, revêtement intérieur couché ou bande autocollante. Ces enveloppes peuvent endommager sérieusement l'imprimante. Le timbre représenté sur l'illustration apparaît uniquement à titre indicatif.



REMARQUE : Si les enveloppes se coincent pendant l'impression, essayez de réduire le nombre d'enveloppes présentes dans le chargeur multifonction.

- o Sinon, passez à l'[étape 2](#).

Chargement du papier à en-tête

1. Chargez du papier à en-tête dans le chargeur multifonction de la manière illustrée.



1



2

1	Sans dispositif recto verso
2	Avec dispositif recto verso

2. Faites glisser avec précaution le support d'impression aussi loin que possible dans le chargeur multifonction. N'enfoncez pas le support d'impression trop loin afin d'éviter qu'il se recourbe.



3. Faites glisser le guide de largeur vers la gauche jusqu'à ce qu'il touche légèrement la pile de support d'impression. Ne pliez *pas* le support d'impression.



4. Sélectionnez la source, la taille et le type dans votre logiciel, puis sélectionnez la taille et le type du support d'impression dans le panneau de commandes de l'imprimante.

- o Assurez-vous que la valeur des options Taille papier et Type papier du chargeur multifonction

(Taille tiroir MF et Type chargeur MF) convient au support d'impression que vous chargez. (Pour de plus amples informations sur ces paramètres, reportez-vous aux sections [Format papier](#) et [Type papier](#).)

- Appuyez sur Reprise pour revenir à Prêt.

 **REMARQUE** : Les paramètres définis dans le logiciel peuvent annuler ceux définis sur le panneau de commandes.

Fermeture du chargeur multifonction

1. Retirez le support d'impression du chargeur multifonction.



2. Repoussez la barre métallique pour refermer le chargeur multifonction en position courte.



3. Refermez la porte du chargeur multifonction.

Utilisation et chargement du chargeur d'enveloppes optionnel

1. Réglez avec précaution le support d'enveloppe en fonction de la taille des enveloppes chargées :

- o Complètement fermé (repoussé vers l'imprimante) pour les petites enveloppes
- o A moitié ouvert pour les enveloppes de taille moyenne
- o Complètement ouvert (tiré à fond) pour les longues enveloppes

 **NOTE** : Ne placez *pas* d'objet sur le chargeur d'enveloppes. Evitez d'appuyer dessus ou de le forcer.

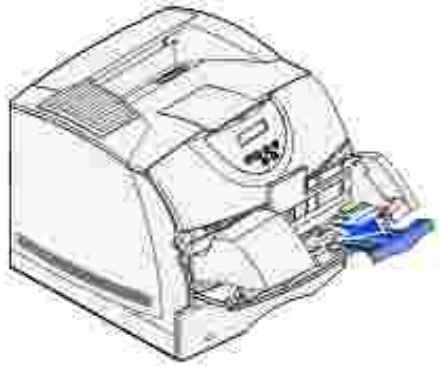

2. Soulevez le galet presseur d'enveloppes vers l'imprimante. Il reste en place.



3. Faites glisser le guide de réglage de la largeur à fond vers la droite.



4. Ventilez une pile d'enveloppes, puis taquez-la sur une surface plane. Abaissez les coins pour les égaliser.

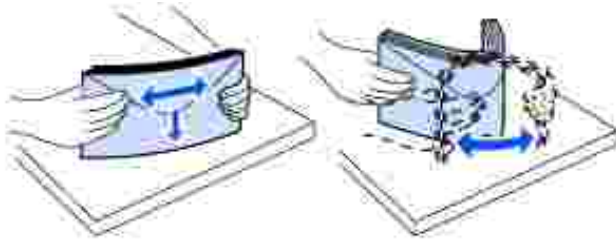

Ventilez les enveloppes. Cette opération permet d'éviter que les enveloppes collent ensemble et vous aide à les charger correctement.

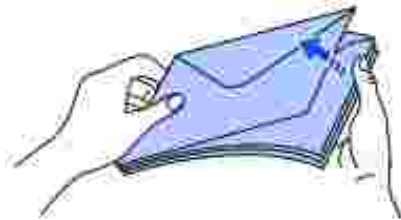

REMARQUE : Veillez à ne pas dépasser la hauteur de pile maximale autorisée de 64,7 mm (2,55 po.) lors du chargement des enveloppes. Le chargeur d'enveloppes peut contenir 85 enveloppes maximum (75 g/m², 20 lb).

5. Chargez la pile d'enveloppes en orientant le rabat vers le bas et en plaçant à gauche la zone du timbre ainsi que le rabat. L'extrémité des enveloppes avec la zone du timbre doit pénétrer en premier dans le chargeur d'enveloppes. Laissez les enveloppes du bas de la pile pénétrer légèrement plus loin dans le chargeur d'enveloppes que celles du haut de la pile.

NOTE : N'utilisez jamais d'enveloppes avec timbre, agrafe, fermoir, fenêtre, revêtement intérieur couché ou bande autocollante. Ces enveloppes peuvent endommager sérieusement l'imprimante. Pour de plus amples informations, reportez-vous à la section [Enveloppes](#).

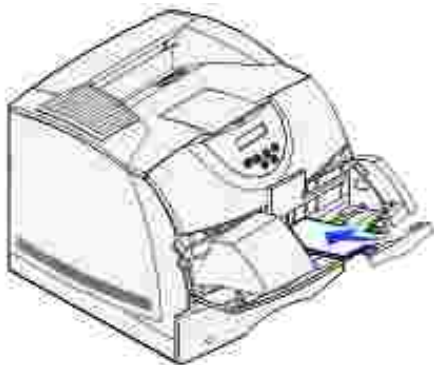

REMARQUE : N'essayez pas de charger davantage d'enveloppes en les enfonçant sous le galet presseur d'enveloppes, car vous risqueriez de provoquer des bourrages.

6. Faites glisser le guide de largeur vers la gauche jusqu'à ce qu'il touche légèrement la pile. Assurez-

vous que les enveloppes ne se recourbent pas.



7. Abaissez le galet presseur d'enveloppes de manière à ce qu'il soit en contact avec la pile.



8. Sélectionnez la source, le format et le type d'enveloppe dans votre logiciel.
9. Sélectionnez le format et le type d'enveloppe dans le panneau de commande de l'imprimante en procédant comme suit :
 - o Vérifiez si l'option Taille papier du chargeur d'enveloppes (Taille charg env) est réglée sur le format correspondant aux enveloppes que vous chargez. (Pour de plus amples informations sur ce paramètre, reportez-vous à la section [Format papier](#) .)
 - o Appuyez sur Reprise pour revenir à Prêt.

 **REMARQUE** : Les paramètres définis dans le logiciel peuvent annuler ceux définis sur le panneau de commandes.

Si les enveloppes se coincent, reportez-vous à la section [Elimination des brouillages](#).

Chaînage de tiroirs

Le chaînage de tiroirs active la fonction de chaînage automatique des tiroirs lorsque vous chargez un support

d'impression de même type et de même format dans plusieurs sources. L'imprimante chaîne automatiquement les tiroirs ; dès qu'un tiroir est vide, le support d'impression est extrait du tiroir chaîné suivant.

Par exemple, si du papier de même type et de même taille est chargé dans les tiroirs 2 et 3, l'imprimante sélectionne le contenu du tiroir 2 jusqu'à ce qu'il soit vide, puis utilise automatiquement le support d'impression du tiroir chaîné suivant, le tiroir 3.

Si, dans chaque tiroir, vous chargez du papier de même taille, assurez-vous que ce papier est également du même type afin de pouvoir chaîner les tiroirs.

Une fois les tiroirs sélectionnés chargés avec un support d'impression de même type et de même taille, sélectionnez le même paramètre Type papier dans le menu Papier pour ces sources.

Pour désactiver le chaînage de tiroir, définissez le paramètre Type papier sur une valeur différente pour chaque tiroir. Si tous les tiroirs chaînés ne renferment pas le même type de support d'impression, vous risquez d'imprimer un travail sur un type de papier inadéquat.

Utilisation de la fonction recto verso

L'impression recto verso (ou *sur deux faces*) vous permet d'imprimer des deux côtés du papier. Pour connaître les formats de papier pris en charge pour l'impression recto verso, reportez-vous à la section [Formats de supports d'impression et support](#).

Pour imprimer en recto verso des travaux spécifiques, sélectionnez Recto verso à partir du pilote d'imprimante.

Impression recto verso sur du papier à en-tête

Lors d'une impression recto verso sur du papier à en-tête à partir du chargeur multifonction, chargez-le de sorte que le logo soit orienté vers le bas et pénètre en dernier dans l'imprimante.

Lors d'une impression recto verso sur du papier à en-tête à partir des tiroirs, chargez-le de sorte que le logo soit orienté vers le haut et pénètre en premier dans l'imprimante.

Utilisation de la reliure recto verso

Si vous sélectionnez l'impression avec reliure recto verso dans le pilote de l'imprimante, vous devez sélectionner une reliure sur le bord long ou sur le bord court comme valeur de ce paramètre. L'option Reliure recto verso a pour objectif de définir la manière dont les pages recto verso sont reliées et l'orientation de l'impression au verso de la feuille (pages paires) par rapport à celle du recto (pages impaires).

Vous avez le choix entre les deux valeurs suivantes pour l'option Reliure recto verso :

Bord long*

Cet astérisque (*) indique qu'il s'agit du paramètre usine

Relie les pages dans le sens de la longueur (bord gauche pour une orientation Portrait et haut de la page pour une orientation Paysage). L'illustration suivante représente la reliure sur le bord long pour les pages possédant une orientation Portrait et Paysage :

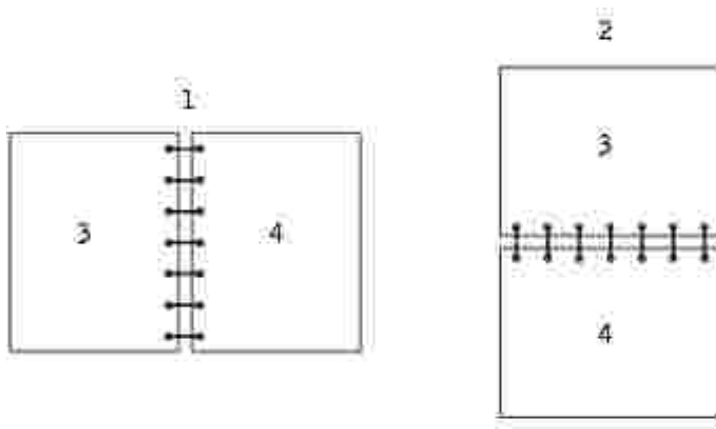

1	Portrait
2	Paysage
3	Verso de la feuille
4	Recto de la feuille suivante

Bord court

Relie les pages dans le sens de la largeur (haut de la page pour une orientation Portrait et bord gauche pour une orientation Paysage). L'illustration suivante représente la reliure sur le bord court pour les pages possédant une orientation Portrait et Paysage :

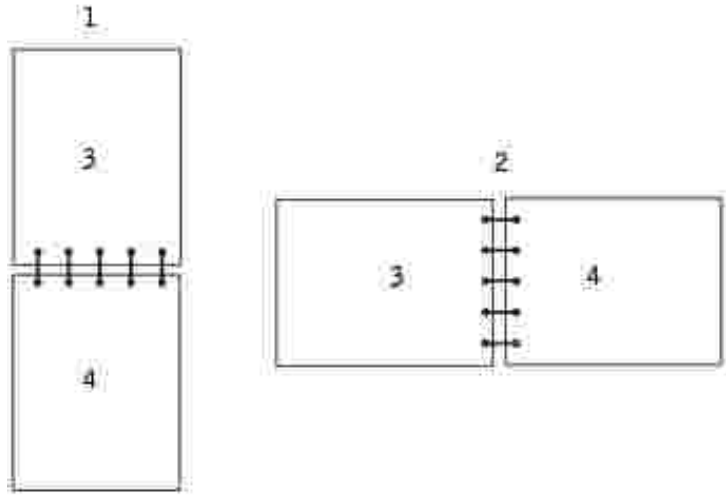

1	Portrait
2	Paysage
3	Verso de la feuille
4	Recto de la feuille

Utilisation du réceptacle

Le réceptacle standard contient jusqu'à :

- 250 feuilles (75 g/m²) de papier ordinaire ou
 - 300 transparents ou
 - 200 étiquettes ou
 - 50 enveloppes (75 g/m²)
-

Utilisation de l'extension du support

Le réceptacle standard possède un support grâce auquel le support d'impression ne glisse pas dans l'espace entre le réceptacle standard et la porte avant supérieure ouverte. Sous le support se trouve une extension destinée à l'impression sur papier Légal US. Pour utiliser l'extension du support :

1. Soulevez délicatement le support.
2. Tirez l'extension du support vers le bas, puis vers l'avant.

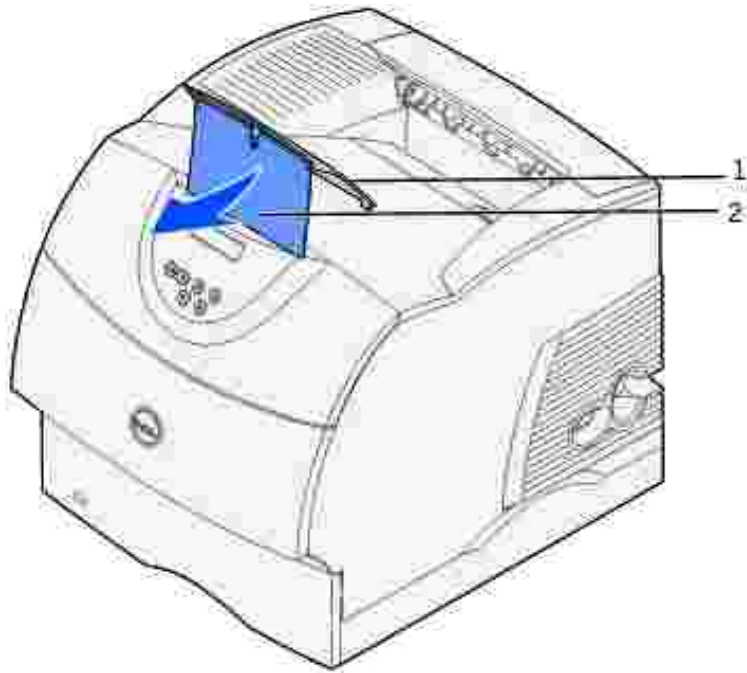

1	Support
2	Extension du support

3. Relâchez délicatement l'extension du support pour qu'elle s'ouvre en s'abaissant.

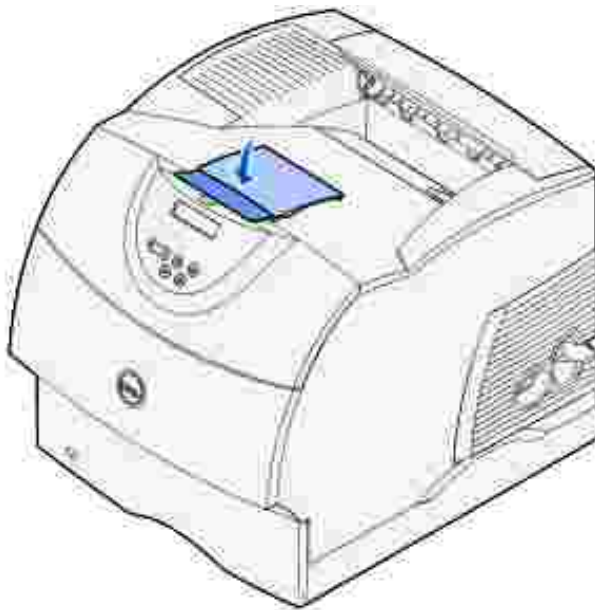

Explication du panneau de commandes

- [Utilisation des touches du panneau de commandes](#)
 - [Impression de la page des paramètres des menus](#)
 - [Impression d'une page de configuration du réseau de l'imprimante](#)
 - [Utilisation du panneau de commandes pour modifier les paramètres de l'imprimante](#)
 - [Utilisation de l'outil Web de configuration d'imprimante Dell pour modifier les paramètres de l'imprimante](#)
 - [Restauration des paramètres usine](#)
-

Utilisation des touches du panneau de commandes

Vous pouvez modifier la plupart des paramètres de l'imprimante à partir de votre logiciel ou de votre pilote d'imprimante. Si votre imprimante est connectée au réseau, vous pouvez modifier ses paramètres au moyen de l'outil Web de configuration d'imprimante Dell. Pour lancer l'outil Web de configuration d'imprimante Dell, tapez l'adresse IP de votre imprimante dans votre navigateur Web. Imprimez une page de configuration du réseau pour connaître l'adresse IP de votre imprimante (reportez-vous à la section [Impression et vérification de la page de configuration du réseau](#)).

Les paramètres que vous modifiez à partir du logiciel ou du pilote d'imprimante s'appliquent uniquement au travail que vous êtes sur le point d'imprimer.

Les modifications apportées aux paramètres d'imprimante à partir d'un logiciel annulent celles apportées à partir du panneau de commandes de l'imprimante.

Si vous ne parvenez pas à modifier un paramètre à partir de votre logiciel, utilisez le panneau de commandes de l'imprimante ou l'outil Web de configuration de l'imprimante Dell. Si vous modifiez un paramètre d'imprimante à partir du panneau de commandes de l'imprimante ou de l'outil Web de configuration de l'imprimante Dell, il devient le paramètre utilisateur par défaut.

Le panneau de commandes de l'imprimante possède un écran à 2 lignes et 16 caractères, cinq touches et un voyant qui clignote lorsque l'imprimante traite un travail indiqué par le message Occupé.

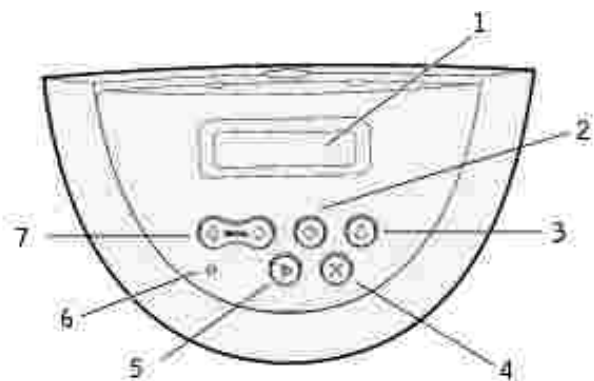

1	Ecran LCD	5	Touche Reprise
2	Touche Sélectionner	6	Voyant
3	Touche Retour	7	Touche Menu
4	Touche Stop		

Appuyez sur Menu pour :

- Accéder aux menus et faire défiler leur contenu.

Appuyez sur Sélectionner pour :

- Sélectionner l'élément de la seconde ligne de l'écran.
- Enregistrer la sélection comme nouveau paramètre par défaut.

Appuyez sur Retour pour :

- Revenir au menu précédent.

Appuyez sur Reprise pour :

- Quitter les menus et revenir à Prêt
- Effacer les messages.

Appuyez sur Stop pour :

- Mette l'imprimante hors ligne.

Voyant

Le voyant donne des informations sur l'état de votre imprimante. Si le voyant :

- est éteint, l'imprimante est hors tension,
 - est allumé, l'imprimante est sous tension, mais en mode de veille,
 - clignote, l'imprimante est sous tension et occupée.
-

Impression de la page des paramètres des menus

La page des paramètres de menus énumère toutes les options que vous avez achetées ou installées. Si une fonction ou une option ne figure pas sur cette liste, vous devez vérifier votre installation.

1. Assurez-vous que l'imprimante est sous tension.
2. Appuyez sur Menu jusqu'à ce que vous voyez Menu Utilitaires, puis appuyez sur Sélectionner.
3. Appuyez sur Menu jusqu'à ce que vous voyez Impression menus, puis appuyez sur Sélectionner pour imprimer la page. Le message Impression menus apparaît sur l'affichage.
4. Vérifiez que les options que vous avez installées sont correctement répertoriées dans la liste « Options installées ».
5. Si l'une des options installées ne figure pas dans cette liste, mettez l'imprimante hors tension, débranchez le cordon d'alimentation et réinstallez l'option.
6. Assurez-vous que la quantité de mémoire installée est correctement répertoriée dans la section « Infos imprimante ».
7. Vérifiez que les tiroirs optionnels que vous avez installés sont configurés pour les formats et les types de supports d'impression chargés.

Lorsque vous ajoutez ou retirez une option, n'oubliez pas de mettre à jour la configuration de l'imprimante par l'intermédiaire du pilote d'imprimante. Les instructions suivantes peuvent varier, selon le système d'exploitation.

1. Pour Windows XP uniquement : Cliquez sur Démarrer → Panneau de configuration → Imprimantes et matériels → Imprimantes et télécopieurs.

Pour tous les autres : Cliquez sur Démarrer → Paramètres → Imprimantes.

2. Cliquez avec le bouton droit sur l'icône Imprimante laser Dell W5300 et sélectionnez Propriétés.
 3. Sélectionnez l'onglet Périphérique, puis l'option.
 4. Cliquez sur Mise à jour, puis sur Appliquer.
-

Impression d'une page de configuration du réseau de

L'imprimante

Si l'imprimante est en réseau, imprimez une page de configuration du réseau pour vérifier la connexion réseau. Cette page permet également d'obtenir des informations importantes qui vous aident à configurer les impressions réseau.

1. Assurez-vous que l'imprimante est sous tension.
2. Appuyez sur Menu jusqu'à ce que vous voyez Menu Utilitaires, puis appuyez sur Sélectionner.
3. Appuyez sur Menu jusqu'à ce que vous voyez Impr conf. rés, puis appuyez sur Sélectionner pour imprimer la page.
4. Vérifiez la première section de la page de configuration du réseau et confirmez que l'état est « Connecté ».

Si l'état est « Non connecté », il se peut que votre branchement réseau ne soit pas activé ou que votre câble réseau ne fonctionne pas correctement. Consultez votre administrateur réseau pour obtenir une solution. Ensuite, imprimez une autre page de configuration du réseau pour vérifier la connexion à votre réseau.

Utilisation du panneau de commandes pour modifier les paramètres de l'imprimante

Depuis le panneau de commandes, vous pouvez sélectionner des options de menu et leurs valeurs pour imprimer correctement vos travaux. Vous pouvez également l'utiliser pour modifier la configuration et l'environnement d'utilisation de l'imprimante. Pour obtenir des explications sur toutes les options de menu, reportez-vous à la section [Utilisation des menus de l'imprimante](#).

- Vous pouvez modifier les paramètres de l'imprimante en :
 - sélectionnant un paramètre parmi une liste de valeurs,
 - modifiant un paramètre En fonction/Hors fonction,
 - modifiant un paramètre numérique.

Pour modifier la valeur d'un paramètre :

1. D'un message d'état Prêt, appuyez sur Menu. Les noms de menu apparaissent.
2. Continuez à appuyer et relâcher la touche Menu jusqu'à ce que le menu souhaité s'affiche.
3. Appuyez sur la touche Sélectionner pour sélectionner le menu ou l'élément de menu sur la deuxième ligne de l'affichage.
 - o Si l'élément sélectionné est un menu, il s'ouvre et le premier paramètre d'imprimante du menu apparaît.

- o Si la sélection est une option de menu, le paramètre par défaut de l'option de menu apparaît. (Un astérisque [*] apparaît à côté du paramètre utilisateur par défaut.)

Chaque option de menu possède une liste de valeurs. Une valeur peut correspondre :

- o à une expression ou un terme décrivant un paramètre,
- o à une valeur numérique qui peut être modifiée,
- o au paramètre En fonction ou Hors fonction.

4. Appuyez sur la touche Menu pour accéder à la valeur souhaitée.
5. Appuyez sur la touche Sélectionner pour sélectionner la valeur de la deuxième ligne du panneau de commandes. Un astérisque apparaît à côté de la valeur afin de signaler qu'elle correspond désormais au paramètre utilisateur par défaut. Le nouveau paramètre demeure affiché une seconde, disparaît et est remplacé par le mot *Enregistré*, qui cède ensuite la place à la liste des éléments de menu précédente.
6. Appuyez sur Retour pour revenir aux menus précédents. Sélectionnez d'autres menus afin de définir de nouveaux paramètres par défaut. Appuyez sur Reprise s'il s'agit du dernier paramètre d'imprimante que vous souhaitez modifier.

Ces valeurs par défaut restent valides aussi longtemps que vous n'enregistrez pas de nouveaux paramètres ou ne restaurez pas les paramètres usine. Les paramètres spécifiés à partir de votre logiciel peuvent également modifier ou annuler les paramètres utilisateur par défaut que vous avez sélectionnés depuis le panneau de commandes.

Si un astérisque (*) apparaît à côté d'une valeur, cela indique qu'il s'agit du paramètre usine par défaut. Les paramètres usine peuvent varier selon les pays.

Les *paramètres usine* sont les paramètres de fonctionnement activés lors de la première mise sous tension de l'imprimante. Ceux-ci restent en vigueur aussi longtemps que vous ne les modifiez pas. Les paramètres par défaut sont restaurés si vous affectez la valeur Réinitialiser à l'option de menu Paramètres usine dans le menu Utilitaires. Reportez-vous à la section [Menu Utilitaires](#) pour plus d'informations.

Lorsque vous sélectionnez un nouveau paramètre depuis le panneau de commandes, l'astérisque apparaît à côté du paramètre sélectionné pour l'identifier comme paramètre utilisateur par défaut actuel.

Les *paramètres utilisateur par défaut* sont les paramètres que vous sélectionnez pour plusieurs fonctions d'imprimante et stockez dans la mémoire de l'imprimante. Une fois stockés, ces paramètres demeurent actifs jusqu'à ce que de nouveaux soient enregistrés ou que les paramètres usine soient rétablis.

 **REMARQUE** : Les paramètres sélectionnés à partir de votre logiciel peuvent annuler ceux sélectionnés à partir du panneau de commandes.

Utilisation de l'outil Web de configuration d'imprimante Dell pour modifier les paramètres de l'imprimante

Si votre imprimante est connectée au réseau, vous pouvez modifier les paramètres du panneau de commandes à partir de votre navigateur Web. Si vous administrez un réseau, vous pouvez facilement cloner les paramètres d'une imprimante vers une ou toutes les imprimantes du réseau.

Dans votre navigateur Web, tapez l'adresse IP de votre imprimante réseau. Choisissez Paramètres de l'imprimante dans la liste des rubriques, puis sélectionnez les paramètres de l'imprimante que vous souhaitez modifier.

Pour copier les paramètres de votre imprimante vers une autre imprimante du réseau, choisissez Copier les paramètres de l'imprimante dans la liste des rubriques, puis tapez l'adresse IP de l'autre imprimante.

Si vous ne connaissez pas votre adresse IP, vous la trouverez sur la page de configuration du réseau. Pour imprimer une page de configuration du réseau :

1. Appuyez sur Menu jusqu'à ce que vous voyez Menu Utilitaires, puis appuyez sur Sélectionner.
2. Appuyez sur Menu jusqu'à ce que vous voyez Impr conf. rés, puis appuyez sur Sélectionner pour imprimer une page de configuration du réseau.

Restauration des paramètres usine

Lorsque vous utilisez les menus de l'imprimante depuis le panneau de commandes pour la première fois, vous pouvez remarquer la présence d'un astérisque (*) à côté de certaines valeurs. Cet astérisque indique qu'il s'agit d'un *paramètre usine*. Ces paramètres sont les paramètres d'origine de l'imprimante. (Ils peuvent varier selon les pays.)

Lorsque vous sélectionnez un nouveau paramètre depuis le panneau de commandes, le message Enregistré s'affiche. Lorsque ce message disparaît, un astérisque apparaît à côté du paramètre pour l'identifier comme *paramètre utilisateur par défaut*. Ces paramètres sont actifs jusqu'à ce que de nouveaux soient enregistrés ou que les paramètres usine soient rétablis.

Pour rétablir les paramètres usine de l'imprimante :

1. Assurez-vous que l'imprimante est sous tension et que le message Prêt s'affiche.
2. Appuyez sur la touche Menu jusqu'à ce que le menu Utilitaires s'affiche, puis appuyez sur la touche Sélectionner.
3. Appuyez sur Menu jusqu'à ce que vous voyez les paramètres usine, puis appuyez sur Sélectionner.
4. Restaurer apparaît sur la seconde ligne de l'écran.
5. Appuyez sur Sélectionner.

Le message Retour param. usine apparaît suivi du message Prêt .

Lorsque vous sélectionnez Restaurer :

- Aucune autre action n'est disponible depuis le panneau de commandes tant que Retour param. usine s'affiche.
- Toutes les ressources téléchargées (polices, macros et jeux de symboles) dans la mémoire vive de l'imprimante sont supprimées.
- Toutes les valeurs usine des paramètres de menus sont rétablies, excepté :
 - Le paramètre Langue d'affich. du menu Config du panneau de commandes.
 - L'ensemble des paramètres des menus Réseau et USB.

Pour plus d'informations sur la modification des paramètres de menus ou la sélection de nouveaux paramètres par défaut, reportez-vous à la section [Utilisation du panneau de commandes pour modifier les paramètres de l'imprimante](#).

Présentation des menus de l'imprimante

- [Utilisation des menus de l'imprimante](#)
- [Désactivation des menus du panneau de commandes](#)
- [Activation des menus](#)

Si votre imprimante est configurée comme imprimante réseau accessible à plusieurs utilisateurs, il est possible que **Menus désactivés** apparaisse à l'écran lorsque vous appuyez sur **Menu** à partir de l'état **Prêt**. La désactivation des menus empêche les autres utilisateurs d'accéder aux fonctions du panneau de commandes et de modifier accidentellement les paramètres utilisateur par défaut de l'imprimante définis par l'administrateur. Vous avez la possibilité d'effacer les messages et de sélectionner les options du menu **Travail** lors de l'impression, mais vous ne pouvez pas modifier les autres paramètres de l'imprimante. Vous avez cependant la possibilité d'utiliser le pilote d'imprimante pour remplacer les paramètres utilisateur par défaut et sélectionner des paramètres personnalisés pour des travaux d'impression précis.

Pour plus d'informations, consultez [Désactivation des menus du panneau de commandes](#).

Utilisation des menus de l'imprimante

Sélectionnez un des menus suivants pour plus d'informations.

Menu Finition	Menu PostScript
Menu Travail	Menu Qualité
Menu Réseau	Menu Configuration
Menu Papier	Menu USB
Menu Emul PCL	Menu Utilitaires

Menu Papier

Le menu **Papier** permet de définir le support d'impression dans chaque tiroir, la source par défaut et le réceptacle.

Sélectionnez l'une des options suivantes pour plus d'informations :

Config. MF	Texture papier
Types personnalisés	Type papier
Enveloppe soignée	Poids papier
Chargement du papier	Substituer format
Format papier	Config. générale
Alimentation	

 REMARQUE : Les valeurs signalées par un astérisque (*) correspondent aux paramètres usine.

Alimentation

Objectif :

Identifier la source par défaut.

Valeurs :

Tiroir <x> (Tiroir 1*)
Chargeur MF
Chargeur env.
Papier manuel
Manuel env.

Si vous avez chargé la même taille et le même type de papier dans deux sources (et que les options Taille papier et Type papier sont correctement définies), les tiroirs sont automatiquement liés. Lorsqu'une source est vide, le papier est automatiquement extrait de la source chaînée suivante.

Format papier

Objectif :

Identifier le format de support d'impression par défaut pour chaque source. Pour les tiroirs munis d'un détecteur automatique de format, seule la valeur détectée par l'imprimante est affichée.

Valeurs :

Sélectionnez d'abord une source :

Format Tiroir <x>	Taille charg env	Taille tiroir MF
Taille pap. man.	Taille env. Man.	

Sélectionnez ensuite une valeur (*les paramètres usine varient selon le pays) :

Lettre US*	A4*	Enveloppe 10*	Enveloppe 9
Légal US	A5	Enveloppe DL*	Enveloppe B5
Exécutive US	B5	Enveloppe C5	Autre enveloppe
Statement US	Folio	Enveloppe 7 3/4	
Universel	Sélectionnez Universel lorsque vous chargez du papier qui ne correspond à aucun des formats disponibles. L'imprimante ajuste automatiquement la page au format le plus grand. Vous pouvez ensuite définir le format actuel à partir de votre logiciel.		

Type papier

Objectif :

Identifier le type de papier chargé dans chaque source.

Valeurs :

Sélectionnez d'abord une source :

Type Tiroir <x>	Type charg. env	Type chargeur MF
Type papier man.	Type env. manuel	

Sélectionnez ensuite une valeur :

<i>Papier normal</i>	<i>Etiquettes</i>	<i>Préimprimé</i>	<i>Enveloppe</i>
<i>Bristol</i>	<i>Qualité (Bond)</i>	<i>Personnalisé <x></i>	<i>Papier couleur</i>
<i>Transparent</i>	<i>Papier à en-tête</i>		

Le type de papier par défaut de chaque source d'alimentation destinée à recevoir des enveloppes est Enveloppe. Le type de papier par défaut pour chaque tiroir est le suivant :

Tiroir 1–Papier normal	Tiroir 4–Personnalisé 4
Tiroir 2–Personnalisé 2	Tiroir 5–Personnalisé 5
Tiroir 3–Personnalisé 3	Type papier man.–Papier normal

 **REMARQUE** : S'il existe un nom défini par l'utilisateur, celui-ci s'affiche à la place de Personnalisé <x>. Les noms définis par l'utilisateur sont limités à 14 caractères. Si plusieurs types personnalisés portent le même nom, celui-ci apparaît uniquement lorsqu'il est intégré à la liste des valeurs de l'option Type papier.

Cette option permet d'effectuer les opérations suivantes :

- Optimiser la qualité d'impression pour le papier sélectionné.
- Sélectionner les sources à l'aide de votre logiciel en définissant le type et la taille.
- Lier automatiquement les sources. Les sources contenant le même type et la même taille de papier sont automatiquement liées par l'imprimante, à condition que vous ayez attribué aux paramètres Taille et Type papier des valeurs adéquates.

Voir aussi :

[Types personnalisés](#)

Types personnalisés

Objectif :

Spécifier le type de papier associé à chaque type personnalisé disponible dans l'option Type papier.

Valeurs (pour Personnalisé <x>, <x> représentant une valeur comprise entre 1 et 6) :

Papier*	Etiquettes
Bristol	Enveloppe
Transparent	

 **REMARQUE** : S'il existe un nom défini par l'utilisateur, celui-ci s'affiche à la place de Personnalisé <x>. Les noms définis par l'utilisateur sont limités à 14 caractères. Si plusieurs types personnalisés portent le même nom, celui-ci apparaît uniquement lorsqu'il est intégré à la liste des valeurs de l'option Types perso.

Config. générale

Objectif :

Déterminer le format par défaut lorsque le paramètre Taille papier pour un tiroir ou un chargeur est défini

sur Universel.

Valeurs :

*Sélectionnez d'abord une unité de mesure (*les paramètres usine varient selon le pays) :*

Pouces*
Millimètres*

Sélectionnez ensuite les valeurs :

Largeur portrait	= 3,00 à 14,17 po. (8,5 po. *)	= 76 à 360 mm (216 mm*)
Hauteur portrait	= 3,00 à 14,17 po. (14,00 po. *)	= 76 à 360 mm (360 mm*)
Sens de l'alimentation	= Bord court*	
	= Bord long	

Voir aussi :

[Formats de supports d'impression et prise en charge](#)

Substituer format

Objectif :

Substituer la taille spécifiée si la taille demandée n'est pas chargée.

Valeurs :

Désactivé	L'imprimante invite l'utilisateur à charger la taille demandée.
Statement/A5	Imprime des documents de taille A5 sur du papier au format Statement uniquement si cette taille de papier est chargée et imprime des documents au format Statement sur du papier A5 si cette taille de papier est chargée.
Lettre US/A4	Imprime les travaux au format A4 sur du papier au format Lettre US si le papier chargé est au format Lettre US et inversement.
Tous*	Effectue la substitution Lettre US/A4 et Statement/A5.

Configurer le chargeur MF

Objectif :

Déterminer le moment où l'imprimante sélectionne le papier chargé dans le chargeur multifonction.

Valeurs :

Cassette*	L'imprimante ne différencie pas le chargeur multifonction d'un autre tiroir. Si un travail d'impression nécessite une taille ou un type de papier qui se trouve uniquement dans le chargeur multifonction, l'imprimante sélectionne le papier dans ce chargeur afin d'imprimer.
Manuel	L'imprimante ne différencie pas le chargeur multifonction d'un autre tiroir d'alimentation manuelle et affiche <code>charg. manuel</code> lorsque vous devez insérer une feuille dans le chargeur.
Priorité MF	L'imprimante utilise le chargeur multifonction jusqu'à ce qu'il soit vide, quelle que soit la source ou la taille du requise pour l'impression.
Chargeur MF	Sélectionne le chargeur multifonction comme alimentation par défaut.

Enveloppe soignée

Objectif :

Garantir une impression sur enveloppes de qualité supérieure et réduire les risques de froissement.

Valeurs :

Désactivé	Imprime les enveloppes comme n'importe quel autre support.
Activé*	Modifie le processus d'impression de manière à éviter que les enveloppes se froissent en traversant l'unité de fusion.

Si l'option Enveloppe soignée est activée, un claquement est émis pendant l'impression des enveloppes. Il est conseillé d'activer cette option, sauf si le claquement ainsi émis s'avère trop bruyant pour votre environnement de travail. Pour éliminer le claquement émis, sélectionnez Hors fonction. Imprimez quelques enveloppes. Si la qualité d'impression vous convient, laissez l'option Enveloppe soignée réglée sur Hors fonction. Si les enveloppes se froissent ou se plient, sélectionnez En fonction.

Texture papier

Objectif :

Identifier la texture du papier chargé dans une source spécifique et s'assurer que les caractères s'impriment clairement.

Valeurs :

Sélectionnez d'abord le type de papier :

Texture normale	Texture préimpr	Texture qualité	Texture étiqu.
Texture bristol	Texture couleur	Texture env.	Texture en-tête
Texture transp.	Texture perso <x>		

Sélectionnez ensuite une valeur :

Lisse
Normal*
Grenée

 **REMARQUE** : La valeur par défaut pour la texture Qualité (Bond) est Grené au lieu de Normal. Si un nom défini par un utilisateur est disponible pour un Type personnalisé, il s'affiche à la place de Texture personnalisée <x>. Le nom est limité à 14 caractères.

Utilisez Texture papier avec les options Type papier et Poids papier. Vous devrez peut-être changer ces options afin d'optimiser la qualité d'impression en fonction de votre papier.

Voir aussi :

[Type papier](#); [Poids papier](#)

Poids papier

Objectif :

Identifier le poids relatif du papier chargé dans une source spécifique et s'assurer que le toner se fixe correctement sur la page imprimée.

Valeurs :

Sélectionnez d'abord le type de papier :

Poids normal	Poids préimprimé	Poids Qualité	Poids étiquettes
Poids bristol	Poids couleur	Poids enveloppe	Poids en-tête
Poids transpar.	Poids perso <x>		

Sélectionnez ensuite une valeur :

Léger
Normal*
Lourd

 **REMARQUE** : Si un nom défini par l'utilisateur est disponible, il s'affiche à la place de Grammage personnalisé <x>. Le nom est limité à 14 caractères.

Chargement du papier

Objectif :

Gérer correctement le papier préimprimé chargé dans un tiroir, que ce soit pour une impression recto verso ou sur une seule face.

 **REMARQUE** : L'option de menu Chargement du papier n'est disponible que si un dispositif recto verso est installé sur l'imprimante.

Valeurs :

Sélectionnez d'abord le type de papier :

Charg Bristol	Charg pap coul	Charg pap en-tête	Charg pap ordin
Charg étiquettes	Charg. perso <x>	Charg préimprimé	

Sélectionnez ensuite une valeur :

Recto verso	Indique à l'imprimante que le type de papier sélectionné est correctement chargé pour une impression recto verso. Si l'imprimante reçoit un travail d'impression recto alors qu'elle utilise ce type de papier, elle insère automatiquement des pages blanches pour imprimer correctement le travail sur des formulaires pré-imprimés. Ce paramètre risque de ralentir l'impression sur une seule face.
Désactivé*	L'imprimante suppose que le support préimprimé chargé est destiné à une impression sur une seule face. Les travaux recto verso risquent de ne pas s'imprimer correctement.

 **REMARQUE** : Si un nom défini par l'utilisateur est disponible, il s'affiche à la place de Chargement personnalisé <x>. Le nom est limité à 14 caractères.

Voir aussi :

[Chargement d'un support standard dans les tiroirs standard et optionnels](#); [Chargement du papier à en-tête](#)

Menu Finition

Le menu Finition permet de définir l'aspect final de vos travaux.

Sélectionnez l'une des options suivantes pour plus d'informations :

Pages vierges	Ordre multipage
Assemblage	Imp. multipage
Copies	Affichage multipage
Recto verso	Séparateurs
Reliure recto verso	Alimentation des séparateurs
Bordure multipg.	

 REMARQUE : Les valeurs signalées par un astérisque (*) correspondent aux paramètres usine.

Recto verso

Objectif :

Définir le mode recto verso comme valeur par défaut pour tous les travaux d'impression. (Sélectionnez Recto verso à partir du pilote de l'imprimante pour imprimer en mode recto verso uniquement des travaux spécifiques.)

L'option de menu Recto verso n'est disponible que si un dispositif recto verso est installé sur l'imprimante.

Valeurs :

Désactivé*	Imprime sur une seule face.
Activé	Imprime sur les deux faces.

Voir aussi :

[Reliure recto verso](#)

Reliure recto verso

Objectif :

Définir la manière dont les pages recto verso sont reliées et l'orientation de l'impression au verso de la feuille (pages paires) par rapport à celle du recto (pages impaires).

L'option de menu Reliure recto verso n'est disponible que si un dispositif recto verso est installé sur l'imprimante.

Valeurs :

Bord long*	Relie les pages dans le sens de la longueur (bord gauche pour une orientation Portrait et haut de la page pour une orientation Paysage).
Bord court	Relie les pages dans le sens de la largeur (haut de la page pour une orientation Portrait et bord gauche pour une orientation Paysage).

Voir aussi :

[Recto verso](#)

Copies

Objectif :

Déterminer le nombre d'exemplaires par défaut de l'imprimante. (Sélectionnez le nombre de copies requis pour un travail déterminé à partir du pilote d'imprimante. Les valeurs définies à partir du pilote de l'imprimante se substituent à celles sélectionnées à partir du panneau de commandes.)

Valeurs :

1...999 (1*)

Voir aussi :

[Assemblage](#)

Pages vierges

Objectif :

Définir si vous souhaitez inclure les pages vierges générées par l'application dans vos documents imprimés.

Valeurs :

Ne pas impr.*	N'insère pas les pages vierges générées par l'application dans votre document lors de l'impression.
Imprimer	Insère les pages vierges générées par l'application dans votre document lors de l'impression.

Assemblage

Objectif :

Imprimer les pages d'un travail d'impression en respectant la séquence définie, en particulier lors de l'impression de plusieurs copies de ce travail.

Valeurs :

Désactivé*	Imprime chaque page d'un travail le nombre de fois spécifié dans l'option Copies. Par exemple, si vous définissez l'option Copies sur 2 et demandez l'impression de trois pages, l'imprimante imprime deux fois la page 1, puis deux fois la page 2 et enfin deux fois la page 3.
Activé	Imprime l'intégralité d'un travail le nombre de fois spécifié dans l'option Copies. Par exemple, si vous définissez l'option Copies sur 2 et demandez l'impression de trois pages, l'imprimante imprime la page 1, la page 2, la page 3, la page 1, la page 2, la page 3.

Séparateurs

Objectif :

Insérer des pages de séparation blanches entre les documents, entre plusieurs copies d'un même document ou entre chaque page d'un document.

Valeurs :

Aucune*	N'insère aucune page de séparation.
Entre copies	Insère des pages blanches entre chaque copie du travail d'impression. Si Assemblage est défini sur Hors fonction, une page vierge est insérée entre les jeux de chaque page imprimée (toutes les pages 1, toutes les pages 2, etc.). Si Assemblage est défini sur En fonction, une page vierge est insérée entre chaque copie assemblée du travail.
Entre travaux	Insère une page blanche entre deux travaux d'impression.
Entre pages	Insère une page blanche entre chaque page du travail d'impression. Cette fonction est utile si vous imprimez des transparents ou si vous souhaitez insérer des pages vierges dans un document pour ajouter des remarques.

Voir aussi :

[Alimentation des séparateurs](#); [Assemblage](#)

Alimentation des séparateurs

Objectif :

Spécifier la source contenant les feuilles de séparation.

Valeurs :

Tiroir <x> (Tiroir 1*)	Sélectionne les feuilles de séparation dans le tiroir spécifié.
Chargeur MF	Sélectionne les feuilles de séparation dans le chargeur multifonction. (Vous devez également définir Config. MF sur Cassette.)
Chargeur env.	Insère les enveloppes comme pages de séparation.

Voir aussi :

[Séparateurs](#); [Config. MF](#)

Impression multipage

Objectif :

Imprimer plusieurs pages sur une seule feuille. Cette option est également appelée *n pages sur 1* ou *Economie papier*.

Valeurs :

Désactivé*	Imprime une page par face.	6 pages sur 1	Imprime 6 pages par face.
2 pages sur 1	Imprime 2 pages par face.	9 pages sur 1	Imprime 9 pages par face.
3 pages sur 1	Imprime 3 pages par face.	12 pages sur 1	Imprime 12 pages par face.
4 pages sur 1	Imprime 4 pages par face.	16 pages sur 1	Imprime 16 pages par face.

Voir aussi :

[Bordure multipage](#) ; [Ordre multipage](#) ; [Affichage multipage](#)

Ordre multipage

Objectif :

Déterminer le positionnement des pages lorsque plusieurs pages sont imprimées sur une seule feuille (Imp. multipage). La position dépend du nombre d'images et de l'orientation sélectionnée (paysage ou portrait).

Valeurs :

Horizontal*
Vertical
Horiz. inversé
Vert. Inversé

Voir aussi :

[Impression multipage](#)

Affichage multipage

Objectif :

Déterminer l'orientation d'une feuille multipage.

Valeurs :

Auto*	L'imprimante sélectionne automatiquement l'orientation (Portrait ou Paysage).
Bord long	La longueur du papier correspond au haut de la page (Paysage).
Bord court	La largeur du papier correspond au haut de la page (Portrait).

Voir aussi :

[Impression multipage](#)

Bordure multipage

Objectif :

Imprimer une bordure autour de chaque page lorsque plusieurs pages sont imprimées sur une seule feuille (Imp. multipage).

Valeurs :

Aucune*	N'imprime pas de bordure autour des pages.
Simple	Imprime une bordure continue autour de chaque page.

Voir aussi :

[Impression multipage](#)

Menu Utilitaires

Le menu Utilitaires permet d'imprimer diverses listes relatives aux ressources et aux paramètres de l'imprimante ainsi qu'aux travaux d'impression. D'autres options de menu permettent de configurer le matériel et de résoudre les problèmes d'impression.

Sélectionnez l'une des options suivantes pour plus d'informations :

Paramètres usine	Impression menus
Dépistage Hex	Impr conf. rés <x>
Impr. polices	

 REMARQUE : Les valeurs signalées par un astérisque (*) correspondent aux paramètres usine.

Impression menus

Objectif :

Imprimer la liste des valeurs par défaut courantes, les options installées, la taille de la mémoire de l'imprimante et l'état des consommables.

Impr conf. rés <x>

Objectif :

Imprimer des informations relatives au serveur d'impression interne et aux paramètres réseau définis par l'option de menu Config réseau <x> du menu Réseau.

Voir aussi :

[Menu USB](#)

Impr. polices

Objectif :

Imprimer un échantillon de toutes les polices disponibles pour le langage d'imprimante sélectionné.

Valeurs :

Polices PCL	Imprime un échantillon de toutes les polices d'imprimante disponibles en mode d'émulation PCL.
Polices PS	Imprime un échantillon de toutes les polices d'imprimante disponibles en mode d'émulation PostScript.

Voir aussi :

[Explication des polices](#); [Impression de la liste des échantillons de polices](#)

Paramètres usine

Objectif :

Rétablir les paramètres usine de l'imprimante.

Valeurs :

Réinitialiser	<ul style="list-style-type: none"> • Les paramètres usine de toutes les options de menu sont rétablis, à l'exception de : <ul style="list-style-type: none"> ○ Langue d'affichage ○ L'ensemble des paramètres des menus Parallèle, Série, Réseau et USB. • Toutes les ressources téléchargées (polices, macros et jeux de symboles) dans la mémoire vive de l'imprimante sont supprimées.
Ne pas réinit.	Les paramètres définis par l'utilisateur sont conservés.

Dépistage Hex

Objectif :

Isoler plus facilement la cause d'un problème d'impression. En mode Dépistage Hex, toutes les données envoyées à l'imprimante sont imprimées sous la forme d'une représentation hexadécimale et alphabétique. Les codes de commande ne sont pas exécutés.

Pour quitter le mode Dépistage Hex, réinitialisez l'imprimante depuis le menu Travail ou mettez-la hors tension.

Menu Travail

Le menu Travail est disponible uniquement lorsque l'imprimante traite ou imprime un travail, affiche un message ou est en mode Dépistage Hex. Appuyez sur Menu pour accéder au menu Travail.

Sélectionnez l'une des options suivantes pour plus d'informations :

Annuler travail	Impr. tampon
Tâche confident.	Réinit. impr.
Tâches suspend.	

 REMARQUE : Les valeurs signalées par un astérisque (*) correspondent aux paramètres usine.

Tâche confident.

Objectif :

Imprimer des travaux confidentiels stockés dans la mémoire de l'imprimante. (Lorsqu'un travail confidentiel est imprimé, il est automatiquement supprimé de la mémoire de l'imprimante.)

Entrez tout d'abord le numéro d'identification personnel (PIN) associé au travail confidentiel :

Tapez PIN tâche	Utilisez les touches du panneau de commandes pour saisir le code PIN associé à votre travail confidentiel.
-----------------	--

Sélectionnez ensuite une valeur :

Impr ttes tâches	Imprime tous les travaux associés à votre code PIN.
Imprimer tâche	Imprime le travail confidentiel spécifié. Appuyez sur Menu pour faire défiler la liste des travaux confidentiels associés à votre code PIN. Appuyez sur Sélectionner pour imprimer un travail spécifique.
Suppr ttes tâch	Supprime tous les travaux associés à votre code PIN.
Supprimer tâche	Supprime le travail confidentiel spécifié. Appuyez sur Menu pour faire défiler la liste des travaux confidentiels associés à votre code PIN. Appuyez sur Sélectionner pour supprimer un travail spécifique.
Copies	Détermine le nombre de copies à imprimer pour chaque travail confidentiel. Appuyez sur Menu pour faire défiler la liste des travaux confidentiels associés à votre code PIN. Appuyez sur Sélectionner pour spécifier le travail que vous souhaitez imprimer. Appuyez sur Menu pour augmenter ou réduire le nombre de copies, puis sur Sélectionner.

Voir aussi :

[Utilisation de la fonction Travaux suspendus](#); [Travaux confidentiels](#)

Tâches suspend.

Objectif :

Imprimer les travaux de type Différer l'impression, Relancer l'impression ou Vérifier l'impression stockés dans la mémoire de l'imprimante.

Valeurs :

Impr ttes tâches	Imprime tous les travaux suspendus.
Imprimer tâche	Imprime le travail suspendu spécifié. Appuyez sur Menu pour faire défiler la liste des travaux suspendus disponibles. Appuyez sur Sélectionner pour imprimer un travail spécifique.
Suppr ttes tâch	Supprime tous les travaux suspendus.
Supprimer tâche	Supprime le travail suspendu spécifié. Appuyez sur Menu pour faire défiler la liste des travaux suspendus disponibles. Appuyez sur Sélectionner pour supprimer un travail spécifique.
Copies	Détermine le nombre de copies à imprimer pour chaque travail suspendu. Appuyez sur Menu pour faire défiler la liste des travaux suspendus disponibles. Appuyez sur Sélectionner pour spécifier le travail que vous souhaitez imprimer. Appuyez sur Menu pour augmenter ou réduire le nombre de copies, puis sur Sélectionner.

Voir aussi :

[Utilisation de la fonction Travaux suspendus](#) ; [Impression et suppression des travaux suspendus](#) ; [Accès aux travaux suspendus depuis le panneau de commandes](#)

Annuler travail

Objectif :

Annuler le travail d'impression en cours.

 **REMARQUE** : Annuler travail s'affiche uniquement si l'imprimante traite un travail ou conserve un travail en mémoire.

Voir aussi :

[Annulation d'un travail d'impression](#)

Réinit. impr.

Objectif :

Réinitialiser les paramètres utilisateur par défaut de l'imprimante pour chaque option de menu, supprimer toute ressource téléchargée (polices, macros et jeux de symboles) enregistrée dans la mémoire de l'imprimante (RAM) et supprimer toute donnée de l'interface du tampon de liaison.

 **REMARQUE** : Avant de sélectionner l'option Réinit. impr., vous devez quitter l'application logicielle que vous utilisez.

Impr. tampon

Objectif :

Imprimer toute donnée stockée dans le tampon d'impression.

 **REMARQUE** : L'option Impr. tampon est disponible uniquement lorsque vous entrez dans le menu Travail et que le message d'état Attente est affiché. L'imprimante affiche ce message d'état si un travail incomplet est envoyé à l'imprimante ou qu'une tâche ASCII, telle qu'une commande d'impression d'écran, est en cours.

Menu Qualité

Le menu Qualité permet de modifier les paramètres de l'imprimante relatifs à la qualité des images et des caractères imprimés.

Sélectionnez l'une des options suivantes pour plus d'informations :

[PictureGrade](#)

[Résolution d'impr.](#)

[Intensité toner](#)

 **REMARQUE** : Les valeurs signalées par un astérisque (*) correspondent aux paramètres usine.

Résolution d'impr.

Objectif :

Définir le nombre de points par pouce (ppp) imprimés. Plus la valeur est élevée, plus les caractères et les graphiques sont nets.

Valeurs :

300 ppp	Offre une résolution plus faible lorsque vous ne disposez pas de beaucoup de mémoire.
600 ppp*	Offre une très bonne qualité pour les travaux d'impression composés principalement de texte.
Qualité image 1200	Utilise la linéature pour les travaux d'impression qui comprennent des images bitmap telles que des photos numérisées.
1200 ppp	Offre une qualité supérieure pour les travaux pour lesquels la vitesse n'est pas importante et la mémoire, abondante.

Intensité toner

Objectif :

Eclaircir ou assombrir des images contenant du texte ou économiser le toner.

Valeurs :

1	6
2	7
3	8*
4	9
5	10

Sélectionnez une valeur plus faible pour obtenir une épaisseur de trait plus fine et des images en niveaux de gris plus clairs. Sélectionnez une valeur plus élevée pour obtenir une épaisseur de trait plus large ou des images en niveaux de gris plus sombres. Sélectionnez 10 pour appliquer un style gras prononcé. Sélectionnez une valeur inférieure à 7 pour économiser le toner.

Sur l'écran du panneau de commandes, une barre verticale (|) indique le paramètre usine. Le symbole (V) indique la valeur par défaut de l'utilisateur.

PictureGrade

Objectif :

Améliorer la qualité de l'impression en niveaux de gris à 300 et 600 ppp en mode d'émulation PostScript.

Valeurs :

Activé*	Utilise les paramètres de linéature modifiés pour améliorer la qualité d'impression des graphiques.
Désactivé	Utilise les paramètres de linéature standard.

Menu Configuration

Le menu Config permet de paramétrer diverses fonctions de l'imprimante.

Sélectionnez l'une des options suivantes pour plus d'informations :

Régl avertisseur	Economie énergie
Identification de propriété	Délai d'impression
Auto continu	Langage d'impr.
Identification de service Dell	Sauver ressource
Langage d'affich.	Avertisseur toner
Correct bourrage	Délai d'attente
Protection de page	Démarrage rapide

 **REMARQUE** : Les valeurs signalées par un astérisque (*) correspondent aux paramètres usine.

Langage d'impr.

Objectif :

Etablir le langage d'imprimante par défaut utilisé pour transmettre les données entre l'ordinateur et l'imprimante.

Valeurs :

Emulation PCL*	Emulation PCL, compatible avec les imprimantes Hewlett-Packard.
Emulation PS	Emulation PostScript, compatible avec le langage Adobe PostScript.

 **REMARQUE** : Si vous sélectionnez un de ces deux éléments comme langage d'imprimante par défaut, l'application peut continuer à envoyer des travaux d'impression utilisant l'autre langage.

Economie énergie

Objectif :

Fixer la durée (en minutes) entre l'impression d'un travail et le passage de l'imprimante en mode Economie énergie.

Valeurs :

Désactivé	Désactive l'option Economie énergie ; l'unité de fusion continue à chauffer et reste prête à imprimer à tout moment.
1...240	Indique le temps entre l'impression d'un travail et le passage de l'imprimante en mode Economie énergie (Votre imprimante ne prend peut-être pas en charge toute la plage de valeurs.)

Le paramètre par défaut d'économie d'énergie dépend du modèle d'imprimante dont vous disposez. Imprimez la page des paramètres de menus afin de déterminer le paramètre Economie énergie en cours. Lorsque l'imprimante est en mode Economie énergie, elle reste prête à recevoir des travaux d'impression.

Si vous réglez le paramètre Economie énergie sur 1, l'imprimante se met en mode Economie énergie une minute après la fin d'un travail d'impression. Cette opération permet d'utiliser beaucoup moins d'énergie, mais demande un temps de préchauffage plus important. Sélectionnez 1 si votre imprimante est branchée sur le même circuit électrique que l'éclairage d'une pièce et que vous remarquez des baisses de tension.

Si votre imprimante fonctionne en permanence, sélectionnez une valeur élevée. La plupart du temps, ce réglage permet de garder l'imprimante prête à imprimer avec un temps de préchauffage réduit. Si vous souhaitez équilibrer la consommation d'énergie et le temps de préchauffage, sélectionnez une valeur entre 1 et 240 minutes.

Démarrage rapide

Objectif :

Spécifier si la tête d'impression entre dans un mode d'attente à vitesse réduite lorsque d'un travail a été imprimé. La tête d'impression demeure en mode d'attente jusqu'à ce que l'imprimante passe en mode d'économie d'énergie. La tête d'impression est le mécanisme chargé de l'écriture sur la cartouche d'impression qui transfère ensuite le toner sur le support d'impression pour former le texte ou les graphiques spécifiés dans le travail d'impression au cours du processus d'impression.

Activez Démarrage rapide pour obtenir des performances optimales chaque fois que l'imprimante n'est pas en mode d'économie d'énergie. L'imprimante autorise la tête d'impression à rester en mode d'attente jusqu'à 240 minutes après l'impression. Démarrage rapide peut réduire la durée totale d'impression du travail d'une à deux secondes en fonction du modèle d'imprimante et de la complexité du travail.

Valeurs :

En fonction*	Active Démarrage rapide. L'imprimante fait passer la tête d'impression dans un mode d'attente à vitesse réduite lorsque d'un travail est imprimé. La tête d'impression demeure en mode d'attente jusqu'à ce que l'imprimante passe en mode d'économie d'énergie.
Hors fonction	Désactive Démarrage rapide. L'imprimante met la tête d'impression hors fonction lorsque d'un travail est imprimé.

Voir aussi :

[Economie énergie](#)

Sauver ressource

Objectif :

Déterminer comment l'imprimante doit traiter les ressources téléchargées, telles que les polices et les macros stockées dans la RAM, lorsqu'elle reçoit un travail nécessitant une quantité de mémoire supérieure à celle disponible.

Valeurs :

Désactivé*	L'imprimante conserve les ressources téléchargées tant que la mémoire n'est pas requise pour d'autres travaux. Elle supprime ensuite ces ressources associées au langage d'imprimante inactif.
Activé	L'imprimante conserve toutes les ressources téléchargées pour tous les langages d'imprimante lors du changement de langage ou de la réinitialisation. Si l'imprimante manque de mémoire, 38 Mémoire saturée est affiché.

Délai d'impression

Objectif :

Déterminer le délai d'attente (en secondes) pour l'impression de la dernière page d'un travail qui ne se termine pas par une commande d'impression de page. Ce délai commence dès que le message Attente est affiché.

Valeurs :

Désactivé	L'imprimante attend qu'une des conditions suivantes se réalise pour imprimer la dernière page d'un travail d'impression : <ul style="list-style-type: none"> • L'imprimante reçoit suffisamment d'informations pour remplir la page. • L'imprimante reçoit une commande de chargement de page. • Vous sélectionnez Impr. tampon dans le menu Travail.
1...255 (90*)	L'imprimante imprime la dernière page après le délai spécifié (Votre imprimante ne prend peut-être pas en charge toute la plage de valeurs.)

Voir aussi :

[Impr. tampon](#)

Délai d'attente

Objectif :

Déterminer le délai (en secondes) pendant lequel l'imprimante attend des données supplémentaires en provenance de l'ordinateur. Quand ce délai est écoulé, le travail d'impression est annulé.

Valeurs :

Désactivé	Désactive le délai d'attente.
15...65535 (40*)	Indique le délai pendant lequel l'imprimante peut recevoir des données supplémentaires avant l'annulation du travail.

 **REMARQUE** : L'option Délai d'attente est disponible uniquement en mode d'émulation PostScript. Elle n'a aucun effet sur les travaux imprimés avec l'émulation PCL.

Auto continu

Objectif :

Définir le délai d'attente (en secondes) que l'imprimante doit respecter avant de reprendre l'impression lorsqu'elle affiche un message d'erreur nécessitant une intervention.

Valeurs :

Désactivé*	L'imprimante ne reprend pas l'impression tant que le message d'erreur n'est pas effacé.
5...255	L'imprimante respecte le délai indiqué, puis reprend automatiquement l'impression des travaux suspendus. Ce délai d'attente s'applique également si les menus s'affichent (et que l'imprimante est hors ligne) pendant le laps de temps spécifié.

Correct bourrage

Objectif :

Etablir si l'imprimante doit réimprimer les pages bloquées à la suite d'un bourrage papier.

Valeurs :

Activé	L'imprimante réimprime les pages à la suite d'un bourrage papier.
Désactivé	L'imprimante ne réimprime pas les pages à la suite d'un bourrage papier.
Auto*	L'imprimante réimprime les pages à la suite d'un bourrage papier sauf si la mémoire utilisée pour suspendre ces pages est requise pour d'autres travaux d'impression.

Protection de page

Objectif :

Imprimer correctement une page qui pourrait sinon générer des erreurs Page complexe.

Valeurs :

Désactivé*	Imprime une page de données partielle si la mémoire est insuffisante pour traiter la page entièrement.
Activé	Vérifie que la page est entièrement traitée avant de l'imprimer.

Si vous ne pouvez toujours pas imprimer la page après avoir sélectionné En fonction, réduisez la taille et le nombre de polices sur la page ou augmentez la mémoire de l'imprimante.

Pour la plupart des travaux, il n'est pas nécessaire que l'option soit définie sur En fonction. Lorsque cette option est activée, l'impression peut être plus lente.

Langage d'affich.

Objectif :

Déterminer la langue du texte affiché sur le panneau de commandes de l'imprimante.

Valeurs :

English	Norsk
Français	Nederlands
Deutsch	Svenska
Italiano	Português
Español	Suomi
Dansk	Japanese

Réglage avertisseur

Objectif :

Etablir si l'imprimante émet un signal sonore lorsqu'elle nécessite une intervention.

Valeurs :

Désactivé	L'imprimante n'émet aucun signal sonore.
Simple*	L'imprimante émet trois signaux sonores courts.
Continu	L'imprimante émet des séries de trois signaux sonores toutes les dix secondes.

Avertisseur toner

Objectif :

Spécifier la manière dont l'imprimante répond lorsqu'elle manque de toner.

Valeurs :

Désactivé*	Un message d'erreur s'affiche jusqu'à ce que vous remplaciez la cartouche d'impression. Lorsque l'option Auto Continu est sélectionnée depuis le menu Config, l'imprimante reprend l'impression au terme du délai spécifié.
Simple	L'imprimante interrompt l'impression, affiche un message d'erreur, puis émet trois signaux sonores rapides.
Continu	L'imprimante arrête l'impression, affiche un message d'erreur, puis émet trois signaux sonores toutes les 10 secondes jusqu'à ce que la cartouche d'impression soit remplacée.

Voir aussi :

[Auto continu](#)

Identification de propriété

Objectif :

Le numéro d'identification de propriété est destiné à la gestion de l'inventaire des imprimantes. Saisissez le numéro d'identification de propriété attribué à l'imprimante.

 **REMARQUE** : L'élément de menu Identification de propriété n'est accessible que par l'intermédiaire de l'outil Web de configuration d'imprimante Dell. Pour de plus amples informations, consultez [Outil Web de configuration d'imprimante Dell](#).

Identification de service Dell

Objectif :

Le numéro d'identification de service est requis pour tout appel au support technique. Vous trouverez le numéro d'identification de service sur l'étiquette à l'arrière de l'imprimante.

 **REMARQUE** : L'élément de menu Identification de service Dell n'est accessible que par l'intermédiaire de l'outil Web de configuration d'imprimante Dell. Pour de plus amples informations, consultez [Outil Web de configuration d'imprimante Dell](#).

Menu Emul PCL

Le menu Emul PCL permet de modifier les paramètres d'imprimante qui s'appliquent uniquement aux travaux ayant recours au langage d'imprimante en mode d'émulation PCL.

Sélectionnez l'une des options suivantes pour plus d'informations :

Largeur A4	Orientation
CR auto après LF	Espacement
LF auto après CRa>	Taille en points
Nom police	Jeu de symboles
Origine police	Change No tiroir
Lignes par page	

 **REMARQUE** : Les valeurs signalées par un astérisque (*) correspondent aux paramètres usine.

Origine police

Objectif :

Déterminer l'ensemble de polices affiché dans l'option de menu Nom police.

Valeurs :

Résidente*	Affiche toutes les polices résidant dans la RAM de l'imprimante lorsque cette dernière sort de l'usine.
Téléchargement	Affiche l'ensemble des polices téléchargées vers la RAM de l'imprimante.
Toutes	Affiche les polices disponibles pour l'ensemble des origines.

Voir aussi :

[Nom police](#)

Nom police

Objectif :

Choisir une police spécifique dans l'origine spécifiée.

Valeurs :

RO Courier 10*

Le nom des polices et l'ID correspondant s'affichent pour l'origine sélectionnée. L'abréviation de la source de police est R pour résident et D pour téléchargement.

Voir aussi :

[Origine police](#)

Taille en points

Objectif :

Modifier la taille en points pour les polices typographiques vectorielles.

Valeurs :

1...1008 (avec un incrément de 0,25 point)

12*

La taille en points fait référence à la hauteur des caractères de la police. Un point égale environ 1/72 pouce. Vous pouvez choisir des tailles comprises entre 1 et 1008 par incrément de 0,25 point.

 **REMARQUE** : La taille en points s'affiche uniquement pour les polices typographiques.

Voir aussi :

[Espaceur et taille en points](#)

Espaceur

Objectif :

Spécifier l'espaceur pour les polices vectorielles à espaceur fixe.

Valeurs :

0,08...100 (avec un incrément de 0,01 cpp)
--

10*

Le pas désigne le nombre de caractères à espaceur fixe sur une longueur de texte de 1 pouce. Vous pouvez choisir un espaceur allant de 0,08 à 100 caractères par pouce (cpp) par incrément de 0,01 cpp. Dans le cas de polices à espaceur fixe non vectorielles, l'espaceur est affiché, mais il ne peut pas être modifié.

 **REMARQUE** : L'espaceur s'affiche uniquement pour les polices fixes ou à espaceur fixe.

Voir aussi :

[Espaceur et taille en points](#)

Jeu de symboles

Objectif :

Choisir un jeu de symboles pour un nom de police spécifique.

Valeurs :

10U PC-8* (les paramètres usine varient selon le pays)
--

12U PC-850* (les paramètres usine varient selon le pays)
--

Un jeu de symboles est un ensemble de caractères alphanumériques, de signes de ponctuation et de

symboles spéciaux utilisés lors de l'impression d'une police spécifique. Les jeux de symboles prennent en charge les différentes langues ou applications spécifiques requises, notamment les symboles mathématiques pour les textes scientifiques. Seuls les jeux de symboles pris en charge pour la police sélectionnée s'affichent.

Voir aussi :

[Nom police](#)

Orientation

Objectif :

Déterminer l'orientation du texte et des graphiques sur la page.

Valeurs :

Portrait*	Imprime le texte et les graphiques dans le sens de la largeur de la feuille.
Paysage	Imprime le texte et les graphiques dans le sens de la longueur de la feuille.

Lignes par page

Objectif :

Déterminer le nombre de lignes imprimées sur chaque page.

Valeurs :

1...255
60* (les paramètres usine varient selon le pays)
64* (les paramètres usine varient selon le pays)

L'imprimante définit l'espace disponible entre chaque ligne (espacement vertical) sur la base des paramètres Lignes par page, Format papier et Orientation. Sélectionnez l'orientation et le format de papier adéquats avant de définir le nombre de lignes par page.

Voir aussi :

[Orientation](#); [Taille papier](#)

Largeur A4

Objectif :

Sélectionner la largeur de page logique pour le papier au format A4.

Valeurs :

198 mm*	Assure la compatibilité de la page logique avec l'imprimante Hewlett-Packard LaserJet 5 .
203 mm	Ajuste la largeur de la page logique de façon à faire tenir 80 caractères d'espacement 10 sur une seule ligne.

Change No tiroir

Objectif :

Configurer l'imprimante de façon à ce qu'elle fonctionne avec les pilotes d'imprimante ou les applications qui utilisent une numérotation différente pour les sources d'alimentation.

Sélectionnez d'abord une source :

Affecter le tiroir <x>	Aff. chrg. envl.	Aff. env. man.
Affecte alim. MF	Aff. papier man.	

Sélectionnez ensuite une valeur :

Désactivé*	L'imprimante utilise les numéros attribués par défaut aux sources.
0...199	Sélectionnez un nombre afin d'attribuer une valeur personnalisée à une source.
Aucune*	La source ignore la commande de sélection de la source d'alimentation.

Autres sélections de changements de No tiroir :

Voir par. usine	Appuyez sur Menu pour afficher la valeur par défaut (paramètre usine) attribuée à chaque source.
Restaurer défauts	Sélectionnez Oui pour rétablir les valeurs par défaut attribuées aux tiroirs.

CR Auto après LF

Objectif :

Spécifier si l'imprimante insère automatiquement un retour chariot après avoir reçu une commande de saut de ligne.

Valeurs :

Désactivé*	L'imprimante n'insère pas de retour chariot après avoir reçu une commande de saut de ligne.
Activé	L'imprimante insère un retour chariot après avoir reçu une commande de saut de ligne.

LF Auto après CR

Objectif :

Spécifier si l'imprimante insère automatiquement un saut de ligne après avoir reçu une commande de retour chariot.

Valeurs :

Désactivé*	L'imprimante n'insère pas de saut ligne après avoir reçu une commande de retour chariot.
Activé	L'imprimante insère un saut de ligne après avoir reçu une commande de retour chariot.

Menu Postscript

Le menu PostScript permet de modifier les paramètres d'imprimante qui s'appliquent uniquement aux travaux ayant recours au langage d'imprimante PostScript.

Sélectionnez l'une des options suivantes pour plus d'informations :

[Erreur d'impression PS](#)



REMARQUE : Les valeurs signalées par un astérisque (*) correspondent aux paramètres usine.

Erreur d'impression PS

Objectif :

Imprimer une page qui définit l'erreur d'émulation PostScript le cas échéant.

Valeurs :

Désactivé*	Supprime le travail sans imprimer de message d'erreur.
Activé	Imprime un message d'erreur avant de supprimer le travail.

Menu Réseau

Le menu Réseau permet de modifier les paramètres relatifs aux travaux envoyés à l'imprimante via un port réseau (Réseau standard).

Sélectionnez l'une des options suivantes pour plus d'informations :

Tampon réseau	PCL SmartSwitch
Mode NPA	PS SmartSwitch
PS binaire MAC	Config. rés. STD

 **REMARQUE** : Les valeurs signalées par un astérisque (*) correspondent aux paramètres usine.

PCL SmartSwitch

Objectif :

Configurer l'imprimante afin qu'elle passe automatiquement en mode d'émulation PCL lorsqu'un travail d'impression reçu via le port réseau le nécessite, quel que soit le langage par défaut de l'imprimante.

Valeurs :

Activé*	L'imprimante analyse les données de l'interface réseau et choisit le mode d'émulation PCL si les données indiquent qu'il s'agit du langage d'imprimante requis.
Désactivé	L'imprimante n'analyse pas les données entrantes. Elle utilise le mode d'émulation PostScript pour traiter le travail si l'option PS SmartSwitch est activée. En revanche, si l'option PS SmartSwitch est désactivée, l'imprimante utilise le langage par défaut défini dans le menu Config.

Voir aussi :

[PS SmartSwitch](#); [Langage d'impr.](#)

PS SmartSwitch

Objectif :

Configurer l'imprimante afin qu'elle passe automatiquement en mode d'émulation PostScript lorsqu'un travail

d'impression reçu via le port réseau le nécessite, quel que soit le langage par défaut de l'imprimante.

Valeurs :

Activé*	L'imprimante analyse les données sur la connexion de l'interface réseau et choisit le mode d'émulation PostScript si les données indiquent qu'il s'agit du langage d'imprimante requis.
Désactivé	L'imprimante n'analyse pas les données entrantes. L'imprimante utilise l'émulation PCL pour traiter un travail si PS SmartSwitch est activé ou utilise le langage d'imprimante par défaut spécifié dans le menu Configuration si PCL SmartSwitch est désactivé.

Voir aussi :

[PCL SmartSwitch](#); [Langage d'impr.](#)

Mode NPA

Objectif :

Déterminer si l'imprimante doit effectuer le traitement spécial requis pour le mode de communication bidirectionnelle, conformément au protocole NPA (Network Printing Alliance).

Valeurs :

Activé	L'imprimante effectue le traitement NPA. Si les données ne sont pas au format NPA, elles sont rejetées en tant que données non valides.
Désactivé	L'imprimante n'effectue pas le traitement NPA.
Auto*	L'imprimante analyse les données pour déterminer leur format, puis effectue le traitement approprié.



REMARQUE : Toute modification de cette option entraîne la réinitialisation automatique de l'imprimante.

Tampon réseau

Objectif :

Configurer la taille du tampon d'entrée du réseau.

Valeurs :

Auto*	L'imprimante calcule automatiquement la taille du tampon réseau (paramètre recommandé).
3 Ko à la taille maximale autorisée	L'utilisateur spécifie la taille du tampon réseau. La taille maximale dépend de la quantité de mémoire de votre imprimante, de la taille des autres mémoires tampons et de la valeur définie pour l'option Sauver ressource (En fonction ou Hors fonction). Pour augmenter au maximum la taille du tampon réseau, désactivez ou réduisez la taille des tampons parallèle, série et USB.

 **REMARQUE** : Toute modification de l'option Tampon réseau entraîne automatiquement la réinitialisation de l'imprimante.

Voir aussi :

[Sauver ressource](#)

PS binaire MAC

Objectif :

Configurer l'imprimante afin qu'elle traite les travaux d'impression PostScript binaire Macintosh.

Valeurs :

En fonction	L'imprimante traite les travaux d'impression PostScript binaire bruts provenant d'ordinateurs fonctionnant sous un système d'exploitation Macintosh. Ce paramètre est souvent à l'origine de l'échec de l'impression de travaux sous Windows.
Hors fonction	L'imprimante filtre les travaux d'impression PostScript à l'aide d'un protocole standard.
Auto*	L'imprimante traite les travaux d'impression provenant d'ordinateurs Windows ou Macintosh.

Config. rés. STD

Objectif :

Configurer un serveur d'impression interne.

Valeurs :

Les valeurs de cette option sont fournies par le serveur d'impression. Sélectionnez cette option pour afficher les valeurs disponibles.

Reportez-vous à la documentation figurant sur le CD *Pilotes et utilitaires* pour obtenir de plus amples informations.

Menu USB

Le menu USB permet de modifier les paramètres d'imprimante relatifs au port USB (Universal Serial Bus) (Option USB <x>).

Sélectionnez l'une des options suivantes pour plus d'informations :

Mode NPA	PS SmartSwitch
PCL SmartSwitch	Tampon USB
PS binaire MAC	

 REMARQUE : Les valeurs signalées par un astérisque (*) correspondent aux paramètres usine.

PCL SmartSwitch

Objectif :

Configurer l'imprimante pour qu'elle passe automatiquement en mode d'émulation PCL lorsqu'un travail d'impression reçu via le port USB le nécessite, quel que soit le langage par défaut de l'imprimante.

Valeurs :

Activé*	L'imprimante analyse les données de l'interface USB et sélectionne le mode d'émulation PCL si les données indiquent qu'il s'agit du langage requis.
Désactivé	L'imprimante n'analyse pas les données entrantes. Elle utilise le mode d'émulation PostScript pour traiter le travail si l'option PS SmartSwitch est activée. En revanche, si l'option PS SmartSwitch est désactivée, l'imprimante utilise le langage par défaut défini dans le menu Config.

Voir aussi :

[PS SmartSwitch](#); [Langage d'impr.](#)

PS SmartSwitch

Objectif :

Configurer l'imprimante pour qu'elle passe automatiquement en mode d'émulation PostScript lorsqu'un travail d'impression reçu via le port USB le nécessite, quel que soit le langage par défaut de l'imprimante.

Valeurs :

Activé*	L'imprimante examine les données de l'interface USB et sélectionne le mode d'émulation PostScript si les données indiquent qu'il s'agit du langage requis.
Désactivé	L'imprimante n'analyse pas les données entrantes. L'imprimante utilise l'émulation PCL pour traiter un travail si PS SmartSwitch est activé ou utilise le langage d'imprimante par défaut spécifié dans le menu Configuration si PCL SmartSwitch est désactivé.

Voir aussi :

[PCL SmartSwitch](#); [Langage d'impr.](#)

Mode NPA

Objectif :

Déterminer si l'imprimante doit effectuer le traitement spécial requis pour le mode de communication bidirectionnelle, conformément au protocole NPA (Network Printing Alliance).

Valeurs :

Activé	L'imprimante effectue le traitement NPA. Si les données ne sont pas au format NPA, elles sont rejetées en tant que données non valides.
Désactivé	L'imprimante n'effectue pas le traitement NPA.
Auto*	L'imprimante analyse les données pour déterminer leur format, puis effectue le traitement approprié.



REMARQUE : Toute modification de cette option entraîne la réinitialisation automatique de l'imprimante.

[PS SmartSwitch](#); [Langage d'impr.](#)

Tampon USB

Objectif :

Configurer la taille du tampon d'entrée USB.

Valeurs :

Désactivé	Le tampon d'impression est désactivé.
Auto*	L'imprimante calcule automatiquement la taille du tampon USB (paramètre conseillé).
3 Ko à la taille maximale autorisée	L'utilisateur définit la taille du tampon USB. La taille maximale dépend de la quantité de mémoire de votre imprimante, de la taille des autres mémoires tampons et de la valeur définie pour l'option Sauver ressource (En fonction ou Hors fonction). Pour augmenter au maximum la taille du tampon USB, désactivez ou réduisez la taille des tampons parallèle, série et réseau.

 **REMARQUE** : La modification de ce paramètre entraîne une réinitialisation automatique de l'imprimante.

Voir aussi :

[Sauver ressource](#)

PS binaire MAC

Objectif :

Configurer l'imprimante afin qu'elle traite les travaux d'impression PostScript binaire Macintosh.

Valeurs :

En fonction	L'imprimante traite les travaux d'impression PostScript binaire bruts provenant d'ordinateurs fonctionnant sous un système d'exploitation Macintosh. Ce paramètre est souvent à l'origine de l'échec de l'impression de travaux sous Windows.
Hors fonction	L'imprimante filtre les travaux d'impression PostScript à l'aide d'un protocole standard.
Auto*	L'imprimante traite les travaux d'impression provenant d'ordinateurs Windows ou Macintosh.

Désactivation des menus du panneau de commandes

Pour désactiver les menus du panneau de commandes de manière à ce que les paramètres par défaut de l'imprimante ne puissent pas être modifiés :

1. Mettez l'imprimante hors tension.

 **REMARQUE** : La désactivation des menus du panneau de commandes n'empêche pas l'accès au menu Travail ou à la fonctionnalité Travaux suspendus.

2. Mettez l'imprimante sous tension tout en maintenant enfoncés les boutons Sélectionner et Retour.
3. Relâchez les boutons lorsque s'affiche le message Autotest à mise sous tension.

Menu Config apparaît sur la première ligne de l'écran.

4. Appuyez sur Menu jusqu'à ce que vous voyez Menu panneau com, puis appuyez sur Sélectionner.

Désactiver apparaît sur la deuxième ligne de l'écran.

5. Appuyez sur Sélectionner.

Verrouillage des menus s'affiche brièvement.

6. Appuyez sur Menu jusqu'à ce que Quitter Config s'affiche, puis appuyez sur Sélectionner.

Les menus sont désactivés. Si vous appuyez sur Menu, le message Menus désactivés s'affiche.

Activation des menus

1. Répétez les [étapes 1 à 4](#) de [Désactivation des menus du panneau de commande](#).
2. Appuyez sur Menu jusqu'à ce que Activer s'affiche.

Continuez par les [étapes 5](#) et [6](#) de [Désactivation des menus du panneau de commande](#).

Impression

- [Conseils pour une impression réussie](#)
- [Envoi d'un travail à l'impression](#)
- [Annulation d'un travail d'impression](#)
- [Impression de la page des paramètres des menus](#)
- [Impression de la liste des échantillons de polices](#)
- [Utilisation de la fonction Travaux suspendus](#)
- [Impression des formats Folio et Statement](#)

Ce chapitre fournit des conseils pour une impression réussie, explique comment imprimer certaines listes d'informations depuis votre imprimante et vous indique comment annuler un travail.

Conseils pour une impression réussie

Conseils pour le stockage des supports d'impression

Stockez vos supports d'impression de manière adéquate. Pour de plus amples informations, reportez-vous à la section [Stockage des supports d'impression](#).

Élimination des bourrages

Pour éviter tout problème d'impression, sélectionnez un support d'impression adéquat (papier, transparents, étiquettes et bostols). Pour de plus amples informations, reportez-vous à la section [Conseils pour éviter les bourrages](#).

 **REMARQUE** : Nous vous recommandons de tester un échantillon de tous les supports d'impression que vous pensez utiliser avant de les acheter en grande quantité.

Vous éliminerez les risques de bourrage en choisissant des supports d'impression les mieux adaptés et en les chargeant correctement. Reportez-vous aux instructions suivantes sur le chargement du support d'impression :

- [Chargement d'un support standard dans les tiroirs standard et optionnels](#) (à savoir le tiroir standard et les tiroirs optionnels 250 et 500 feuilles)
- [Utilisation et alimentation du chargeur multifonction](#)
- [Informations complémentaires](#)

En cas de bourrage, reportez-vous à la section [Elimination des bourrages](#) pour obtenir des instructions. Pour empêcher les bourrages, reportez-vous à la section [Conseils pour éviter les bourrages](#).

Envoi d'un travail à l'impression

Pour prendre en charge l'ensemble des fonctionnalités de l'imprimante, utilisez les pilotes d'imprimante personnalisés. Lorsque vous choisissez l'option `Imprimer` depuis une application logicielle, une fenêtre représentant le pilote d'imprimante s'affiche. Sélectionnez les paramètres appropriés pour le travail spécifique que vous envoyez à l'impression. Les paramètres d'impression sélectionnés depuis le pilote remplacent les paramètres par défaut choisis sur le panneau de commandes de l'imprimante.

Il se peut que vous deviez cliquer sur `Propriétés` ou `Mise en page` dans la boîte de dialogue `Imprimer` initiale pour connaître les paramètres d'impression que vous pouvez modifier. Si vous ne connaissez pas encore la fonction de la fenêtre du pilote d'imprimante, ouvrez l'aide en ligne pour plus d'informations.

Pour imprimer un travail depuis une application Windows standard, procédez comme suit :

1. Ouvrez le fichier à imprimer.
 2. Dans le menu `Fichier`, sélectionnez `Imprimer`.
 3. Vérifiez que vous avez sélectionné l'imprimante appropriée dans la boîte de dialogue. Modifiez les paramètres d'imprimante en conséquence (les pages à imprimer ou le nombre de copies, par exemple).
 4. Cliquez sur `Propriétés` ou sur `Mise en page` pour définir les paramètres de l'imprimante qui ne sont pas disponibles sur le premier écran, puis cliquez sur `OK`.
 5. Cliquez sur `OK` ou `Imprimer` pour envoyer le travail vers l'imprimante sélectionnée.
-

Annulation d'un travail d'impression

Il existe plusieurs méthodes d'annulation d'un travail d'impression.

Annulation depuis le panneau de commandes de l'imprimante

Pour annuler une tâche après le début de l'impression :

1. Appuyez une fois sur la flèche gauche de la touche `Menu`. `MENU TRAVAIL` et `Annuler travail` s'affichent.
2. Appuyez sur `Sélectionner`. `Annulation tâche` est affiché.

Annulation d'un travail depuis un ordinateur exécutant

Windows

Annulation d'un travail à partir de la barre des tâches

Lorsque vous envoyez un travail à l'impression, une petite icône représentant une imprimante apparaît dans l'angle droit de la barre des tâches.

1. Cliquez deux fois sur cette icône.

Une fenêtre affichant la liste des travaux d'impression s'ouvre.

2. Sélectionnez le travail à annuler.
3. Appuyez sur la touche Suppr. du clavier.

Annulation d'un travail à partir du bureau

1. Réduisez toutes les fenêtres des applications afin que le bureau soit entièrement visible.
2. Cliquez deux fois sur l'icône Poste de travail.
3. Cliquez deux fois sur l'icône Imprimantes.

La liste des imprimantes disponibles s'affiche.

4. Cliquez deux fois sur l'imprimante que vous avez sélectionnée lorsque vous avez lancé l'impression.

Une fenêtre affichant la liste des travaux d'impression s'ouvre.

5. Sélectionnez le travail à annuler.
6. Appuyez sur la touche Suppr. du clavier.

Impression de la page des paramètres des menus

La page des paramètres de menus présente les paramètres courants (paramètres utilisateur par défaut) des menus. Elle répertorie également les options installées et signale la mémoire d'imprimante disponible. Cette page permet de vérifier si les options de l'imprimante sont correctement installées et si les paramètres sont appropriés.

Reportez-vous à la section [Explication des menus de l'imprimante](#) pour identifier les touches du panneau de commandes et de l'écran, si nécessaire.

1. Assurez-vous que l'imprimante est sous tension et que le message `Prêt` s'affiche.

2. Appuyez sur Menu jusqu'à ce que vous voyez Menu Utilitaires, puis appuyez sur Sélectionner.
3. Appuyez sur Menu jusqu'à ce que vous voyez Impression menus, puis appuyez sur Sélectionner.

Le message Impression paramètres menus apparaît pendant l'impression de la page. L'imprimante revient à l'état Prêt après l'impression de la page des paramètres de menus.

Si tout autre message s'affiche lors de l'impression de cette page, reportez-vous à la section [Explication des messages de l'imprimante](#) pour plus d'informations.

Impression de la liste des échantillons de polices

Pour imprimer un échantillon de toutes les polices actuellement disponibles sur votre imprimante, procédez comme suit :

1. Assurez-vous que l'imprimante est sous tension et que le message Prêt s'affiche.
2. Appuyez sur Menu jusqu'à ce que vous voyez Menu Utilitaires, puis appuyez sur Sélectionner.
3. Appuyez sur la touche Menu jusqu'à ce que Impr. polices s'affiche, puis appuyez sur Sélectionner.
4. Appuyez sur la touche Menu jusqu'à ce que Polices PCL ou Polices PS apparaisse sur la deuxième ligne de l'écran.
 - o Sélectionner Polices PCL pour imprimer la liste des polices disponibles sur l'émulateur PCL.
 - o Sélectionnez Polices PS pour imprimer la liste des polices disponibles sur l'émulateur PostScript 3. Cette sélection apparaît uniquement lorsque le langage d'imprimante PostScript est disponible sur l'imprimante.
5. Appuyez sur Sélectionner.

Le message Impression liste polices apparaît et demeure affiché sur le panneau de commandes jusqu'à ce que la page s'imprime. L'imprimante revient à l'état Prêt une fois la liste imprimée.

Utilisation de la fonction Travaux suspendus

Lorsque vous envoyez un travail à l'impression depuis le pilote, vous pouvez choisir de différer ce travail et de le conserver en mémoire. Lorsque vous décidez d'imprimer le travail, utilisez les menus du panneau de commandes de l'imprimante pour identifier les travaux *suspendus* à imprimer. Cette fonction permet de différer l'impression d'un travail, de vérifier une copie avant d'en imprimer d'autres, de demander l'impression d'autres copies ultérieurement ou d'imprimer un travail confidentiel lorsque vous pouvez le réceptionner.

 **REMARQUE** : Les fonctions *Travaux suspendus* nécessitent un minimum de 32 Mo de mémoire sur l'imprimante.

Sélection d'un nom d'utilisateur

Toutes les tâches de type confidentiel ou suspendu sont associées à un nom d'utilisateur. Pour pouvoir accéder toutes les tâches confidentielles ou suspendues, vous devez d'abord sélectionner votre nom d'utilisateur dans la liste des utilisateurs de l'imprimante. Lorsque la liste s'affiche, appuyez sur Menu pour faire défiler les noms. Appuyez sur Sélectionner lorsque vous avez trouvé votre nom.

Impression et suppression des travaux suspendus

Lorsque des tâches suspendues sont stockées dans la mémoire de l'imprimante, vous pouvez utiliser le panneau de commandes pour effectuer des opérations sur un ou plusieurs de ces travaux. Vous pouvez sélectionner soit Tâche confident., soit Tâches suspend. (travaux de type Différer l'impression, Relancer l'impression ou Vérifier l'impression) depuis le [menu Travail](#). Sélectionnez ensuite votre nom d'utilisateur dans la liste qui s'affiche. Si vous sélectionnez Tâches confident., vous devez entrer le numéro d'identification personnel (PIN) que vous avez spécifié dans le pilote lorsque vous avez envoyé le travail. Reportez-vous à la section [Travaux confidentiels](#) pour plus d'informations.

Depuis les options de menu Tâche confident. ou Tâches suspend., vous avez le choix entre cinq paramètres :

- Impr ttes tâches
- Imprimer tâche
- Suppr ttes tâch
- Supprimer tâche
- Copies à impr

Accès aux travaux suspendus depuis le panneau de commandes

1. Pour accéder aux travaux suspendus depuis le panneau de commandes :
 - o Si l'imprimante affiche l'état Occupé, appuyez sur Menu pour afficher le menu Travail.
 - o Si l'imprimante affiche l'état Prêt, passez à l'étape 2.
2. Maintenez enfoncée la touche Menu jusqu'à ce que Tâches suspend. ou Tâche confident. s'affiche sur le panneau de commandes, selon le type de travail auquel vous souhaitez accéder.
3. Appuyez sur Sélectionner.

Nom utilisateur apparaît sur la première ligne de l'écran. Les noms des utilisateurs actuellement associés aux travaux suspendus s'affichent sur la seconde ligne.

4. Appuyez et relâchez la touche Menu jusqu'à ce que votre nom d'utilisateur s'affiche.

 **REMARQUE** : Pour avoir accès à un travail confidentiel, vous devez entrer votre code PIN. Reportez-vous à la section [Travaux confidentiels](#) pour plus d'informations.

5. Appuyez sur Sélectionner.
6. Appuyez sur Menu jusqu'à ce que l'action que vous souhaitez effectuer s'affiche sur la seconde ligne du panneau de commandes (Imprimer tâche, Supprimer tâche, etc.).
7. Appuyez sur Sélectionner.
 - o Si vous recherchez un travail déterminé, appuyez sur la touche Menu et relâchez-la pour faire défiler la liste des travaux disponibles, puis appuyez sur Sélectionner lorsque le travail souhaité apparaît. Un astérisque (*) apparaît à côté du nom du travail pour indiquer que vous l'avez sélectionné en vue de l'imprimer ou de le supprimer.
 - o Lorsque vous êtes invité à indiquer le nombre de copies à imprimer, appuyez sur Menu pour augmenter ou diminuer le nombre affiché à l'écran, puis appuyez sur Sélectionner.
8. Appuyez sur Reprise pour imprimer ou supprimer les travaux marqués d'un astérisque.

Des messages s'affichent brièvement sur l'écran de l'imprimante indiquant les fonctions de travaux suspendus exécutées.

Identification des erreurs de mise en forme

Si le symbole  apparaît à l'écran, cela signifie que l'imprimante a des difficultés à mettre en forme un ou plusieurs des travaux suspendus. En général, ces problèmes de mise en forme sont dus à une mémoire insuffisante ou à des données non valides qui risquent d'entraîner l'annulation du travail.

Lorsque le symbole  apparaît à côté d'un travail suspendu, vous pouvez :

- Imprimer le travail. Notez cependant que le travail risque d'être imprimé partiellement.
- Supprimer le travail. Libérez de la mémoire supplémentaire en supprimant certains travaux dans la liste des travaux suspendus.

Si des erreurs de mise en forme se produisent régulièrement avec les travaux suspendus, la mémoire de l'imprimante est peut-être insuffisante.

Répéter impression

Lorsque vous relancez l'impression, toutes les copies requises pour le travail sont imprimées, *puis* stockées en mémoire afin que vous puissiez imprimer des copies supplémentaires ultérieurement. Vous pouvez imprimer des copies supplémentaires tant que le travail est stocké en mémoire.

 **REMARQUE** : Les travaux de type Relancer l'impression sont automatiquement supprimés de la mémoire de l'imprimante lorsque cette dernière nécessite davantage de mémoire pour traiter les travaux suspendus supplémentaires.

Réserver impression

Lorsque vous envoyez un travail de type Différer l'impression, le travail n'est pas imprimé immédiatement, mais il est conservé en mémoire afin que vous puissiez l'imprimer ultérieurement. Le travail est conservé dans la mémoire jusqu'à ce que vous le supprimiez du menu Tâches suspend. Les travaux de type Différer l'impression sont supprimés si l'imprimante nécessite davantage de mémoire pour traiter des travaux suspendus supplémentaires.

Reportez-vous à la section [Impression et suppression des travaux suspendus](#) pour de plus amples informations.

Vérifier impression

Lorsque vous envoyez un travail de type Vérifier l'impression, une copie du travail est imprimée et les autres copies demandées depuis le pilote sont suspendues et stockées dans la mémoire de l'imprimante. Cette option vous permet de vérifier que la première copie est satisfaisante avant d'imprimer les autres copies.

Reportez-vous à la section [Impression et suppression des travaux suspendus](#) pour l'impression des copies supplémentaires stockées en mémoire.

 **REMARQUE** : Lorsque toutes les copies sont imprimées, le travail de type Vérifier l'impression est supprimé de la mémoire de l'imprimante.

Travaux confidentiels

Lorsque vous envoyez un travail à l'imprimante, vous pouvez entrer un numéro d'identification personnel (PIN) depuis le pilote. Le code PIN doit comporter quatre chiffres compris entre 1 et 6. Le travail est alors stocké dans la mémoire de l'imprimante jusqu'à ce que vous entriez le même code PIN à quatre chiffres depuis le panneau de commandes de l'imprimante et que vous choisissiez d'imprimer ou de supprimer ce travail. Vous êtes ainsi assuré que le travail ne sera pas imprimé avant que vous ne soyez à côté de l'imprimante pour le récupérer et que personne d'autre ne peut imprimer ce travail.

Lorsque vous sélectionnez Tâche confident. dans le menu Travail, puis que vous sélectionnez votre nom d'utilisateur, l'invite suivante s'affiche :

Tapez PIN tâche :

= _____

Utilisez les touches du panneau de commandes pour saisir le code PIN à quatre chiffres associé à votre travail confidentiel. Les numéros situés à côté des noms de touches permettent d'identifier la touche à utiliser pour chaque chiffre (1 à 6). Par mesure de confidentialité, des astérisques s'affichent en lieu et place

des chiffres saisis.



Si le code PIN saisi est incorrect, le message Pas d'imp. trouv. Réessayer s'affiche. Appuyez sur Reprise pour entrer de nouveau votre code PIN ou sur Stop pour quitter le menu Travail confidentiel.

Si vous entrez un code PIN valide, vous avez accès à l'ensemble des travaux d'impression associés au nom de l'utilisateur et au code PIN saisi. Les travaux d'impression correspondant au code PIN saisi s'affichent à l'écran lorsque vous entrez les options de menu Imprimer tâche, Supprimer tâche et Copies à impr. Vous pouvez alors choisir d'imprimer ou de supprimer ces travaux. (Reportez-vous à la section [Impression et suppression des travaux suspendus](#) pour de plus amples informations.) Lorsque le travail est imprimé, le travail confidentiel est supprimé de la mémoire.

Impression des formats Folio et Statement

Les formats Folio et Statement ne sont pas disponibles dans le menu Taille papier aussi longtemps que vous n'avez pas désactivé l'option Détection format. Pour désactiver l'option Détection format :

1. Mettez l'imprimante sous tension tout en maintenant enfoncés les touches Sélectionner et Retour.
2. Relâchez les touches lorsque Autotest à mise sous tension apparaît sur l'affichage.

L'imprimante effectue la séquence de tests de mise sous tension habituelle, puis Menu Config. s'affiche sur la première ligne de l'écran.

3. Appuyez sur Menu jusqu'à ce que vous voyez Détection format, puis appuyez sur Sélectionner.

Délect. taille Tir1 apparaît sur la deuxième ligne de l'écran.

4. Appuyez et relâchez la touche Menu pour sélectionner l'option d'entrée qui contiendra le format de papier Folio ou Statement, puis appuyez sur Sélectionner.

La première ligne de l'écran affiche l'option de saisie sélectionnée et la deuxième ligne, le paramètre courant.

5. Appuyez sur Menu pour désactiver le paramètre, puis appuyez sur Sélectionner.

ENREGISTRE apparaît brièvement à l'écran, puis est remplacé par Menu Config sur la première ligne et Détection format sur la deuxième ligne.

6. Appuyez sur Menu jusqu'à ce que vous voyez Quitter Config, puis appuyez sur Sélectionner.

Activation des chang. de menus s'affiche brièvement suivi de Autotest à mise sous tension. L'imprimante revient à l'état Prêt.

Configuration pour l'impression partagée

- [Point and print](#)
- [Homologue](#)

Vous pouvez partager votre nouvelle imprimante sur le réseau grâce au CD *Pilotes et utilitaires* qui l'accompagne, ou à l'aide de la méthode Point and print ou homologue de Microsoft. Toutefois, si vous utilisez une des méthodes Microsoft, vous ne profiterez pas de toutes les fonctionnalités installées à partir du CD *Pilotes et utilitaires*, notamment le Moniteur d'état et d'autres utilitaires d'imprimante.

Pour partager une imprimante locale sur un réseau, vous devez la partager, puis l'installer sur les clients du réseau :

1. Pour Windows XP uniquement : Cliquez sur Démarrer → Panneau de configuration → Imprimantes et matériels → Imprimantes et télécopieurs.

Pour tous les autres : Cliquez sur Démarrer → Paramètres → Imprimantes.

2. Cliquez avec le bouton droit sur l'icône Imprimante laser Dell W5300 et sélectionnez Propriétés.
3. Cliquez sur Fichier → Partager.
4. Activez la case à cocher Partagée en tant que, puis saisissez un nom dans la zone de texte correspondante.
5. Cliquez sur Pilotes supplémentaires et sélectionnez les systèmes d'exploitation de tous les clients réseau qui vont utiliser cette imprimante.
6. Cliquez sur OK.

Si des fichiers manquent, vous êtes invité à insérer le CD du système d'exploitation serveur.

Pour vérifiez si l'imprimante est correctement partagée :

- Assurez-vous que l'objet imprimante du dossier Imprimantes indique qu'il est partagé. Par exemple, sous Windows 2000, une main apparaît sous l'icône de l'imprimante.
- Parcourez le Voisinage réseau. Recherchez le nom d'hôte du serveur ainsi que le nom de partage attribué à l'imprimante.

Maintenant que l'imprimante est partagée, vous pouvez l'installer sur les clients réseau à l'aide de la méthode Point and print ou homologue.

Point and print

Cette méthode permet généralement d'optimiser les ressources système. Le serveur gère les modifications des pilotes et le traitement des travaux d'impression. Ce procédé permet aux clients du réseau de revenir à leurs applications plus rapidement.

Si vous optez pour la méthode Point and print, un sous-ensemble des informations relatives aux pilotes est copié du serveur vers l'ordinateur client. Il s'agit des informations nécessaires à l'envoi d'un travail d'impression à l'imprimante.

1. Sur le bureau Windows de l'ordinateur client, cliquez deux fois sur Voisinage réseau.
2. Identifiez le nom d'hôte du serveur, puis cliquez deux fois dessus.
3. Cliquez avec le bouton droit de la souris sur le nom de l'imprimante partagée, puis cliquez sur Installer.

Patiencez que les informations relatives au pilote soient copiées du serveur vers l'ordinateur client et qu'un nouvel objet imprimante soit ajouté au dossier Imprimantes. Le temps nécessaire à cette opération dépend du trafic réseau et d'autres facteurs.

4. Fermez Voisinage réseau.
5. Imprimez une page de test pour vérifier si le pilote est correctement installé.
6. Pour Windows XP uniquement : Cliquez sur Démarrer → Panneau de configuration → Imprimantes et matériels → Imprimantes et télécopieurs.

Pour tous les autres : Cliquez sur Démarrer → Paramètres → Imprimantes.

7. Sélectionnez l'imprimante que vous venez de créer.
8. Cliquez sur Fichier → Propriétés.
9. Dans l'onglet Général, cliquez sur Imprimer une page de test.

Si la page de test s'imprime correctement, l'installation de l'imprimante est terminée.

Homologue

Si vous utilisez la méthode homologue, le pilote d'imprimante est entièrement installé sur chaque ordinateur client. Les clients du réseau conservent le contrôle des modifications apportées aux pilotes. L'ordinateur client gère le traitement des travaux d'impression.

1. Pour Windows XP uniquement : Cliquez sur Démarrer → Panneau de configuration → Imprimantes et matériels → Imprimantes et télécopieurs.

Pour tous les autres : Cliquez sur Démarrer → Paramètres → Imprimantes.

2. Cliquez sur Ajouter une imprimante pour lancer l'Assistant Ajout d'imprimante.

3. Cliquez sur Serveur d'impression réseau.
4. Sélectionnez l'imprimante réseau dans liste des imprimantes partagées. Si l'imprimante n'y figure pas, saisissez le chemin d'accès de l'imprimante dans la zone de texte.

Par exemple : \\<nom d'hôte du serveur>\<nom de l'imprimante partagée>

Le nom d'hôte du serveur est le nom de l'ordinateur du serveur qui l'identifie sur le réseau. Le nom de l'imprimante partagée est celui attribué pendant le processus d'installation du serveur.

5. Cliquez sur OK.

S'il s'agit d'une nouvelle imprimante, il se peut que vous soyez invité à installer un pilote d'imprimante. Si aucun pilote système n'est disponible, vous devrez alors indiquer un chemin d'accès vers des pilotes disponibles.

6. Choisissez si vous souhaitez que cette imprimante soit l'imprimante par défaut pour le client, puis cliquez sur Terminer.
7. Imprimez une page de test afin de vérifier que l'imprimante est correctement installée :

- a. Pour Windows XP uniquement : Cliquez sur Démarrer →Panneau de configuration →Imprimantes et matériels →Imprimantes et télécopieurs.

Pour tous les autres : Cliquez sur Démarrer →Paramètres→Imprimantes.

- b. Sélectionnez l'imprimante que vous venez de créer.
- c. Cliquez sur Fichier → Propriétés.
- d. Dans l'onglet Général, cliquez sur Imprimer une page de test.

Si la page de test s'imprime correctement, l'installation de l'imprimante est terminée.

Explication des polices

Polices et types de caractère

Une police est un jeu de caractères et de symboles créé selon un motif précis. Ce motif est appelé *type de caractère*. Les types de caractères que vous choisissez permettent d'ajouter une touche personnelle à votre document ou de faciliter sa lecture.

L'imprimante dispose de nombreuses polices résidentes en mode d'émulation PCL 6 et PostScript 3. Pour obtenir la liste de toutes les polices résidentes, consultez [Polices résidentes](#).

Graisse et style

Différentes graisses et divers styles sont souvent disponibles pour un même type de caractère. Ces nuances modifient le type de caractère d'origine de manière à pouvoir, par exemple, faire ressortir les mots importants du texte ou mettre en évidence les titres d'un manuel. Ces différences de graisses et de styles ont pour but d'enrichir le type de caractère d'origine.

La *graisse* se rapporte à l'épaisseur des lignes qui forment les caractères. Plus les lignes sont épaisses, plus les caractères sont sombres. Pour décrire la graisse d'un type de caractère, les termes les plus couramment utilisés sont : gras, moyen, maigre, noir et lourd.

Le *style* se rapporte aux autres modifications du type de caractère, telles que l'inclinaison ou la largeur de caractère. Les styles italique et oblique se traduisent par une inclinaison des caractères. Les styles étroit, condensé et élargi sont trois styles courants qui modifient la largeur des caractères.

Certaines polices combinent plusieurs modifications de graisse et de style (Helvetica Narrow Bold Italic, par exemple). Lorsqu'on désigne un groupe de plusieurs variations de graisses et de styles pour un même type de caractère, on parle de *famille de type de caractère*. Les types de caractères sont généralement divisés en quatre familles : normal, italique, gras et italique gras. Certaines familles ont davantage de variations. C'est notamment le cas de la famille Helvetica représentée ci-après:

Helvetica	ABCDEFGHIJKLMNOPQRSTUVWXYZ
Helvetica-Italic	ABCDEFGHIJKLMNOPQRSTUVWXYZ
Helvetica-Bold	ABCDEFGHIJKLMNOPQRSTUVWXYZ
Helvetica-BoldItalic	ABCDEFGHIJKLMNOPQRSTUVWXYZ
Helvetica-Narrow	ABCDEFGHIJKLMNOPQRSTUVWXYZ
Helvetica-Narrow Italic	ABCDEFGHIJKLMNOPQRSTUVWXYZ
Helvetica-Narrow Bold	ABCDEFGHIJKLMNOPQRSTUVWXYZ
Helvetica-Narrow-BoldItalic	ABCDEFGHIJKLMNOPQRSTUVWXYZ

Espacement et taille en points

La taille d'une police est exprimée en espacement ou en points, selon que la police est à espacement fixe ou proportionnel.

Dans les polices *à espacement fixe*, chaque caractère a la même largeur. L'*espacement* sert à définir la taille des polices à espacement fixe. Il correspond au nombre de caractères imprimés horizontalement par pouce. Par exemple, toutes les polices ayant une valeur d'espacement de 10 impriment 10 caractères par pouce (cpp) et toutes les polices d'une valeur d'espacement de 12 impriment 12 cpp:

Courier	10	Pitch	1234567890
Courier-Bold	10	Pitch	1234567890
Courier	12	Pitch	123456789012
Courier-Bold	12	Pitch	123456789012

← 1 pouce →

Dans les polices *proportionnelles* (ou *typographiques*), chaque caractère a une largeur différente. Etant donné que les polices proportionnelles ont différentes largeurs de caractères, la taille de la police est exprimée en points et non en espacement. Le terme *taille en points* fait référence à la hauteur des caractères de la police. Un *point* correspond à 1/72 pouce. Les caractères d'une police imprimés en 24 points sont deux fois plus grands que les caractères de la même police en 12 points.

L'illustration suivante donne des exemples de police imprimée selon différentes tailles en points :

48 point 36 point

24 point 18 point 12 point 10 point

La taille d'une police en points se définit comme la distance séparant le haut du caractère le plus grand et le bas du caractère le plus petit. Compte tenu de la définition de la taille en points, plusieurs polices imprimées avec la même taille risquent d'apparaître différemment. Ceci est dû au fait que d'autres paramètres relatifs à la police entrent en jeu. Toutefois, la taille en points est une excellente indication de la taille relative d'une police. Les exemples suivants illustrent deux polices proportionnelles dont la taille en points est 14 :

ITC Avant Garde
abcdefghijklmnopABCDEF
ITC Zapf Chancery
abcdefghijklmnopABCDEF

Polices bitmap et vectorielles

L'imprimante utilise à la fois des polices bitmap et des polices vectorielles.

Les polices *bitmap* sont stockées dans la mémoire de l'imprimante comme motifs de bits prédéfinis qui représentent un type de caractère avec une taille, un style et une résolution spécifiques. L'illustration suivante représente un caractère de police bitmap.

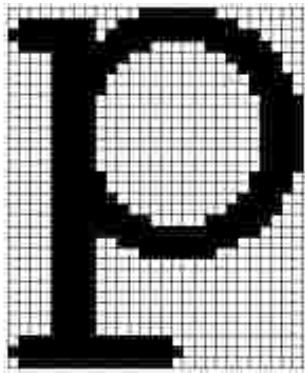

Vous pouvez télécharger les polices bitmap dans différents styles et tailles en points. Contactez le revendeur de votre imprimante pour obtenir de plus amples informations sur les polices téléchargeables.

Les polices *vectorielles* sont stockées sous forme de programmes informatiques qui définissent les contours des caractères de la police. Chaque fois que vous imprimez des caractères à partir d'une police vectorielle, l'imprimante crée une image bitmap des caractères de la taille en points choisie et l'enregistre temporairement dans la mémoire de l'imprimante.



Ces polices bitmap temporaires sont supprimées lorsque vous éteignez ou réinitialisez l'imprimante. Les

polices vectorielles permettent d'imprimer selon de nombreuses tailles en points.

L'imprimante utilise différents formats de polices vectorielles pour le téléchargement de polices vers l'imprimante. Le mode d'émulation PCL 6 utilise les polices vectorielles *Intellifont* et *TrueType*. Le mode d'émulation PostScript 3 utilise des polices vectorielles *Type 1* et *TrueType*. Il existe des milliers de formats de polices vectorielles proposés par divers fabricants.

Si vous envisagez d'utiliser de nombreuses polices bitmap ou vectorielles téléchargeables ou différentes tailles de polices vectorielles, il peut s'avérer nécessaire d'acquérir de la mémoire supplémentaire pour votre imprimante.

Polices résidentes

L'imprimante est équipée de polices résidentes stockées de manière permanente dans sa mémoire. Différentes polices sont disponibles en mode d'émulation PCL 6 et PostScript 3. Les types de caractères les plus courants, tels que Courier et Times New Roman, sont disponibles dans tous les langages d'impression.

Le tableau suivant répertorie toutes les polices résidentes de votre imprimante. consultez [Impression de la liste des échantillons de polices](#) pour obtenir de plus amples informations sur l'impression d'échantillons de polices. En mode d'émulation PCL 6, vous pouvez sélectionner les polices résidentes à partir d'une application logicielle ou du panneau de commandes.

Polices vectorielles résidentes	
Pour l'émulation PCL 6	Emulation PostScript 3
Albertus Medium	AlbertusMT
	AlbertusMT-Italic
	AlbertusMT-Light
Albertus Extra Bold	
Antique Olive	AntiqueOlive-Roman
Antique Olive Italic	AntiqueOlive-Italic
Antique Olive Bold	AntiqueOlive-Bold
	AntiqueOlive-Compact
Arial	ArialMT
Arial Italic	Arial-ItalicMT
Arial Bold	Arial-BoldMT
Arial Bold Italic	Arial-BoldItalicMT
ITC Avant Garde Book	AvantGarde-Book
ITC Avant Garde Book Oblique	AvantGarde-BookOblique
ITC Avant Garde Demi	AvantGarde-Demi

ITC Avant Garde Demi Oblique	AvantGarde-DemiOblique
ITC Bookman Light	Bookman-Light
ITC Bookman Light Italic	Bookman-LightItalic
ITC Bookman Demi	Bookman-Demi
ITC Bookman Demi Italic	Bookman-DemiItalic
Clarendon Condensed Bold	
Coronet	Coronet-Regular
CourierPS	Courier
CourierPS Oblique	Courier-Oblique
CourierPS Bold	Courier-Bold
CourierPS Bold Italic	Courier-BoldOblique
CG Omega	
CG Omega Bold	
CG Omega Italic	
CG Omega Bold Italic	
Garamond Antiqua	Garamond-Antiqua
Garamond Halbfett	Garamond-Halbfett
Garamond Kursiv	Garamond-Kursiv
Garamond Kursiv Halbfett	Garamond-KursivHalbfett
Helvetica Light	Helvetica-Light
Helvetica Light Oblique	Helvetica-LightOblique
Helvetica Black	Helvetica-Black
Helvetica Black Oblique	Helvetica-BlackOblique
Helvetica	Helvetica
Helvetica Italic	Helvetica-Oblique
Helvetica Bold	Helvetica-Bold
Helvetica Bold Italic	Helvetica-BoldOblique
Helvetica Narrow	Helvetica-Narrow
Helvetica Narrow Italic	Helvetica-Narrow-Oblique
Helvetica Narrow Bold	Helvetica-Narrow-Bold
Helvetica Narrow Bold Italic	Helvetica-Narrow-BoldOblique
CG Times	Intl-CG-Times
CG Times Italic	Intl-CG-Times-Italic
CG Times Bold	Intl-CG-Times-Bold

CG Times Bold Italic	Intl-CG-Times-BoldItalic
Univers Medium	Intl-Univers-Medium
Univers Medium Italic	Intl-Univers-MediumItalic
Univers Bold	Intl-Univers-Bold
Univers Bold Italic	Intl-Univers-BoldItalic
Courier	Intl-Courier
Courier Italic	Intl-Courier-Oblique
Courier Bold	Intl-Courier-Bold
Courier Bold Italic	Intl-Courier-BoldOblique
Letter Gothic	LetterGothic
Letter Gothic Italic	LetterGothic-Slanted
Letter Gothic Bold	LetterGothic-Bold
	LetterGothic-BoldSlanted
Marigold	Marigold
Century Schoolbook Roman	NewCenturySchlbk-Roman
Century Schoolbook Italic	NewCenturySchlbk-Italic
Century Schoolbook Bold	NewCenturySchlbk-Bold
Century Schoolbook Bold Italic	NewCenturySchlbk-BoldItalic
	Optima
	Optima-Bold
	Optima-BoldItalic
	Optima-Italic
Palatino Roman	Palatino-Roman
Palatino Italic	Palatino-Italic
Palatino Bold	Palatino-Bold
Palatino Bold Italic	Palatino-BoldItalic
SymbolPS	Symbol
Symbol	
Times Roman	Times-Roman
Times Italic	Times-Italic
Times Bold	Times-Bold
Times Bold Italic	Times-BoldItalic
Times New Roman	TimesNewRomanPSMT
Times New Roman Italic	TimesNewRomanPS-ItalicMT

Times New Roman Bold	TimesNewRomanPS-BoldMT
Times New Roman Bold Italic	TimesNewRomanPS-BoldItalicMT
	Univers
	Univers-Oblique
	Univers-Bold
	Univers-BoldOblique
Univers Condensed Medium	Univers-Condensed
Univers Condensed Medium Italic	Univers-CondensedOblique
Univers Condensed Bold	Univers-CondensedBold
Univers Condensed Bold Italic	Univers-CondensedBoldOblique
Wingdings	Wingdings-Regular
ITC Zapf Chancery Medium Italic	ZapfChancery-MediumItalic
ITC Zapf Dingbats	ZapfDingbats
	Univers-Extended
	Univers-ExtendedObl
	Univers-BoldExt
	Univers-BoldExtObl
	Univers-Light
	Univers-LightOblique
	Clarendon
	Clarendon-Light
	Clarendon-Bold
	Helvetica-Condensed
	Helvetica-Condensed-Bold
	Helvetica-Condensed-BoldObl
	Helvetica-Condensed-Oblique
	StempelGaramond-Bold
	StempelGaramond-BoldItalic
	StempelGaramond-Italic
	StempelGaramond-Roman
	Apple-Chancery
	Chicago
	Geneva
	Monaco

	NewYork
	Oxford
	Taffy
	MonaLisa-Recut
	Candid
	Bodoni
	Bodoni-Italic
	Bodoni-Bold
	Bodoni-BoldItalic
	Bodoni-Poster
	Bodoni-PosterCompressed
	CooperBlack
	CooperBlack-Italic
	Copperplate-ThirtyTwoBC
	Copperplate-ThirtyThreeBC
	Eurostile
	Eurostile-Bold
	Eurostile-ExtendedTwo
	Eurostile-BoldExtendedTwo
	GillSans
	GillSans-Italic
	GillSans-Bold
	GillSans-BoldItalic
	GillSans-Condensed
	GillSans-BoldCondensed
	GillSans-Light
	GillSans-LightItalic
	GillSans-ExtraBold
	Goudy
	Goudy-Italic
	Goudy-Bold
	Goudy-BoldItalic
	Goudy-ExtraBold
	HoeflerText-Regular

	HoeflerText-Italic
	HoeflerText-Black
	HoeflerText-BlackItalic
	HoeflerText-Ornaments
	JoannaMT
	JoannaMT-Italic
	JoannaMT-Bold
	JoannaMT-BoldItalic
	LubalinGraph-Book
	LubalinGraph-BookOblique
	LubalinGraph-Demi
	LubalinGraph-DemiOblique
Line Printer 16	
POSTNET Barcode	
OCR-A	
OCR-B	
C39 Narrow	
C39 Regular	
C39 Wide	

Refus de responsabilité de lisibilité

Un grand nombre de facteurs peuvent affecter la lisibilité des codes à barres et des caractères OCR (Optical Character Recognition), y compris les paramètres d'imprimante tels que la résolution d'imprimante, l'intensité du toner et l'intensité d'impression. De plus, le choix du support d'impression peut affecter de manière significative la lisibilité des codes à barres. Consultez [Utilisation des menus de l'imprimante](#) et [Instructions relatives aux supports d'impression](#) pour obtenir davantage d'informations sur les paramètres d'imprimante et les supports d'impression qui permettent d'optimiser la lisibilité des codes à barres et des caractères OCR de l'imprimante.

Avant de vous procurer des solutions spécifiques, imprimez un exemple de caractère OCR ou de codes à barres sur votre support d'impression. Vérifiez ensuite leur lisibilité à l'aide des dispositifs qui seront effectivement utilisés.

Jeux de symboles

Un *jeu de symboles* est un ensemble de caractères alphanumériques, de signes de ponctuation et de caractères spéciaux disponibles dans la police sélectionnée. Les jeux de symboles permettent de prendre en charge les caractéristiques propres à différentes langues ou applications spécifiques, telles que les symboles mathématiques utilisés pour la notation scientifique.

En mode d'émulation PCL 6, un jeu de symboles associe également un caractère à chaque touche du clavier (ou à chaque *code*, plus précisément). Certaines applications nécessitent d'autres caractères pour certains codes. Afin de prendre en charge plusieurs applications et langues, votre imprimante dispose de 83 jeux de symboles pour les polices résidentes en mode d'émulation PCL 6.

Jeux de symboles en mode d'émulation PCL 6

Toutes les polices ne prennent pas en charge la totalité des jeux de symboles répertoriés.

ABICOMP Brazil/Portugal	ISO 21: German	PC-853 Latin 3 (Turkish)
ABICOMP International	ISO 25: French	PC-855 Cyrillic
DeskTop	ISO 57: Chinese	PC-857 Latin 5 (Turkish)
Legal	ISO 60: Norwegian version 1	PC-858 Multilingual Euro
MC Text	ISO 61: Norwegian version 2	PC-860 Portugal
Microsoft Publishing	ISO 69: French	PC-861 Iceland
Russian-GOST	ISO 84: Portuguese	PC-863 Canadian French
Ukrainian	ISO 85: Spanish	PC-865 Nordic
PCL ITC Zapf Dingbats	ISO 8859-1 Latin 1 (ECMA-94)	PC-866 Cyrillic
PS ITC Zapf Dingbats	ISO 8859-2 Latin 2	PC-869 Greece
PS Math	ISO 8859-5 Latin/Cyrillic	PC-911 Katakana
PS Text	ISO 8859-7 Latin/Greek	PC-1004 OS/2
Pi Font	ISO 8859-9 Latin 5	Math-8
Symbol	ISO 8859-10 Latin 6	Greek-8
Wingdings	ISO 8859-15 Latin 9	Turkish-8
POSTNET Barcode	PC-8 Bulgarian	Roman-8
ISO : German	PC-8 Danish/Norwegian (437N)	Roman-9
ISO : Spanish	PC-8 Greek Alternate (437G)	Roman Extension
ISO 2: IRV (Int'l Ref Version)	PC-8 Turkish (437T)	Ventura ITC Zapf Dingbats
ISO 4: United Kingdom	PC-8 Latin/Greek	Ventura International
ISO 6: ASCII	PC-8 PC Nova	Ventura Math
ISO 10: Swedish	PC-8 Polish Mazovia	Ventura US
ISO 11: Swedish for Names	PC-8 Code Page 437	Windows 3.0 Latin 1
ISO 14: JIS ASCII	PC-775 Baltic (PC-8 Latin 6)	Windows 98 Cyrillic
ISO 15: Italian	PC-850 Multilingual	Windows 98 Greek
ISO 16: Portuguese	PC-851 Greece	Windows 98 Latin 1

ISO 17: Spanish	PC-852 Latin 2	Windows 98 Latin 2
Barcode (9Y)	OCR-A	Windows 98 Latin 5
Barcode (109Y)	OCR-B	Windows 98 Latin 6 (Baltic)
Barcode (209Y)		

Explication des messages de l'imprimante

Le panneau de commandes de l'imprimante affiche des messages décrivant l'état actuel de l'imprimante et indique d'éventuels problèmes rencontrés par l'imprimante que vous devez résoudre. Cette rubrique fournit la liste de tous les messages d'erreur, les explique et vous indique comment les supprimer.

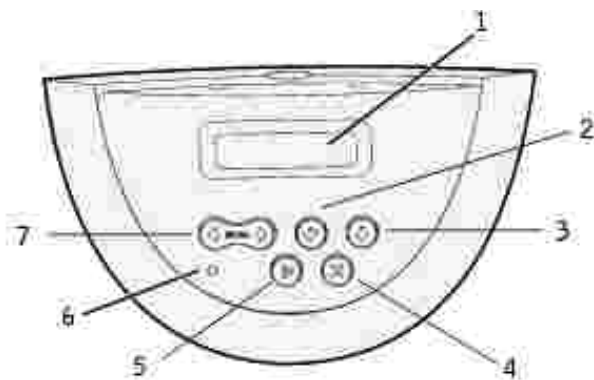

1	Ecran LCD	5	Touche Reprise
2	Touche Sélectionner	6	Voyant
3	Touche Retour	7	Touche Menu
4	Touche Stop		

Message	Signification du message	Intervention requise
Activation des chang. de menus	L'imprimante active les modifications apportées aux paramètres de l'imprimante.	Attendez que le message disparaisse. Voir aussi : Désactivation des menus du panneau de commandes
Occupé	L'imprimante reçoit, traite ou imprime des données.	<ul style="list-style-type: none"> • Attendez que le message disparaisse. • Appuyez sur Menu pour ouvrir le menu Travail et annuler l'impression en cours.
Annulation tâche	L'imprimante traite une demande d'annulation du travail d'impression en cours.	Attendez que le message disparaisse. Voir aussi : Annulation d'un travail d'impression
Changez tiroir <x>	L'imprimante requiert un autre type de papier que celui chargé dans le tiroir spécifié ou défini par les paramètres Taille papier ou Type papier correspondant à	Changez de type de papier dans la source spécifiée. Voir aussi : Chargement d'un support standard dans les tiroirs standard et

	<p>ce tiroir.</p> <p>x indique le numéro du tiroir, du chargeur MF ou du chargeur d'enveloppes.</p>	<p>optionnels</p>
<p>Remplacer cartouche d'encre - Recharge impossible</p>		<p>Retirez la cartouche de toner en question et installez-en une nouvelle.</p> <p>Voir aussi : Remplacement de la cartouche de toner</p>
<p>Vérif. <connexion> périphérique</p>	<p>Le périphérique indiqué est connecté de façon inadéquate à l'imprimante ou une défaillance matérielle s'est produite.</p> <p>On entend par <périphérique> :</p> <ul style="list-style-type: none"> • le tiroir x, x correspondant aux tiroir 2 à 5 • Recto verso 	<ul style="list-style-type: none"> • Pour rétablir la communication, retirez le périphérique spécifié, puis reconnectez-le à l'imprimante. • Appuyez sur Reprise pour effacer ce message et reprendre l'impression. • En cas de défaillance matérielle, mettez l'imprimante hors tension, puis de nouveau sous tension. Si l'erreur se reproduit, mettez l'imprimante hors tension, retirez le périphérique spécifié et contactez le service de maintenance.
<p>Fermer porte ou Insérer cartouche</p>	<p>La porte supérieure avant est ouverte ou la cartouche d'impression n'est pas installée.</p>	<ul style="list-style-type: none"> • Refermez la porte supérieure avant. • Installez la cartouche de toner.
<p>Suppr ttes tâch Reprise/Stop?</p>	<p>L'imprimante demande confirmation avant de supprimer toutes les tâches.</p>	<ul style="list-style-type: none"> • Appuyez sur Reprise pour continuer. L'imprimante supprime tous les travaux suspendus. • Appuyez sur Stop pour annuler l'opération.
<p>Suppression travaux</p>	<p>L'imprimante supprime une ou plusieurs tâches suspendues.</p>	<p>Attendez que le message disparaisse.</p>
<p>Désactivation menus</p>	<p>L'imprimante répond à une requête lui demandant de désactiver les menus.</p>	<p>Attendez que le message disparaisse.</p> <p>REMARQUE : Dans ce cas, vous ne pouvez pas modifier les paramètres de l'imprimante depuis le panneau de commandes.</p> <p>Voir aussi : Désactivation des menus du panneau de commandes</p>
<p>Activation des menus</p>	<p>L'imprimante répond à une requête lui demandant d'activer les menus disponibles pour les utilisateurs.</p>	<p>Attendez que le message disparaisse, puis appuyez sur Menu pour afficher les menus du panneau de commandes.</p> <p>Voir aussi : Activation des menus</p>
<p>Tapez PIN tâche : = _____</p>	<p>L'imprimante attend que vous entriez votre numéro d'identification personnel (PIN) à quatre chiffres.</p>	<p>Utilisez les touches du panneau de commandes pour saisir le code PIN identifié dans le pilote lorsque vous avez envoyé la tâche confidentielle à l'imprimante.</p>

		Voir aussi : Travaux confidentiels
Impression annulée	L'imprimante efface toutes les données d'impression altérées et annule le travail d'impression en cours.	Attendez que le message disparaisse.
Risque perte travaux en cours	La mémoire de l'imprimante est insuffisante pour pouvoir continuer à traiter les travaux d'impression.	<ul style="list-style-type: none"> ● Appuyez sur Reprise pour effacer ce message et reprendre l'impression. L'imprimante libère de la mémoire en supprimant la tâche suspendue la plus ancienne et continue à supprimer des tâches suspendues jusqu'à ce que la mémoire libérée soit suffisante pour traiter le travail en cours. ● Appuyez sur Stop pour effacer ce message sans supprimer les travaux en attente. Le travail en cours risque de ne pas s'imprimer correctement. ● Appuyez sur Menu pour ouvrir le menu Travail et annuler l'impression en cours. ● A l'avenir, pour ne plus obtenir cette erreur : <ul style="list-style-type: none"> ○ Supprimez les polices, les macros et autres données stockées dans la mémoire de l'imprimante. ○ Installez davantage de mémoire dans l'imprimante. <p>Les messages 37 Mémoire insuffisante et Risque perte travaux en cours apparaissent à tour de rôle sur l'affichage.</p> <p>Voir aussi : Utilisation de la fonction Travaux suspendus ; 37 Mémoire insuffisante</p>
Insérez le tiroir <x>	Le tiroir indiqué est absent ou il n'est pas complètement inséré dans l'imprimante.	<p>Insérez complètement le tiroir spécifié dans l'imprimante.</p> <p>Voir aussi : Chargement d'un support standard dans les tiroirs standard et optionnels</p>
Installer <périphérique> ou Annuler travail	<p>L'imprimante requiert l'installation du périphérique spécifié pour imprimer le travail.</p> <p>Il s'agit d'un des <périphériques> suivants :</p> <ul style="list-style-type: none"> ● Tiroir x ● Recto verso ● Chargeur d'enveloppes 	<ul style="list-style-type: none"> ● Mettez l'imprimante hors tension, installez le périphérique spécifié, puis redémarrez l'imprimante. ● Appuyez sur Menu pour ouvrir le menu Travail et annuler l'impression en cours.

Code réseau <x> non valide	Le code dans un serveur d'impression interne n'est pas valide. L'imprimante ne peut pas recevoir et traiter les tâches tant qu'un code valide n'est pas programmé dans le serveur d'impression interne.	Téléchargez un code valide vers le serveur d'impression interne de l'imprimante. REMARQUE : Vous pouvez télécharger le code réseau pendant que ce message est affiché.
Code réseau std non valide		
Charg. manuel	Une demande de chargement manuel a été envoyée à l'imprimante. L'imprimante est prête pour l'insertion d'une feuille unique dans le dispositif d'alimentation manuelle.	<ul style="list-style-type: none"> • Chargez une feuille dans le tiroir d'alimentation manuelle ou dans le chargeur multifonction (le type de papier est spécifié sur la seconde ligne de l'écran). • Appuyez sur Sélectionner ou sur Reprise pour ignorer la demande de chargement manuel et imprimer sur le papier qui se trouve dans les sources d'alimentation. Si l'imprimante détecte un tiroir qui contient du papier de type et de taille appropriés, les documents sont imprimés à partir de ce tiroir. Si elle n'en trouve pas, les documents sont imprimés sur le papier qui se trouve dans la source par défaut. • Appuyez sur Menu pour ouvrir le menu Travail et annuler l'impression en cours. <p>Voir aussi : Utilisation et alimentation du chargeur multifonction</p>
Chargez tiroir <x>	L'imprimante essaye d'utiliser le papier depuis une source d'alimentation vide. x correspond à l'une des sources suivantes : <ul style="list-style-type: none"> • Tiroir 1 – Tiroir 3 • Chargeur MF • Chargeur d'enveloppes 	<ul style="list-style-type: none"> • Chargez le papier de la taille et du type demandés à la deuxième ligne de l'écran dans le tiroir spécifié. L'imprimante efface automatiquement le message et continue l'impression en cours. • Appuyez sur Menu pour ouvrir le menu Travail et annuler l'impression en cours. <p>Voir aussi : Chargement d'un support standard dans les tiroirs standard et optionnels</p>
Maintenance	Le remplacement de certaines pièces d'entretien courant est requis afin d'assurer un fonctionnement optimal de l'imprimante et d'éviter les problèmes de qualité d'impression et d'alimentation du papier.	Remplacez les éléments de maintenance et réinitialisez le compteur de maintenance de l'imprimante. Voir aussi : Commande d'un kit de maintenance ; Réinitialisation du compteur de maintenance
Menus désactivés	Les menus de l'imprimante sont désactivés. Il est impossible de modifier les paramètres de	Vous pouvez toujours ouvrir le menu Travail, annuler une tâche en cours d'impression, sélectionner un travail

	l'imprimante à partir du panneau de commandes.	confidentiel ou suspendre le travail à imprimer. Si vous devez accéder aux menus de l'imprimante, contactez votre administrateur réseau. Voir aussi : Désactivation des menus du panneau de commandes
Carte réseau occupée	Un serveur d'impression interne (également appelé carte réseau interne ou INA) est en cours de réinitialisation.	Attendez que le message disparaisse.
Réseau <x>	L'interface réseau est le lien de communication actif.	
Réseau <x>, <y>	L'interface réseau est le lien de communication actif, <x> représente le lien de communication actif et <y> le canal.	
Pas d'imp. trouv. Réessayer?	Le numéro d'identification personnel (PIN) à quatre chiffres que vous avez entré n'est associé à aucun travail d'impression confidentiel.	<ul style="list-style-type: none"> • Appuyez sur Reprise pour entrer un autre code. • Appuyez sur Stop pour effacer l'invite de saisie du code PIN.
Pas prêt	L'imprimante n'est pas prête à recevoir ou à traiter des données. Quelqu'un a appuyé sur Stop pour mettre l'imprimante hors ligne.	Appuyez sur Reprise pour que l'imprimante puisse recevoir des travaux d'impression.
Autotest à mise sous tension	L'imprimante effectue la série de tests de démarrage après la mise sous tension.	Attendez que le message disparaisse.
Economie énergie	L'imprimante est prête à recevoir et à traiter des données. Elle réduit sa consommation d'électricité lorsqu'elle n'imprime pas. Si l'imprimante reste inactive pendant le temps spécifié dans l'option de menu Economie énergie (la valeur usine est de 20 minutes), le message Economie énergie remplace le message Prêt à l'écran.	<ul style="list-style-type: none"> • Envoyez un travail à imprimer. • Appuyez sur Reprise pour préchauffer rapidement l'imprimante afin qu'elle atteigne la température de fonctionnement normale et affiche le message Prêt.
Impression liste polices	L'imprimante traite ou imprime la liste de toutes les polices disponibles pour le langage d'imprimante spécifié.	Attendez que le message disparaisse. Voir aussi : Impr. polices

Impression paramètres menus	L'imprimante traite ou imprime la page des paramètres de menus.	Attendez que le message disparaisse. Voir aussi : Impression menus ; Impression de la page des paramètres de menus
Prog code syst. NE PAS ETEINDRE	L'imprimante programme un nouveau code système.	Attendez que le message disparaisse et que l'imprimante soit réinitialisée. Ne mettez pas l'imprimante hors tension tant que ce message est affiché.
Mise en attente et suppr. impr.	L'imprimante supprime un ou plusieurs travaux suspendus et envoie un ou plusieurs travaux à l'impression.	Attendez que le message disparaisse. Voir aussi : Utilisation de la fonction Travaux suspendus
Impressions en file d'attente	L'imprimante envoie un ou plusieurs travaux suspendus à l'impression.	Attendez que le message disparaisse. Voir aussi : Utilisation de la fonction Travaux suspendus
Prêt	L'imprimante est prête à recevoir et à traiter des travaux d'impression.	Envoyez un travail à imprimer.
Hex prêt	L'imprimante est en mode Dépistage Hex et est prête à recevoir ainsi qu'à traiter des travaux d'impression.	<ul style="list-style-type: none"> • Envoyez un travail à imprimer. Toutes les données envoyées à l'imprimante sont imprimées sous la forme d'une représentation hexadécimale et alphabétique. Les chaînes de commandes sont imprimées mais ne sont pas exécutées. • Mettez l'imprimante hors tension, puis de nouveau sous tension pour quitter le mode Dépistage hex et repasser en mode Prêt.
Reconnectez le <périphérique>	Le chargeur d'enveloppes indiqué est connecté de façon inadéquate à l'imprimante ou une défaillance matérielle s'est produite.	<ul style="list-style-type: none"> • Pour rétablir la communication, retirez le chargeur d'enveloppes spécifié, puis reconnectez-le à l'imprimante. • Appuyez sur Reprise pour effacer ce message et poursuivre l'impression sans le chargeur d'enveloppes. • En cas de défaillance matérielle, mettez l'imprimante hors tension, puis de nouveau sous tension. Si l'erreur se reproduit, mettez l'imprimante hors tension, retirez le chargeur d'enveloppes spécifié et contactez Dell à l'adresse support.dell.com. <p>Voir aussi : Support technique</p>

Retirez papier <réceptacle standard>	Le réceptacle est plein.	Retirez la pile de papier du réceptacle standard afin d'effacer ce message.
Résol. réduite	La résolution d'une page du document est réduite de 600 points par pouce (ppp) à 300 ppp afin d'éviter d'obtenir l'erreur 38 Mémoire saturée . Résol. réduite reste affiché lors de l'impression.	Appuyez sur Menu pour ouvrir le menu Travail et annuler l'impression en cours.
Réinit. Val Cpt Maint	L'imprimante réinitialise le compteur qui surveille l'unité de fusion.	Attendez que le message disparaisse.
Réinitial. de l'impr. en cours	L'imprimante est réinitialisée afin de rétablir les paramètres par défaut. Tout travail d'impression actif est annulé.	Attendez que le message disparaisse. Voir aussi : Utilisation du panneau de commandes pour modifier les paramètres de l'imprimante
Retour param. usine	L'imprimante restaure ses paramètres par défaut. Lorsque les paramètres par défaut sont restaurés : <ul style="list-style-type: none"> • Toutes les ressources téléchargées (polices, macros, jeux de symboles) sont supprimées de la mémoire de l'imprimante. • Tous les paramètres par défaut des menus sont restaurés, <i>excepté</i> les suivants : <ul style="list-style-type: none"> ○ Le paramètre Langue d'affich. du menu Config. ○ L'ensemble des paramètres des menus Réseau et USB. 	Attendez que le message disparaisse. Voir aussi : Restauration des paramètres usine
Toner bas	Le niveau de la cartouche de toner est bas.	<ul style="list-style-type: none"> • Secouez la cartouche afin d'utiliser le toner restant. • Remplacez la cartouche de toner. • Appuyez sur Reprise pour effacer ce message et reprendre l'impression. <p>REMARQUE : Si vous ne le faites pas, vous risquez de rencontrer des problèmes d'impression. Commandez des cartouches de toner supplémentaires à l'adresse www.dell.com/supplies ou www.euro.dell.com/supplies.</p>

Tiroir <x> vide	Le tiroir indiqué est vide.	Ajoutez du papier dans le tiroir afin d'effacer ce message. Voir aussi : Chargement d'un support standard dans les tiroirs standard et optionnels
Tiroir <x> bas	Le tiroir indiqué manque de papier.	Ajoutez du papier dans le tiroir afin d'effacer ce message. Voir aussi : Chargement d'un support standard dans les tiroirs standard et optionnels
Tiroir <x> manquant	Le tiroir indiqué est absent ou il n'est pas complètement inséré dans l'imprimante.	Insérez complètement le tiroir dans l'imprimante. Voir aussi : Chargement d'un support standard dans les tiroirs standard et optionnels
USB <x>	L'imprimante traite les données par le biais du port USB spécifié.	
Attente	L'imprimante a reçu une page de données à imprimer, mais attend l'exécution d'une commande Fin de tâche, Alimentation de page ou la réception de données supplémentaires.	<ul style="list-style-type: none"> • Appuyez sur Reprise pour imprimer le contenu de la mémoire tampon. • Appuyez sur Menu pour ouvrir le menu Travail et annuler l'impression en cours. Voir aussi : Annulation d'un travail d'impression
1565 Err émulo charg option émulo	La version de l'émulateur téléchargée sur la barrette microcode ne correspond pas à la version du code de l'imprimante. Cette erreur se produit par exemple lorsque vous mettez le microcode de l'imprimante à jour ou que vous installez la barrette microcode sur une autre imprimante.	Le message s'efface automatiquement au bout de 30 secondes ; une fois ce laps de temps écoulé, l'émulateur de téléchargement est désactivé sur la barrette microcode.
2<xx> Bourrage papier	L'imprimante a détecté un bourrage.	Dégagez tout papier qui se trouverait sur le chemin du papier. Voir aussi : Elimination des bourrages
23x Bourrage dans le dispositif recto verso	L'imprimante a détecté un bourrage dans le dispositif recto verso optionnel.	Dégagez tout papier qui se trouverait sur le chemin du papier. Voir aussi : Elimination des bourrages

<p>32 Cartouche d'impression non prise en charge</p>	<p>Une cartouche de toner non prise en charge est installée.</p>	<p>Retirez la cartouche de toner et installez-en une nouvelle.</p> <p>Voir aussi : Remplacement de la cartouche de toner</p>
<p>34 Papier trop court</p>	<p>L'imprimante a déterminé que le papier de la source spécifiée sur la seconde ligne de l'écran est trop court pour les données mises en forme. Pour les tiroirs dotés de l'option Détec. taille auto, cette erreur se produit lorsque les guides ne sont pas placés correctement.</p>	<ul style="list-style-type: none"> • Appuyez sur Reprise pour effacer ce message et reprendre l'impression. L'imprimante ne réimprime pas automatiquement la page ayant provoqué l'apparition du message. • Assurez-vous que le paramètre Taille papier du menu Papier est défini pour le format de papier chargé. Si le chargeur MF est défini sur Universel, assurez-vous que le papier est assez grand pour les données mises en forme. • Appuyez sur Menu pour ouvrir le menu Travail et annuler l'impression en cours. <p>Voir aussi : Instructions relatives aux supports d'impression</p>
<p>35 Sauv. ress HF Mém. insuff.</p>	<p>L'imprimante ne dispose pas de suffisamment de mémoire pour activer le mode Econ. ressources. Ce message indique généralement qu'une quantité excessive de mémoire est attribuée à une ou plusieurs mémoires tampon de liaison de l'imprimante.</p>	<ul style="list-style-type: none"> • Appuyez sur Reprise pour désactiver le mode Econ. ressources et poursuivre l'impression. • Pour activer le mode Econ. ressources après obtention de ce message : <ul style="list-style-type: none"> ○ Assurez-vous que les tampons de lien sont définis sur Auto et quittez les menus pour activer cette modification ○ Lorsque Prêt s'affiche, activez la fonction Econ. ressources dans le menu Config. • Installez de la mémoire supplémentaire.
<p>37 Zone assemb. insuffisante</p>	<p>L'espace disponible dans la mémoire de l'imprimante n'est pas suffisant pour assembler le travail d'impression.</p>	<ul style="list-style-type: none"> • Appuyez sur Reprise pour imprimer la partie du travail déjà stockée et commencer l'assemblage du reste du travail. • Appuyez sur Menu pour ouvrir le menu Travail et annuler l'impression en cours. <p>Voir aussi : Annulation d'un travail d'impression</p>
<p>37 Mém. défragm. insuffisante</p>	<p>L'imprimante n'a pas pu défragmenter la mémoire flash, car la mémoire de l'imprimante utilisée pour stocker les ressources flash non supprimées est saturée.</p>	<ul style="list-style-type: none"> • Supprimez les polices, les macros et autres données dans la mémoire de l'imprimante. • Installez de la mémoire supplémentaire dans l'imprimante.

<p>37 Mémoire insuffisante</p>	<p>La mémoire de l'imprimante est insuffisante pour pouvoir continuer à traiter les travaux d'impression.</p>	<ul style="list-style-type: none"> ● Appuyez sur Reprise pour effacer ce message et poursuivre la tâche d'impression en cours. L'imprimante libère de la mémoire en supprimant la tâche suspendue la plus ancienne et continue à supprimer des tâches suspendues jusqu'à ce que la mémoire libérée soit suffisante pour traiter le travail en cours. ● Appuyez sur Stop pour effacer ce message sans supprimer les travaux en attente. Le travail en cours risque de ne pas s'imprimer correctement. ● Appuyez sur Menu pour ouvrir le menu Travail et annuler l'impression en cours. ● A l'avenir, pour ne plus obtenir cette erreur : <ul style="list-style-type: none"> ○ Supprimez les polices, les macros et autres données dans la mémoire de l'imprimante. ○ Installez de la mémoire supplémentaire dans l'imprimante. <p>REMARQUE : Les messages 37 Mémoire insuffisante et Risque perte travaux en cours apparaissent à tour de rôle sur l'affichage.</p> <p>Voir aussi : Accès aux travaux suspendus depuis le panneau de commandes; Risque perte travaux en cours</p>
<p>38 Mémoire saturée</p>	<p>L'imprimante traite les données, mais la mémoire utilisée pour stocker les pages est saturée.</p>	<ul style="list-style-type: none"> ● Appuyez sur Reprise pour effacer ce message et poursuivre l'impression du travail. Le travail risque de ne pas s'imprimer correctement. ● Appuyez sur Menu pour ouvrir le menu Travail et annuler l'impression en cours. ● A l'avenir, pour ne plus obtenir cette erreur : <ul style="list-style-type: none"> ○ Simplifiez le travail d'impression en réduisant la quantité de texte ou de graphiques sur une page et en supprimant les polices ou les macros téléchargées dont vous n'avez plus besoin. ○ Installez de la mémoire supplémentaire dans l'imprimante. <p>Voir aussi : Annulation d'un travail d'impression</p>

39 Page complexe	Il se peut que la page ne soit pas correctement imprimée, car les informations d'impression contenues sur la page sont trop complexes.	<ul style="list-style-type: none"> ● Appuyez sur Reprise pour effacer ce message et poursuivre l'impression du travail. Le travail risque de ne pas s'imprimer correctement. ● Appuyez sur Menu pour ouvrir le menu Travail et annuler l'impression en cours. ● A l'avenir, pour ne plus obtenir cette erreur : <ul style="list-style-type: none"> ○ Rendez la page moins complexe en réduisant la quantité de texte ou de graphiques qu'elle contient ou en supprimant les polices ou les macros téléchargées dont vous n'avez plus besoin. ○ Activez l'option Protection page dans le menu Config. ○ Installez de la mémoire supplémentaire dans l'imprimante. <p>Voir aussi : Menu Configuration</p>
4<x> Barrette microcode non prise en chge	L'imprimante a détecté une version de microcode non prise en charge sur la barrette microcode installée pendant le cycle de mise sous tension.	<ul style="list-style-type: none"> ● Mettez l'imprimante hors tension, puis maintenez la touche Reprise enfoncée tout en remettant l'imprimante sous tension. L'imprimante lit le code sur la carte logique et contourne le code de la barrette microcode. ● Retirez la barrette microcode.
54 Erreur logic. port réseau <x>	L'imprimante ne parvient pas à établir la communication avec le port réseau installé.	<ul style="list-style-type: none"> ● Appuyez sur Reprise pour effacer ce message et reprendre l'impression. Le travail risque de ne pas s'imprimer correctement. ● Programmez un nouveau microcode pour l'interface réseau par le port parallèle. ● Appuyez sur Menu pour ouvrir le menu Travail et réinitialiser l'imprimante.
54 Erreur logicielle port réseau std		
55 Mémoire flash non prise en charge dans le logement X	L'imprimante a détecté une barrette mémoire flash non prise en charge dans l'un des connecteurs.	Mettez l'imprimante hors tension. Enlevez la barrette optionnelle non prise en charge.
55 Option non prise en charge dans le logement X	L'imprimante a détecté une barrette optionnelle non prise en charge dans l'un des connecteurs.	Mettez l'imprimante hors tension. Enlevez la barrette optionnelle non prise en charge.
56 Port USB <x> désactivé	Des données ont été envoyées à l'imprimante par le port USB, mais ce port est désactivé.	<ul style="list-style-type: none"> ● Appuyez sur Reprise pour effacer ce message. L'imprimante efface toutes les données reçues sur le port USB.

56 Port USB std désactivé		<ul style="list-style-type: none"> Assurez-vous que l'option Tampon port USB du menu USB n'est pas désactivée. <p>Voir aussi : Tampon USB</p>
58 Tiroirs connectés trop nombreux	Trop de bacs avec leurs tiroirs correspondants sont installés sur l'imprimante.	Mettez l'imprimante hors tension, puis débranchez-la. Retirez les bacs supplémentaires. Branchez l'imprimante, puis mettez-la sous tension.
59 Périphérique <incompatible>	<p>Vous avez installé un périphérique incompatible.</p> <p>Il s'agit d'un des <périphériques> suivants :</p> <ul style="list-style-type: none"> Chargeur d'enveloppes Tiroir x Recto verso 	Retirez le périphérique et appuyez sur Reprise pour effacer ce message.
80 Maintenance prévue	Vous devez changer les éléments de maintenance pour conserver un fonctionnement optimum et ainsi éviter les problèmes de qualité d'impression et d'alimentation papier.	<p>Remplacez les éléments de maintenance et réinitialisez éventuellement le compteur de maintenance de l'imprimante.</p> <p>Voir aussi : Réinitialisation du compteur de maintenance</p>
88 Toner bas	L'imprimante a détecté que le niveau de toner de la cartouche de toner est bas. Si vous ne disposez pas d'une cartouche de toner, commandez-en une dès à présent.	<ul style="list-style-type: none"> Secouez la cartouche afin d'utiliser le toner restant. Remplacez la cartouche de toner. Appuyez sur Reprise pour effacer ce message et reprendre l'impression. Le message Fournitures s'affiche jusqu'à ce que vous remplaciez la cartouche de toner. <p>Voir aussi : Remplacement de la cartouche de toner</p>
900–999 Réparation <message>	Les messages 900 à 999 sont liés à des problèmes de l'imprimante nécessitant une réparation.	<p>Mettez l'imprimante hors tension et vérifiez le branchement des câbles. Remettez l'imprimante sous tension.</p> <p>Voir aussi : Support technique</p>

Élimination des bourrages

- [Avant de dégager le papier coincé](#)
- [Identification du chemin du support d'impression](#)
- [200 et 201 Bourrage papier Enlever cartouche](#)
- [202 Bourrage pap Ouvrir porte arrière](#)
- [23x Bourrage papier](#)
- [24x Bourrage papier Vérifier tiroir x](#)
- [250 Bourrage papier Vérifier chargeur MF](#)
- [260 Bourrage papier Vérifier chargeur d'enveloppes](#)

Vous éliminerez les risques de bourrage en veillant au choix des supports d'impression les mieux adaptés et à leur chargement. Pour éviter tout risque de problème d'impression, utilisez un support d'impression approprié (papier, transparents, étiquettes et bristol). Reportez-vous à la section [Instructions relatives aux supports d'impression](#) pour de plus amples informations.

 **REMARQUE** : Nous vous recommandons de tester un échantillon de tous les supports d'impression que vous pensez utiliser avant de les acheter en grande quantité.

Vous éliminerez les risques de bourrage en choisissant des supports d'impression les mieux adaptés et en les chargeant correctement. Reportez-vous aux instructions suivantes sur le chargement du support d'impression :

- [Chargement d'un support standard dans les tiroirs standard et optionnels](#)
- [Utilisation et alimentation du chargeur multifonction](#)
- [Utilisation et chargement du chargeur d'enveloppes optionnel](#)

Conseils pour éviter les bourrages

- Utilisez uniquement les supports d'impression recommandés. Reportez-vous à la section [Instructions relatives aux supports d'impression](#) pour de plus amples informations.
- Pour des instructions sur le chargement correct des supports, reportez-vous aux sections [Chargement d'un support standard dans les tiroirs standard et optionnels](#), [Utilisation et alimentation du chargeur multifonction](#) et [Utilisation et chargement du chargeur d'enveloppes optionnel](#).
- Ne surchargez pas les sources d'alimentation. Assurez-vous que la pile de papier ne dépasse pas la hauteur maximale indiquée sur les étiquettes de trait de chargement des sources d'alimentation.
- Ne chargez pas de support d'impression froissé, plié, humide ou recourbé.
- Déramez, ventilez et égalisez le support d'impression avant de le charger. En cas de bourrage de supports d'impression, essayez d'insérer une feuille à la fois dans le chargeur multifonction.
- N'utilisez pas de support d'impression que vous avez découpé ou rogné vous-même.

- Ne mélangez pas les formats, grammages et types de supports d'impression dans la même source d'alimentation.
 - Utilisez uniquement les supports d'impression recommandés. Reportez-vous à la section [Papier recommandé](#).
 - Veillez à orienter la face à imprimer recommandée vers le bas lorsque vous chargez du papier dans tous les tiroirs pour une impression recto.
 - Veillez à orienter la face à imprimer recommandée vers le haut lorsque vous chargez du papier dans le chargeur multifonction.
 - Stockez le support d'impression dans un environnement approprié. Reportez-vous à la section [Stockage des supports d'impression](#).
 - Ne retirez pas les tiroirs au cours d'une impression.
 - Poussez fermement tous les tiroirs lorsque vous les avez chargés.
 - Vérifiez que les guides-papier des tiroirs sont correctement positionnés en fonction du format du support d'impression chargé. Veillez à ne pas trop serrer les guides-papier contre la pile du support d'impression.
 - Vérifiez que tous les câbles qui se connectent à l'imprimante sont correctement branchés.
-

Avant de dégager le papier coincé

Retirez les travaux d'impression en cours du réceptacle avant d'ouvrir la porte avant supérieure en vue de dégager le papier coincé.

Identification du chemin du support d'impression

L'illustration suivante montre l'emplacement des bourrages le long du chemin du support d'impression. Celui-ci varie selon l'alimentation (tiroirs, chargeur multifonction, chargeur d'enveloppes) que vous utilisez.

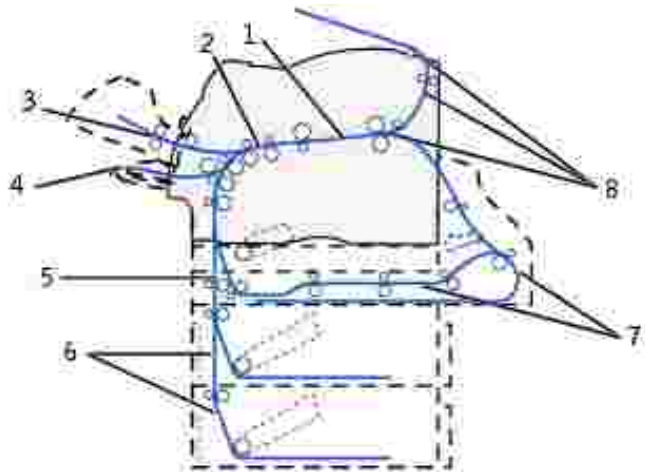

1	201 Bourrage papier	5	23x Bourrage papier
2	200 Bourrage papier	6	24x Bourrage papier
3	260 Bourrage papier	7	23x Bourrage papier
4	250 Bourrage papier	8	202 Bourrage papier

Accès aux zones de bourrages papier

Ouvrez les portes et les capots, retirez les tiroirs et les options pour accéder aux zones de bourrages papier. L'illustration montre l'emplacement des sources et des zones possibles de bourrages papier.

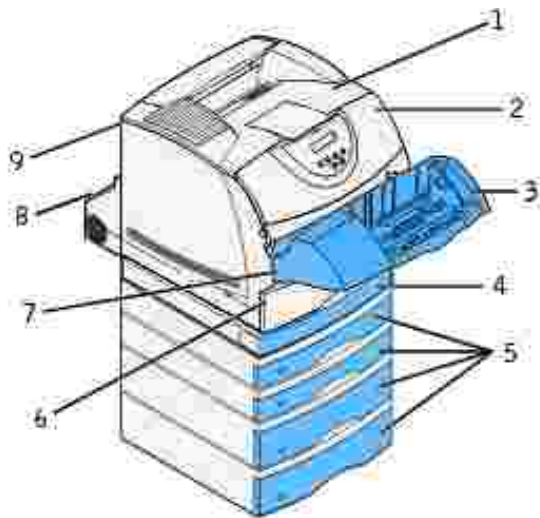

1	Réceptacle standard
2	Porte supérieure avant
3	Chargeur d'enveloppes optionnel
4	Dispositif recto verso optionnel, capot d'accès avant
5	Tiroirs optionnels
6	Tiroir standard
7	Porte inférieure avant (abaissée quand le chargeur d'enveloppes est installé)
8	Dispositif recto verso optionnel, porte arrière
9	Porte arrière de l'imprimante

 **REMARQUE** : Les bourrages qui surviennent au niveau du réceptacle standard et du dispositif recto verso concernent soit le papier, soit le bristol.

Aidez-vous du tableau suivant pour obtenir les instructions relatives à un bourrage déterminé :

Message Bourrage papier
200 et 201 Bourrage papier Enlever cartouche
202 Bourrage pap Ouvrir porte arrière
23x Bourrage papier
231 Bourrage papier Vérifier disp recto verso
232 Bourrage papier Vérifier disp recto verso et 233 Bourrage papier Vérifier disp recto verso
234 Bourrage papier Vérifier disp recto verso, 235 Bourrage papier Vérifier disp recto verso, et 238 Bourrage papier Vérifier disp recto verso
236 Bourrage papier Vérifier disp recto verso
237 Bourrage papier Vérifier disp recto verso
239 Bourrage papier Vérifier disp recto verso
24x Bourrage papier Vérifier tiroir x
250 Bourrage papier Vérifier chargeur MF
260 Bourrage papier Vérifier chargeur d'enveloppes

200 et 201 Bourrage papier Enlever cartouche

A 200 Bourrage papier indique que le support d'impression est coincé dans la zone située sous la cartouche de toner. Il faut donc enlever la cartouche de toner. A 201 Bourrage papier indique que le bourrage s'est produit plus loin à l'intérieur de l'imprimante.

 **REMARQUE** : Pour résoudre ce message, vous devez enlever tous les supports d'impression du chemin du support d'impression.

1. Appuyez sur le loquet 1 pour ouvrir la porte inférieure. Appuyez sur le loquet 2 pour ouvrir la porte supérieure.

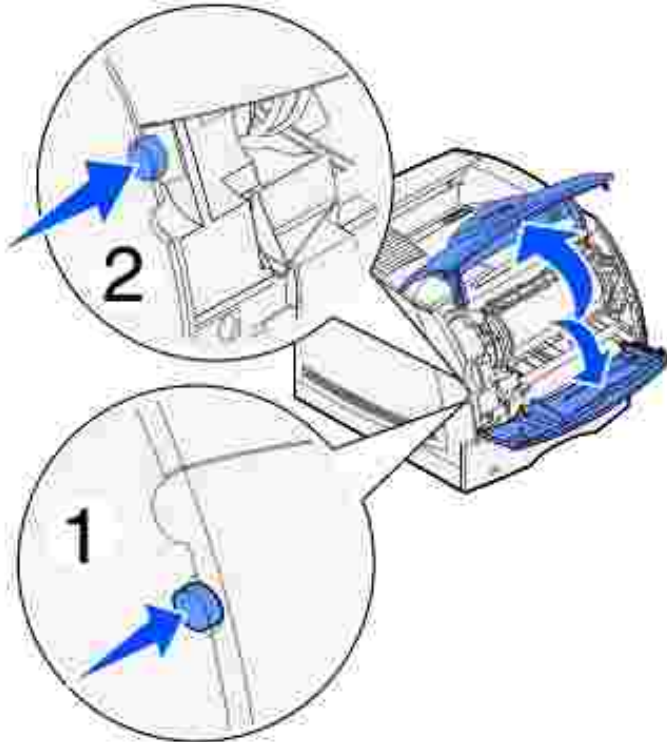

 **ATTENTION** : La partie arrière de l'intérieur de l'imprimante est brûlante.

2. Saisissez la cartouche de toner par la poignée, tirez la cartouche vers le haut vers la porte supérieure avant, puis tirez-la vers vous.

 **NOTE** : Ne touchez jamais le cylindre du photoconducteur situé sur le dessous de la cartouche. Utilisez la poignée de la cartouche de manière à ne pas toucher cette zone.

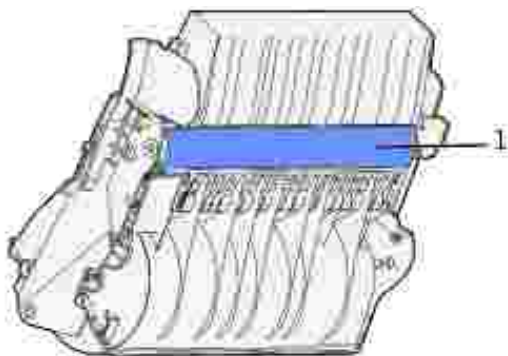

1	Cylindre du photoconducteur
---	-----------------------------

Mettez la cartouche d'impression de côté.

 **REMARQUE** : N'exposez pas la cartouche à la lumière pour des périodes prolongées.

3. Poussez légèrement sur le levier de déblocage du galet d'alimentation vers l'arrière de l'imprimante.

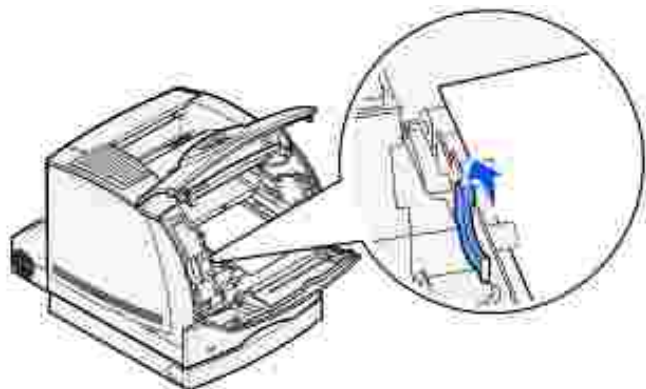

4. Tirez le support d'impression vers vous.

 **REMARQUE** : Il se peut que le support d'impression soit couvert de toner non utilisé susceptible de tacher la peau et les vêtements.

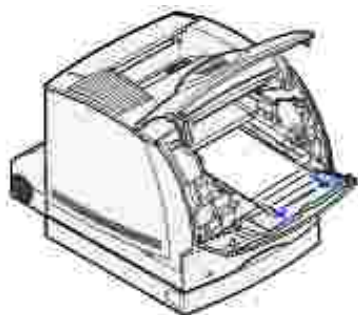

Si le support d'impression n'est pas immédiatement dégagé, relâchez-le aussitôt. Vous devez accéder au support par la porte arrière de l'imprimante. Sinon, passez à [l'étape 8](#).

Pour accéder au support d'impression par la porte arrière de l'imprimante :

5. Ouvrez la porte arrière de l'imprimante.



6. Retirez le support d'impression en suivant les instructions ci-dessous.

- o Si le milieu du support d'impression est visible, saisissez-le des deux côtés et tirez-le délicatement vers l'extérieur.



- o Si le support d'impression se trouve toujours dans la zone de l'unité de fusion, ouvrez la porte supérieure avant et retirez-le.
- o Si l'extrémité du support d'impression est visible, tirez-le délicatement vers l'extérieur.

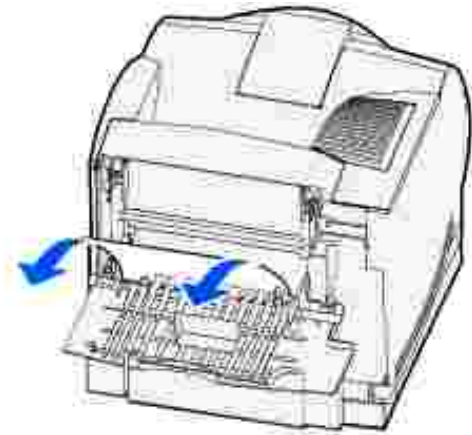

Si le support d'impression n'est pas immédiatement dégagé, relâchez-le aussitôt. Retirez la cartouche de toner et extrayez le support d'impression.

7. Refermez la porte arrière de l'imprimante.
8. Réinstallez la cartouche.
9. Refermez la porte supérieure, puis la porte inférieure.

202 Bourrage pap Ouvrir porte arrière

Les bourrages qui entraînent un message 202 Bourrage papier exigent l'ouverture de la porte arrière de l'imprimante.

 **REMARQUE** : Pour résoudre ce message, vous devez enlever tous les supports d'impression du chemin du support d'impression.

Pour obtenir des instructions sur l'élimination du bourrage, cliquez sur la zone où s'est produit le bourrage :

- [Avant d'atteindre le réceptacle standard](#)
- [Sortie par le réceptacle standard](#)

Avant d'atteindre le réceptacle standard

1. Ouvrez la porte arrière de l'imprimante.



2. Retirez le support d'impression en suivant les instructions ci-dessous.

- o Si le milieu du support d'impression est visible, saisissez-le des deux côtés et tirez-le délicatement vers l'extérieur.



- o Si le support d'impression se trouve toujours dans la zone de l'unité de fusion, ouvrez la porte supérieure avant et retirez-le.
- o Si l'extrémité du support d'impression est visible, tirez-le délicatement vers l'extérieur.



Si le support d'impression n'est pas immédiatement dégagé, relâchez-le aussitôt. Retirez la cartouche de toner et extrayez le support d'impression.

3. Refermez la porte arrière de l'imprimante.

Sortie par le réceptacle standard

Tirez sur le support d'impression pour l'extraire.



Si le support d'impression n'est pas immédiatement dégagé, relâchez-le aussitôt. Ouvrez la porte supérieure avant et extrayez le support d'impression.



23x Bourrage papier

Les bourrages qui surviennent dans le dispositif recto verso optionnel entraînent l'apparition du message 23x où x représente des zones de bourrages spécifiques. La deuxième ligne du panneau de commandes indique la zone du bourrage.

231 Bourrage papier Vérifier disp recto verso

 **REMARQUE** : Pour résoudre ce message, vous devez enlever tous les supports d'impression du chemin du support d'impression.

1. Ouvrez la porte arrière de l'imprimante.



2. Retirez le support d'impression en suivant les instructions ci-dessous.

- o Si le milieu du support d'impression est visible, saisissez-le des deux côtés et tirez-le délicatement vers l'extérieur.



- o Si le support d'impression se trouve toujours dans la zone de l'unité de fusion, ouvrez la porte supérieure avant et retirez-le.
- o Si l'extrémité du support d'impression est visible, tirez-le délicatement vers l'extérieur.

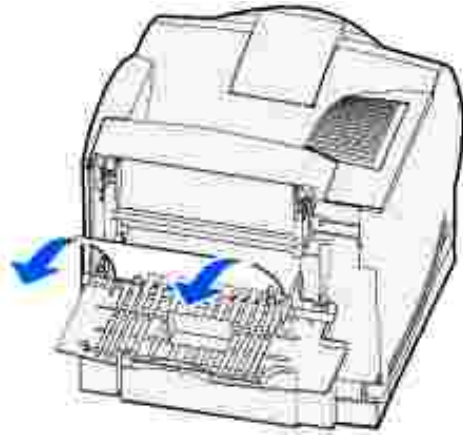

Si le support d'impression n'est pas immédiatement dégagé, relâchez-le aussitôt. Retirez la cartouche de toner et extrayez le support d'impression.

3. Refermez la porte arrière de l'imprimante.
4. Ouvrez la porte arrière du dispositif recto verso.

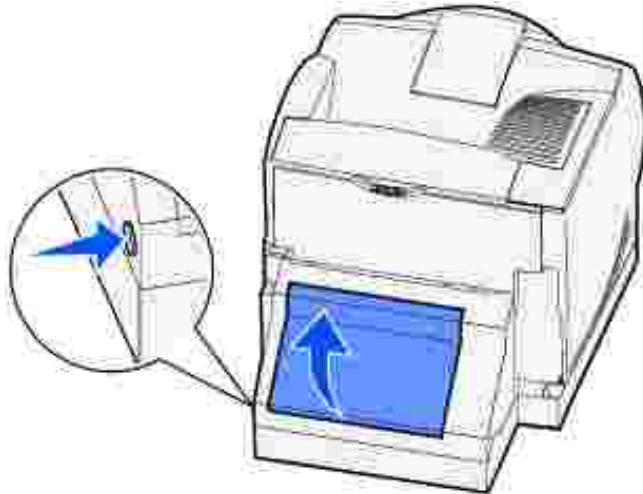

5. Localisez le bord du support d'impression sous la porte arrière du dispositif recto verso afin de déterminer de quel type de bourrage il s'agit :
 - o Si une petite partie du support d'impression est visible vers l'arrière de l'imprimante, ne l'extrayez pas, car il vous sera probablement plus facile d'y accéder depuis l'intérieur de l'imprimante. Reportez-vous à la section [200 et 201 Bourrage papier Enlever cartouche](#) pour obtenir des instructions.
 - o Si la majeure partie du support d'impression est visible, passez aux étapes suivantes :

Si le support se présente comme ceci, tirez-le vers le haut et vers vous.



Si le support se présente comme ceci, tirez-le vers le bas vers l'extérieur.



6. Refermez la porte arrière du dispositif recto verso. Assurez-vous qu'elle *s'enclenche* correctement.



232 Bourrage papier Vérifier disp recto verso et 233 Bourrage papier Vérifier disp recto verso

 **REMARQUE** : Pour résoudre ce message, vous devez enlever tous les supports d'impression du chemin du support d'impression.

1. Ouvrez la porte arrière du dispositif recto verso.

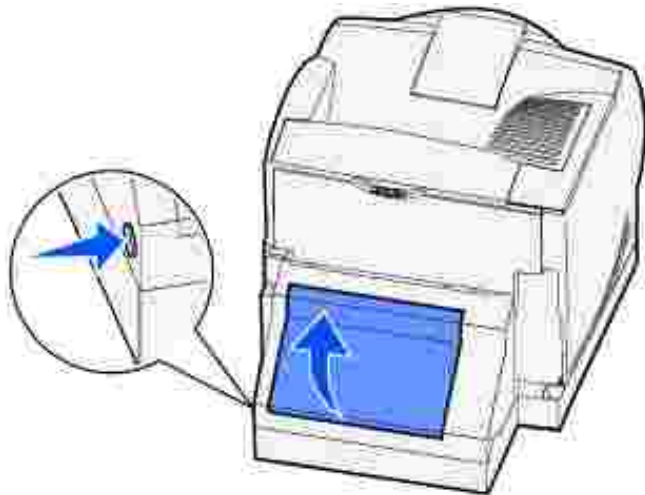

2. Localisez le bord du support d'impression sous la porte arrière du dispositif recto verso afin de déterminer de quel type de bourrage il s'agit :
 - o Si une petite partie du support d'impression est visible vers l'arrière de l'imprimante, ne l'extrayez pas, car il vous sera probablement plus facile d'y accéder depuis l'intérieur de l'imprimante. Reportez-vous à la section [200 et 201 Bourrage papier Enlever cartouche](#) pour obtenir des instructions.
 - o Si la majeure partie du support d'impression est visible, passez aux étapes suivantes :

Si le support se présente comme ceci, tirez-le vers le haut et vers vous.



Si le support se présente comme ceci, tirez-le vers le bas vers l'extérieur.



3. Refermez la porte arrière du dispositif recto verso. Assurez-vous qu'elle *s'enclenche* correctement.



234 Bourrage papier Vérifier disp recto verso 235 Bourrage papier Vérifier disp recto verso, et 238 Bourrage papier Vérifier disp recto verso

 **REMARQUE** : Pour résoudre ce message, vous devez enlever tous les supports d'impression du chemin du support d'impression.

1. Ouvrez la porte arrière du dispositif recto verso.

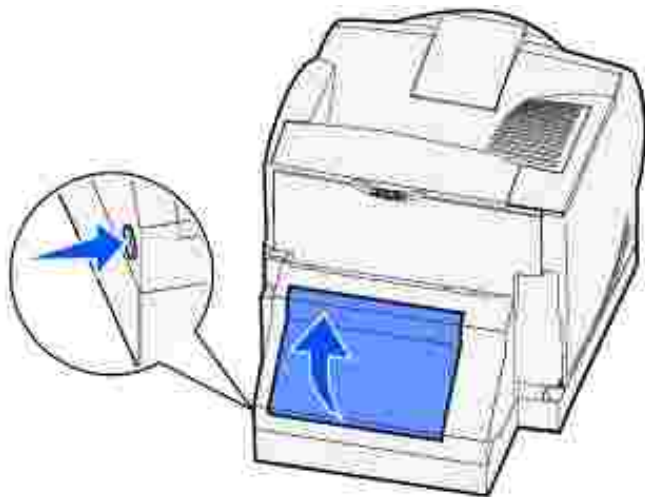

2. Localisez le bord du support d'impression sous la porte arrière du dispositif recto verso afin de déterminer de quel type de bourrage il s'agit :
 - o Si une petite partie du support d'impression est visible à l'intérieur du dispositif recto verso à côté de la paroi intérieure, saisissez-la et extrayez-la. Si vous ne parvenez pas à la saisir, reportez-vous à l'[étape 5](#).
 - o Si une petite partie du support d'impression est visible vers l'arrière de l'imprimante, ne l'extrayez pas, car il vous sera probablement plus facile d'y accéder depuis l'intérieur de

l'imprimante. Reportez-vous à la section [200 et 201 Bourrage papier Enlever cartouche](#) pour obtenir des instructions.

- o Si la majeure partie du support d'impression est visible, tirez-le vers le haut vers vous.



3. Refermez la porte arrière du dispositif recto verso. Assurez-vous qu'elle *s'enclenche* correctement.



4. Retirez le tiroir standard.

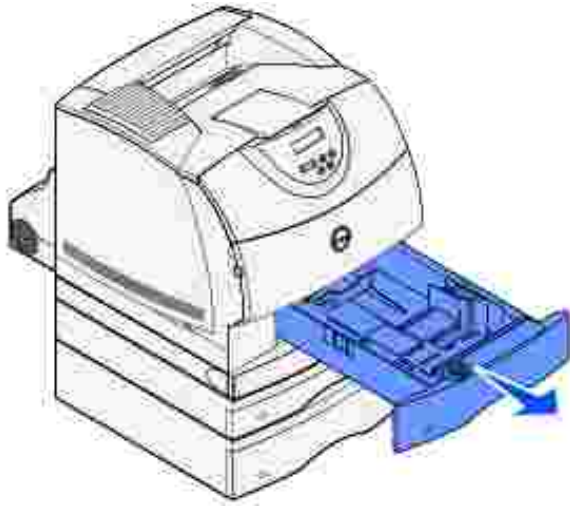

5. Localisez les renforcements de chaque côté du capot d'accès avant du dispositif recto verso.
6. Tirez lentement le capot d'accès avant du dispositif recto verso vers l'extérieur.



7. Si le bord du support d'impression est visible, tirez-le vers le haut pour l'extraire.

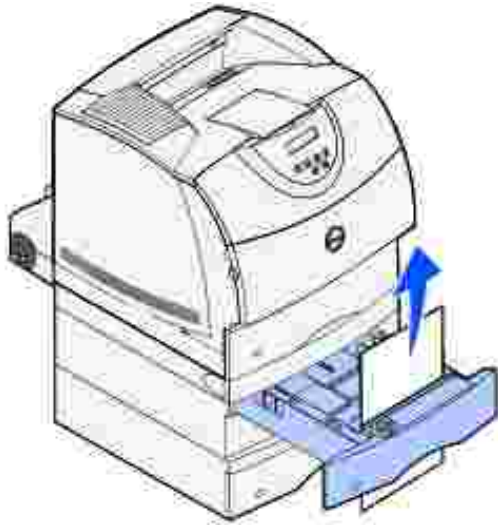

Si le support d'impression n'est pas visible, passez à l'[étape 8](#). Dans le cas contraire, refermez le capot d'accès frontal du dispositif recto verso.

8. Enlevez toutes les feuilles présentes dans le capot d'accès avant du dispositif recto verso.

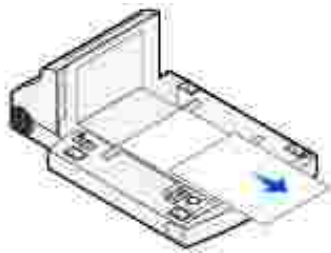

9. Maintenez le niveau du capot d'accès frontal du dispositif recto verso tandis que vous le repoussez dans le dispositif recto verso. Assurez-vous qu'elle *s'enclenche* correctement.
10. Repoussez le tiroir standard dans l'imprimante.

236 Bourrage papier Vérifier disp recto verso

 **REMARQUE** : Pour résoudre ce message, vous devez enlever tous les supports d'impression du chemin du support d'impression.

1. Localisez les renforcements de chaque côté du capot d'accès avant du dispositif recto verso.
2. Tirez lentement le capot d'accès avant du dispositif recto verso vers l'extérieur.



3. Si le bord du support d'impression est visible, tirez-le vers le haut pour l'extraire.

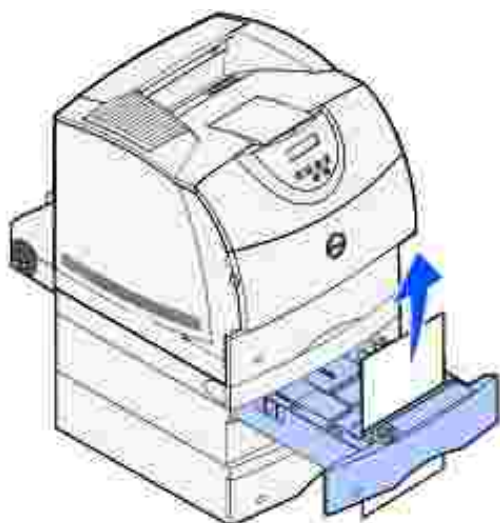

Si le support d'impression n'est pas visible, passez à l'[étape 4](#). Dans le cas contraire, refermez le capot d'accès frontal du dispositif recto verso.

4. Enlevez le tiroir standard en le faisant glisser.

5. Enlevez toutes les feuilles présentes dans le capot d'accès avant du dispositif recto verso.

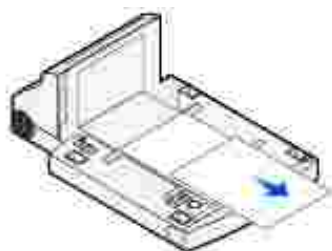



6. Maintenez le niveau du capot d'accès frontal du dispositif recto verso tandis que vous le repoussez dans le dispositif recto verso. Assurez-vous qu'elle *s'enclenche* correctement.
7. Repoussez le tiroir standard dans l'imprimante.

237 Bourrage papier Vérifier disp recto verso

 **REMARQUE** : Pour résoudre ce message, vous devez enlever tous les supports d'impression du chemin du support d'impression.

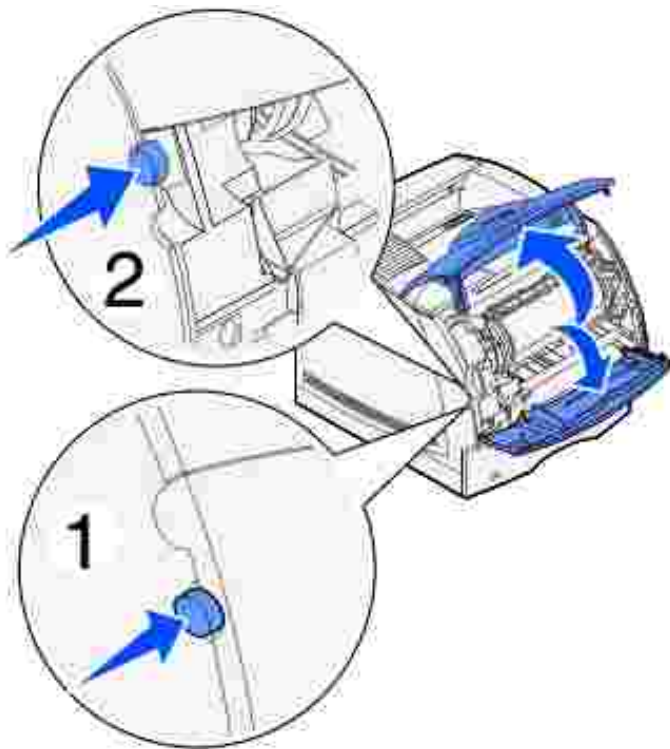
1. Appuyez sur le loquet 1 pour ouvrir la porte inférieure. Appuyez sur le loquet 2 pour ouvrir la porte supérieure.



 **ATTENTION** : La partie arrière de l'intérieur de l'imprimante est brûlante.

2. Saisissez la cartouche de toner par la poignée, tirez la cartouche vers le haut vers la porte supérieure avant, puis tirez-la vers vous.

 **NOTE** : Ne touchez jamais le cylindre du photoconducteur situé sur le dessous de la cartouche. Utilisez la poignée de la cartouche de manière à ne pas toucher cette zone.

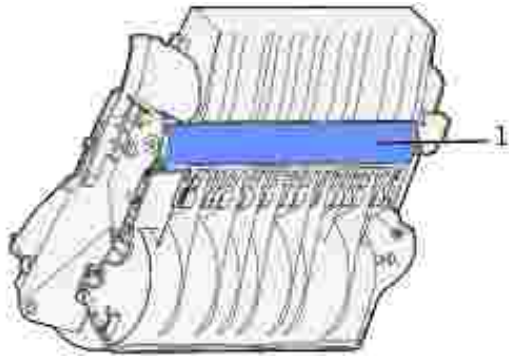

1 Cylindre du photoconducteur

Mettez la cartouche d'impression de côté.

 **REMARQUE** : N'exposez pas la cartouche à la lumière pour des périodes prolongées.

3. Poussez légèrement sur le levier de déblocage du galet d'alimentation vers l'arrière de l'imprimante.

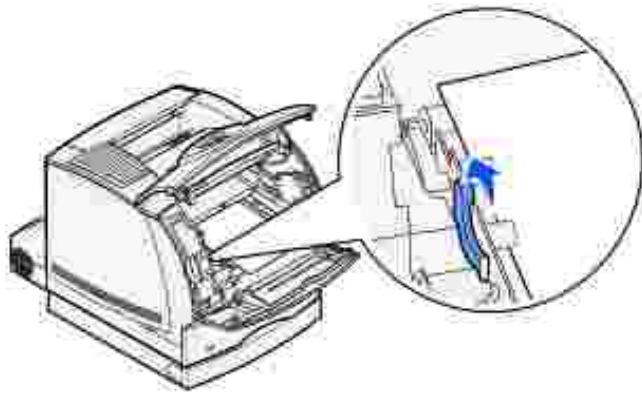

4. Tirez le support d'impression vers vous.

 **ATTENTION** : Il se peut que le support d'impression soit couvert de toner non utilisé susceptible de tacher la peau et les vêtements.

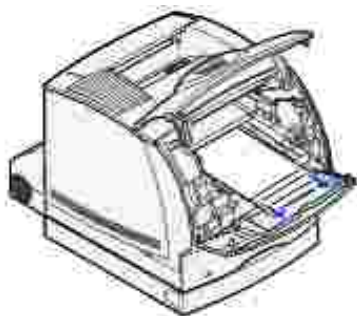

5. Réinstallez la cartouche de toner.

6. Refermez la porte supérieure, puis la porte inférieure.
7. Localisez les renforcements de chaque côté du capot d'accès avant du dispositif recto verso.
8. Tirez lentement le capot d'accès avant du dispositif recto verso vers l'extérieur.



9. Si le bord du support d'impression est visible, tirez-le vers le haut pour l'extraire.



Si le support d'impression n'est pas visible, passez à l'[étape 10](#). Dans le cas contraire, refermez le capot d'accès frontal du dispositif recto verso.

10. Enlevez le tiroir standard en le faisant glisser.
11. Enlevez toutes les feuilles présentes dans le capot d'accès avant du dispositif recto verso.

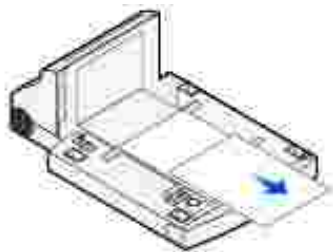

12. Maintenez le niveau du capot d'accès frontal du dispositif recto verso tandis que vous le repoussez dans le dispositif recto verso. Assurez-vous qu'elle *s'enclenche* correctement.
13. Repoussez le tiroir standard dans l'imprimante.

239 Bourrage papier Vérifier disp recto verso

 **REMARQUE** : Pour résoudre ce message, vous devez enlever tous les supports d'impression du chemin du support d'impression.

1. Ouvrez la porte arrière de l'imprimante.



2. Retirez le support d'impression en suivant les instructions ci-dessous.
 - o Si le milieu du support d'impression est visible, saisissez-le des deux côtés et tirez-le délicatement vers l'extérieur.



- o Si le support d'impression se trouve toujours dans la zone de l'unité de fusion, ouvrez la porte supérieure avant et retirez-le.
- o Si l'extrémité du support d'impression est visible, tirez-le délicatement vers l'extérieur.

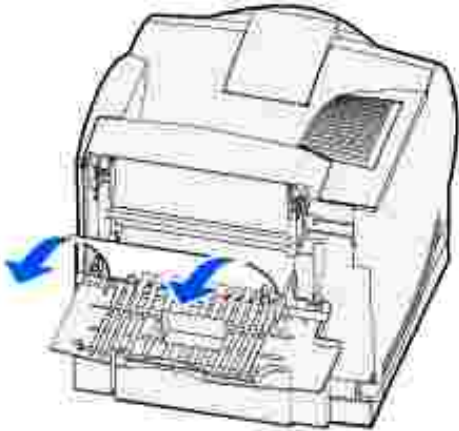

Si le support d'impression n'est pas immédiatement dégagé, relâchez-le aussitôt. Retirez la cartouche de toner et extrayez le support d'impression.

3. Refermez la porte arrière de l'imprimante.
4. Ouvrez la porte arrière du dispositif recto verso.

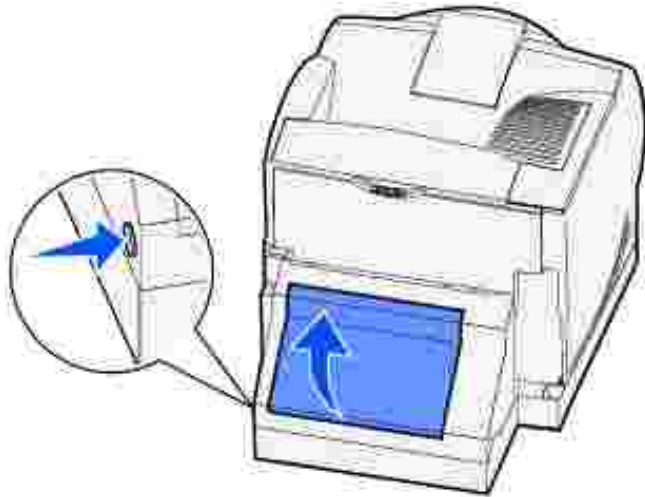

5. Localisez le bord du support d'impression sous la porte arrière du dispositif recto verso afin de déterminer de quel type de bourrage il s'agit :
- Si une petite partie du support d'impression est visible vers l'arrière de l'imprimante, ne l'extrayez pas, car il vous sera probablement plus facile d'y accéder depuis l'intérieur de l'imprimante. Reportez-vous à la section [200 et 201 Bourrage papier Enlever cartouche](#) pour obtenir des instructions.
 - Si la majeure partie du support d'impression est visible, passez aux étapes suivantes :

Si le support se présente comme ceci, tirez-le vers le haut et vers vous.



Si le support se présente comme ceci, tirez-le vers le bas vers l'extérieur.

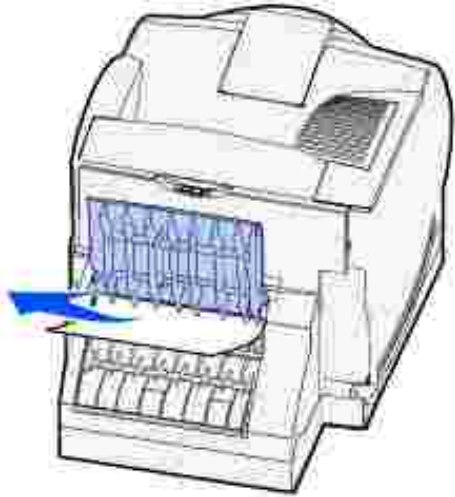

6. Refermez la porte arrière du dispositif recto verso. Assurez-vous qu'elle *s'enclenche* correctement.



7. Appuyez sur le loquet 1 pour ouvrir la porte inférieure. Appuyez sur le loquet 2 pour ouvrir la porte supérieure.

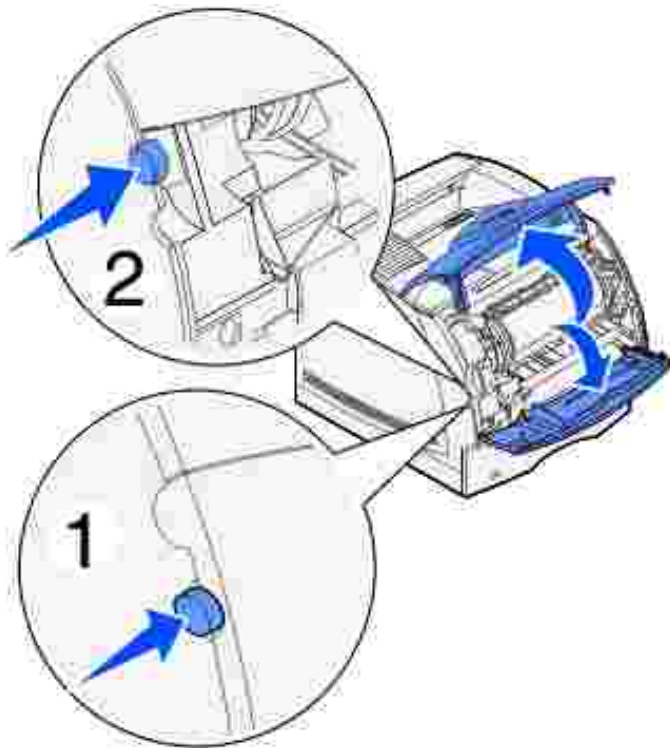

ATTENTION : La partie arrière de l'intérieur de l'imprimante est brûlante.

8. Saisissez la cartouche de toner par la poignée, tirez la cartouche vers le haut vers la porte supérieure avant, puis tirez-la vers vous.

NOTE : Ne touchez jamais le cylindre du photoconducteur situé sur le dessous de la cartouche. Utilisez la poignée de la cartouche de manière à ne pas toucher cette zone.

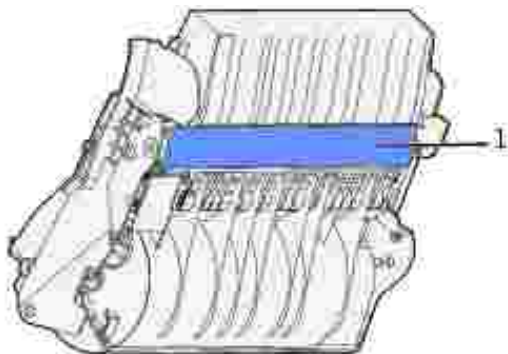

1	Cylindre du photoconducteur
---	-----------------------------

Mettez la cartouche d'impression de côté.

REMARQUE : N'exposez pas la cartouche à la lumière pour des périodes prolongées.

9. Poussez légèrement sur le levier de déblocage du galet d'alimentation vers l'arrière de l'imprimante.

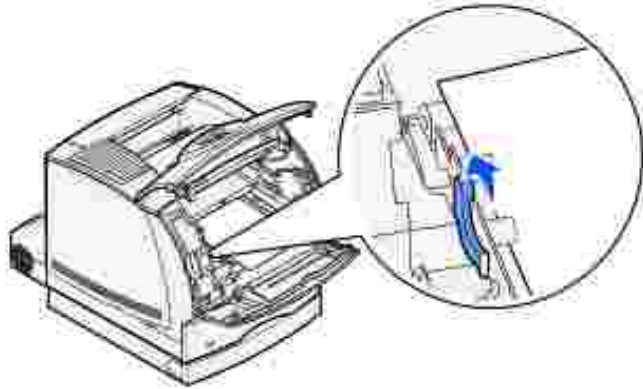

10. Tirez le support d'impression vers vous.

 **REMARQUE** : Il se peut que le support d'impression soit couvert de toner non utilisé susceptible de tacher la peau et les vêtements.

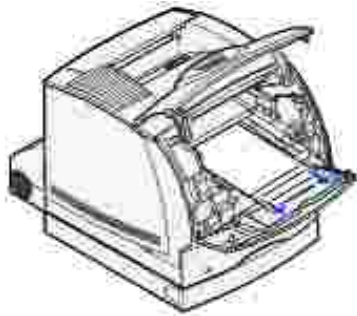

11. Réinstallez la cartouche de toner.

12. Refermez la porte supérieure, puis la porte inférieure.

13. Localisez les renforcements de chaque côté du capot d'accès avant du dispositif recto verso.

14. Tirez lentement le capot d'accès avant du dispositif recto verso vers l'extérieur.



15. Si le bord du support d'impression est visible, tirez-le vers le haut pour l'extraire.

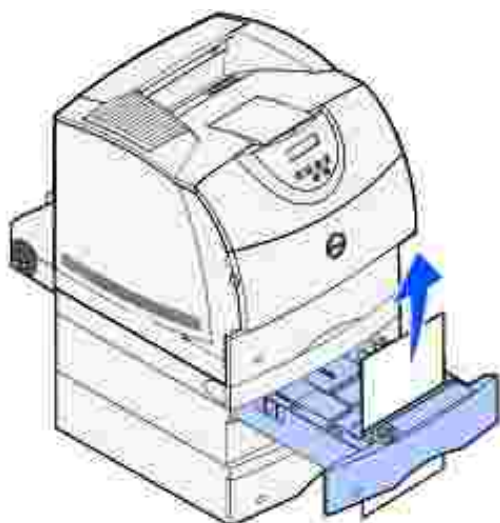

Si le support d'impression n'est pas visible, passez à l'[étape 16](#). Dans le cas contraire, refermez le capot d'accès frontal du dispositif recto verso.

16. Enlevez le tiroir standard en le faisant glisser.

17. Enlevez toutes les feuilles présentes dans le capot d'accès avant du dispositif recto verso.



18. Maintenez le niveau du capot d'accès frontal du dispositif recto verso tandis que vous le repoussez dans le dispositif recto verso. Assurez-vous qu'elle *s'enclenche* correctement.
 19. Repoussez le tiroir standard dans l'imprimante.
-

24x Bourrage papier Vérifier tiroir x

Des bourrages dans quatre zones entraînent l'affichage du message 24x Bourrage papier où x représente le numéro du tiroir dans lequel le bourrage est survenu.

 **REMARQUE** : Pour résoudre ce message, vous devez enlever tous les supports d'impression du chemin du support d'impression.

Pour obtenir des instructions sur l'élimination du bourrage, cliquez sur la zone où s'est produit le bourrage :

- [Sur le plan incliné d'un tiroir ou entre deux tiroirs](#)
- [Entre trois tiroirs](#)
(Cela peut se produire si vous insérez un support d'impression au format Légal US dans les bacs ou si un bac 250 feuilles optionnel est installé parmi d'autres bacs optionnels.)
- [Entre un tiroir optionnel, le dispositif recto verso et le tiroir standard](#)
- [Entre le chargeur d'enveloppes et l'imprimante](#)

Sur le plan incliné d'un tiroir ou entre deux tiroirs

1. Sortez à moitié le tiroir du support.
2. Retirez le support d'impression selon le type de bourrage.
 - o Si le support d'impression figure sur le plan incliné ou sur la paroi faisant face au tiroir, tirez sur le support d'impression pour l'extraire.



- o Si le support d'impression se trouve entre deux tiroirs, tirez-le vers le haut pour l'extraire.

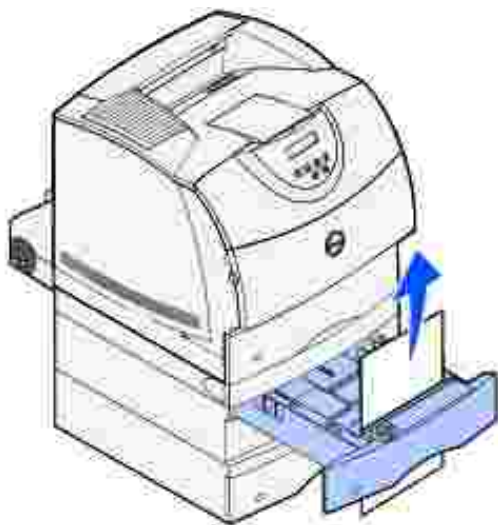

- o Si aucune extrémité du support d'impression n'est visible, reportez-vous à la section [Entre trois tiroirs](#) pour éliminer le bouchage.

3. Repoussez le tiroir dans le support.

Entre trois tiroirs

Ce type de bouchage peut se produire si vous insérez un support d'impression au format Légal dans les tiroirs ou si un bac 250 feuilles est installé parmi d'autres bacs optionnels.

1. Sortez le tiroir du support. Si seule une petite partie du support d'impression est visible, ne la tirez pas vers le bas pour l'extraire.



2. Repoussez avec précaution le tiroir dans le support.
3. Sortez le tiroir du support situé au-dessus du tiroir que vous venez de refermer.
4. Tirez le support d'impression vers le haut ou vers le bas. Si vous ne parvenez pas à extraire la feuille facilement vers le haut, essayez vers le bas et inversement.

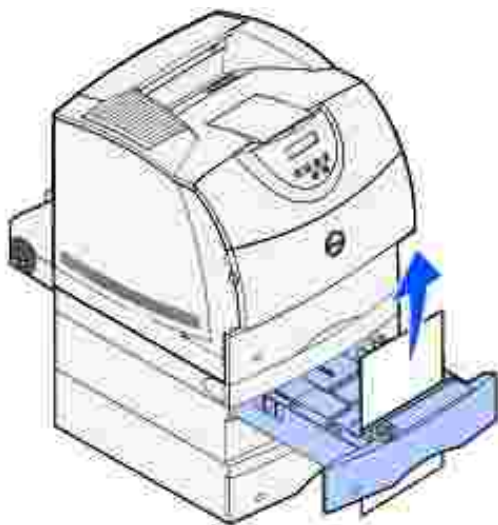

5. Repoussez le tiroir dans le support.

 **REMARQUE** : Ce type de bourrage peut en cacher un autre sous la cartouche de toner. Retirez la cartouche et tous les supports d'impression coincés, puis réinstallez la cartouche.

Entre un tiroir optionnel, le dispositif recto verso et le tiroir standard

1. Sortez le tiroir du support. Si seule une petite partie du support d'impression est visible, ne la tirez pas vers le bas pour l'extraire.

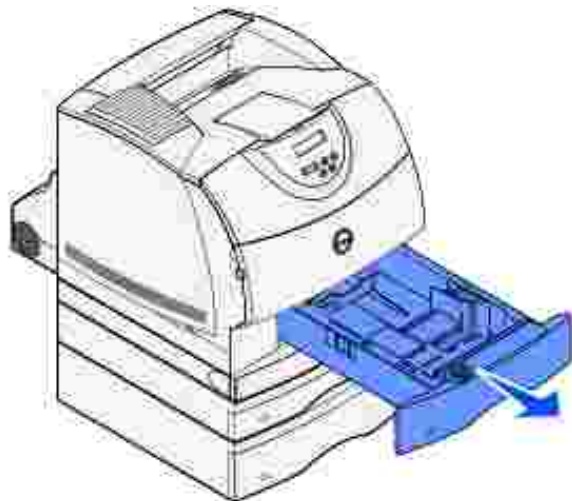

2. Tirez lentement le capot d'accès avant du dispositif recto verso vers l'extérieur du dispositif recto verso.



3. Sortez le tiroir standard de l'imprimante.

Si le bord du support d'impression est visible dans le tiroir standard :

- a. Tirez sur le support d'impression vers le haut et vers le bas.

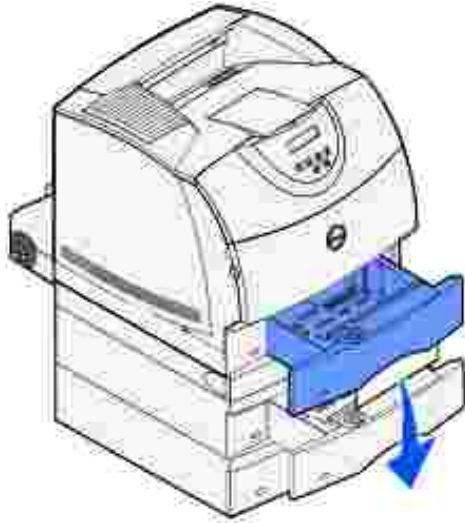

- b. Refermez complètement le tiroir.
- c. Refermez le capot d'accès frontal dans le dispositif recto verso. Assurez-vous qu'elle *s'enclenche* correctement.

Si le bord du support d'impression n'est *pas* visible dans le tiroir standard :

- a. Repoussez le tiroir dans l'imprimante.
- b. Appuyez sur le loquet 1 pour ouvrir la porte inférieure. Appuyez sur le loquet 2 pour ouvrir la porte supérieure.

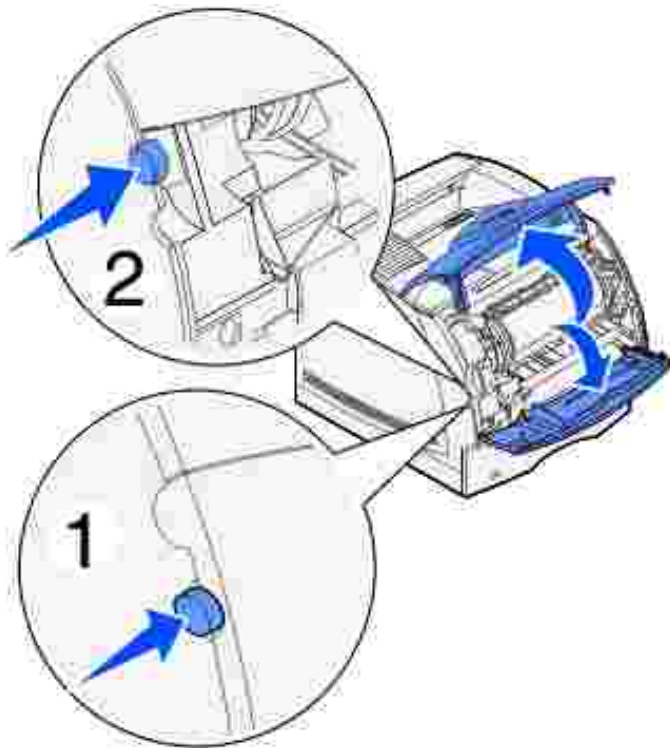

c. Retirez la cartouche de toner.

NOTE : Ne touchez pas le cylindre du photoconducteur situé sur le dessous de la cartouche de toner. Utilisez la poignée de la cartouche de manière à ne pas toucher cette zone.

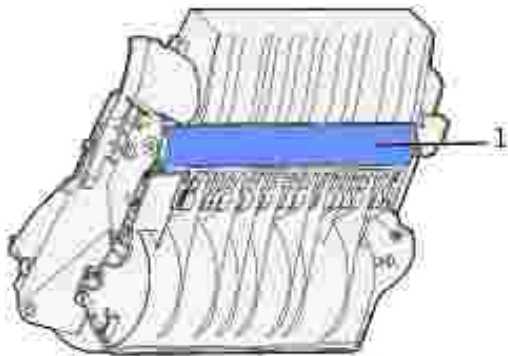

1	Cylindre du photoconducteur
---	-----------------------------

Normalement, vous apercevez le bord d'entraînement du support d'impression.

REMARQUE : Il se peut que le support d'impression soit couvert de toner non utilisé susceptible de tacher la peau et les vêtements.

d. Poussez légèrement sur le levier de déblocage du galet d'alimentation vers l'arrière de l'imprimante.

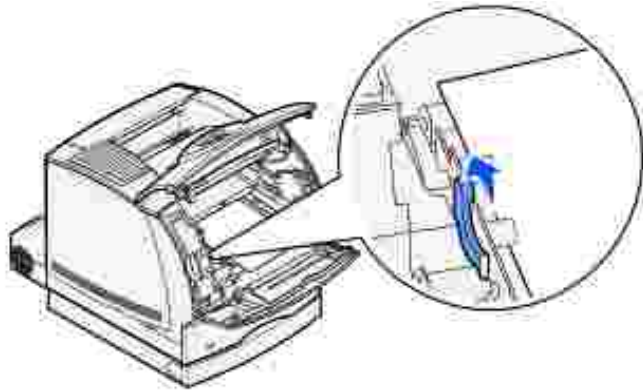

e. Tirez sur le support d'impression pour l'extraire.

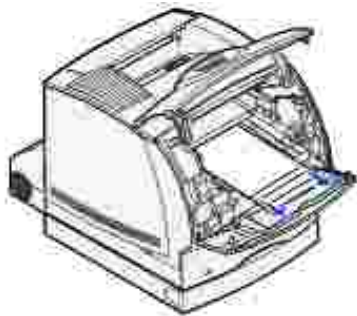

f. Reinstallez la cartouche de toner.
Alignez les glissières de la cartouche sur les fentes du berceau de la cartouche de toner. Utilisez les flèches à l'intérieur de l'imprimante pour vous aider dans l'installation. Guidez la cartouche de manière à ce qu'elle *s'enclenche* correctement.

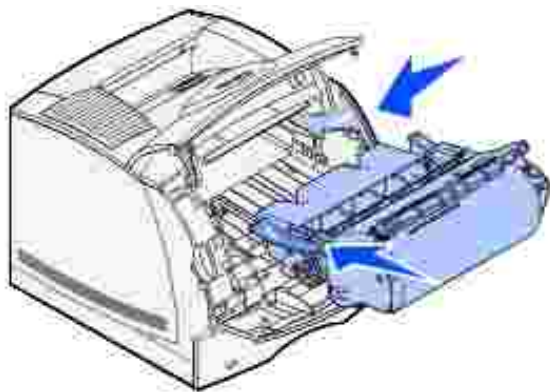

g. Refermez les portes avant supérieure et inférieure de l'imprimante.

h. Refermez complètement le tiroir.

250 Bourrage papier Vérifier chargeur MF

Tirez lentement sur le support d'impression coincé afin de l'extraire du chargeur multifonction.

 **REMARQUE** : Pour résoudre ce message, vous devez enlever tous les supports d'impression du chemin du support d'impression.



260 Bourrage papier Vérifier chargeur d'enveloppes

Les enveloppes peuvent se coincer à deux endroits.

 **REMARQUE** : Pour résoudre ce message, vous devez enlever toutes les enveloppes du chemin du support d'impression.

Pour obtenir des instructions sur l'élimination du bourrage, cliquez sur la zone où s'est produit le bourrage :

- [A l'entrée du chargeur d'enveloppes](#)
- [Entre le chargeur d'enveloppes et l'imprimante](#)

A l'entrée du chargeur d'enveloppes

Comme le chargeur d'enveloppes charge les enveloppes à partir du bas de la pile, c'est l'enveloppe du bas qui est coincée.

1. Soulevez le galet presseur d'enveloppes.
2. Retournez le galet presseur d'enveloppes vers l'imprimante.
3. Retirez la pile d'enveloppes du chargeur d'enveloppes.
4. Tirez lentement l'enveloppe coincée vers vous pour l'extraire.

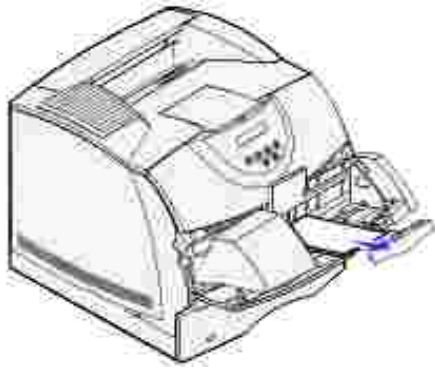

5. Remplacez la pile d'enveloppes dans le chargeur d'enveloppes.
6. Ajustez le guide de réglage du bord des enveloppes.
7. Abaissez le galet presseur d'enveloppes sur la pile.

 **REMARQUE** : Si les bourrages d'enveloppes persistent, répétez ces étapes et chargez une seule enveloppe entre les étapes 4 et 5. Cette opération peut résoudre le problème.

Entre le chargeur d'enveloppes et l'imprimante

1. Soulevez le galet presseur d'enveloppes.
2. Retournez le galet presseur d'enveloppes vers l'imprimante.
3. Retirez la pile d'enveloppes du chargeur d'enveloppes.
4. Remplacez le support d'enveloppes en position fermée.



5. Ouvrez la porte avant supérieure de l'imprimante.
6. Tirez légèrement le chargeur d'enveloppes vers l'extérieur de l'imprimante. Mettez-le de côté.



7. Retirez l'enveloppe de l'imprimante.

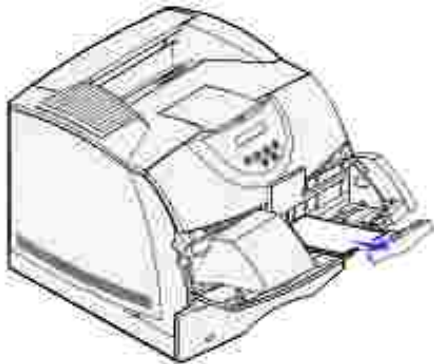

 **REMARQUE** : Il se peut que vous deviez retirer la cartouche de toner pour extraire l'enveloppe. Pour obtenir des instructions, reportez-vous à la section consacrée à la [réinstallation de la cartouche de toner](#).

8. Réinstallez le chargeur d'enveloppes. Assurez-vous qu'elle *s'enclenche* correctement.
9. Refermez la porte supérieure avant de l'imprimante.
10. Replacez la pile d'enveloppes dans le chargeur d'enveloppes.
11. Ajustez le guide de réglage du bord des enveloppes.

Dépannage

- [Résolution des problèmes d'impression de base](#)
- [Vérification d'une imprimante qui ne répond pas](#)
- [Résolution des problèmes d'écran](#)
- [Résolution des problèmes d'impression](#)
- [Résolution des problèmes de qualité d'impression,](#)
- [Résolution des problèmes d'options](#)
- [Résolution des problèmes d'impression réseau](#)
- [Support technique](#)

Les sections de ce chapitre vous aident à résoudre les problèmes relatifs à l'imprimante, aux options ou à la qualité de l'impression.

Résolution des problèmes d'impression de base

Il est parfois très facile de résoudre les problèmes d'impression. En cas de problème, vérifiez d'abord :

- si un message apparaît sur le panneau de commandes, reportez-vous à la section [Explication des messages de l'imprimante](#) ,
 - que le cordon d'alimentation est connecté à l'imprimante et branché sur une prise de courant correctement reliée à la terre,
 - que le bouton Marche/Arrêt de l'imprimante est activé,
 - que l'alimentation électrique n'est coupée par aucun interrupteur ou coupe-circuit,
 - que les autres appareils électriques branchés sur cette source d'alimentation électrique fonctionnent,
 - que toutes les options sont correctement installées.
 - Si vous avez vérifié tous les éléments ci-dessus et si le problème persiste, mettez l'imprimante hors tension pendant environ 10 secondes, puis remettez-la sous tension. Cela suffit souvent à résoudre le problème.
-

Vérification d'une imprimante qui ne répond pas

En cas de problème, vérifiez d'abord :

- que le cordon d'alimentation est connecté à l'imprimante et branché sur une prise de courant

correctement reliée à la terre,

- que le bouton Marche/Arrêt de l'imprimante est activé,
- que l'alimentation électrique n'est coupée par aucun interrupteur ou coupe-circuit,
- que les autres appareils électriques branchés sur cette source d'alimentation électrique fonctionnent,
- que vous avez mis l'imprimante hors tension, avant de la remettre sous tension après environ 10 secondes. Cela suffit souvent à résoudre le problème.
- que vos paramètres de pilote d'imprimante sont corrects.

 **REMARQUE** : Si un message d'erreur s'affiche, reportez-vous à la section [Explication des messages de l'imprimante](#).

Résolution des problèmes d'écran

Problème	Action
Le panneau de commandes n'affiche rien ou uniquement des losanges.	<ul style="list-style-type: none">• Mettez l'imprimante hors tension, patientez environ 10 secondes, puis remettez-la sous tension.• Autotest à mise sous tension apparaît sur le panneau de commandes. Une fois ce test terminé, Prêt est affiché.
Les modifications de paramètres menu exécutées à partir du panneau de commandes ne sont pas prises en considération.	<p>Les paramètres du logiciel, du pilote d'imprimante ou des utilitaires d'imprimante annulent les paramètres spécifiés à partir du panneau de commandes.</p> <ul style="list-style-type: none">• Modifiez les paramètres d'imprimante à partir du pilote d'imprimante, des utilitaires d'imprimante ou du logiciel plutôt qu'à partir du panneau de commandes.• Désactivez les paramètres dans le pilote d'imprimante, les utilitaires d'imprimante ou le logiciel de manière à pouvoir modifier les paramètres à partir du panneau de commandes.

Résolution des problèmes d'impression

Problème	Action
Echec de l'impression du travail ou impression de caractères incorrects.	Assurez-vous que Prêt apparaît sur le panneau de commandes avant d'envoyer un travail à l'impression. Appuyez sur Reprise pour revenir à Prêt .

	Assurez-vous qu'un support d'impression est chargé dans l'imprimante. Appuyez sur Reprise pour revenir à prêt.
	Vérifiez que l'imprimante utilise le langage d'imprimante correct.
	Vérifiez que vous utilisez le pilote d'imprimante adéquat.
	Vérifiez que le câble Ethernet ou USB est solidement branché à l'arrière de l'imprimante. Vérifiez que vous utilisez le câble adéquat.
	Si l'imprimante est connectée à l'aide d'un commutateur, essayez d'établir une connexion directe.
	Vérifiez si le format de support d'impression adéquat est sélectionné dans le panneau de commandes, le pilote d'impression ou le logiciel.
	Assurez-vous que les paramètres PCL SmartSwitch et PS SmartSwitch sont en fonction.
	Si vous utilisez un spouleur d'impression, vérifiez qu'il n'est pas en panne.
	Vérifiez l'interface de l'imprimante dans le menu Config.
	Déterminez l'interface hôte que vous utilisez. Imprimez une page de paramètres de menus pour vérifier si les paramètres d'interface courants sont corrects. Reportez-vous à la section Résolution des problèmes d'impression réseau .
L'imprimante est connectée au port USB, mais elle n'imprime pas.	
Le support d'impression provoque un bourrage ou plusieurs feuilles pénètrent simultanément.	Assurez-vous que le support d'impression que vous utilisez est conforme aux spécifications de votre imprimante. Reportez-vous à la section Supports d'impression pris en charge pour de plus amples informations.
	Ventilez le support d'impression avant de le charger dans une des sources.
	Assurez-vous que le support d'impression est correctement chargé.
	Vérifiez que les guides de largeur et de longueur des sources d'alimentation sont correctement réglés.
	Ne surchargez pas les sources d'alimentation.
	Ne forcez pas en insérant le support d'impression dans le chargeur multifonction, car vous risqueriez qu'il ne soit pas droit ou qu'il se recourbe.
	Retirez les feuilles éventuellement recourbées des sources.
	Chargez correctement la face à imprimer conseillée pour le type de support d'impression que vous utilisez. Pour plus d'informations, reportez-vous à la section Chargement d'un support standard dans les tiroirs standard et optionnels .
	Chargez moins de supports d'impression dans les sources.
	Retournez le support d'impression et essayez à nouveau d'imprimer pour voir si les feuilles sont mieux entraînées.

	Ne mélangez pas les types de supports d'impression.
	Ne mélangez pas les rames de supports d'impression.
	Retirez les feuilles supérieure et inférieure d'une rame avant de charger le support d'impression.
	Ne chargez une source d'alimentation que lorsqu'elle est vide.
Un bourrage d'enveloppes s'est produit ou plusieurs feuilles pénètrent simultanément.	Retirez la pile d'enveloppes du chargeur d'enveloppes. Chargez une enveloppe, faites-la passer dans l'imprimante, puis rechargez la pile d'enveloppes dans le chargeur d'enveloppes.
Des sauts de page se produisent à des endroits inattendus.	Vérifiez le paramètre Délai d'impression dans le menu Config. Augmentez la valeur du paramètre.
Le travail est imprimé depuis une source inappropriée ou sur un support inadéquat.	Vérifiez le paramètre Type papier du menu Papier à partir du panneau de commandes de l'imprimante et dans le pilote d'imprimante.
Le support d'impression ne s'empile pas correctement dans un réceptacle.	<ul style="list-style-type: none"> • Retournez la pile de papier dans le tiroir ou dans le chargeur multifonction, • Vérifiez si vous utilisez un format de support d'impression compatible avec vos réceptacles optionnels. Reportez-vous à la section Supports d'impression pris en charge.
L'imprimante n'imprime pas recto verso.	<ul style="list-style-type: none"> • Vérifiez si l'option Recto verso est sélectionnée à la fois dans le menu Finition et dans le pilote d'imprimante. • Vérifiez si la mémoire de l'imprimante est suffisante.

Résolution des problèmes de qualité d'impression,

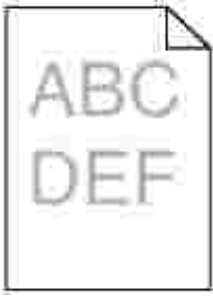
Problème	Action
L'impression est trop pâle. 	<ul style="list-style-type: none"> • Il se peut que le niveau de toner soit faible. Pour utiliser le toner restant, enlevez la cartouche en la saisissant des deux mains par les poignées. Secouez délicatement la cartouche d'impression d'avant en arrière en la maintenant de manière à ce que les flèches soient orientées vers le bas. Réinstallez la cartouche, puis appuyez sur Reprise. • Modifiez le paramètre Intensité toner dans le menu Qualité. • Si vous imprimez sur une surface d'impression inégale, modifiez les paramètres Texture papier et Poids papier du menu Papier. Reportez-vous à la section Type papier. • Vérifiez que vous utilisez le support d'impression adéquat.
Le toner laisse des traces ou l'impression sort de la page.	<ul style="list-style-type: none"> • Si vous imprimez sur une surface d'impression inégale, modifiez les paramètres Texture papier et Poids papier du menu Papier. Reportez-vous à la section Type papier. • Vérifiez que le support d'impression est conforme aux spécifications de l'imprimante. Reportez-vous à la section Supports d'impression pris en charge pour de plus amples informations.

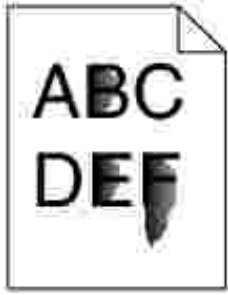

Du toner apparaît au dos de la page imprimée.

Présence de toner sur le rouleau de transfert. Pour éviter ce problème, ne chargez pas de support d'impression possédant un format de page inférieur à celui du travail à imprimer.

Ouvrez, puis refermez la porte supérieure avant de l'imprimante pour exécuter le cycle d'installation de l'imprimante et nettoyer le rouleau de transfert.

Un fond gris ou une tonalité de fond apparaît sur la page.

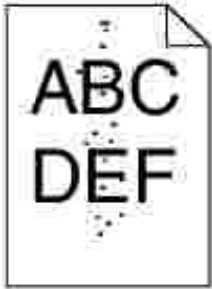

- Vérifiez si la cartouche de toner est correctement installée.
- Remplacez la cartouche de toner. Reportez-vous à la section [Remplacement de la cartouche de toner](#) pour obtenir de plus amples informations.
- Si le problème persiste, changez le rouleau de chargement. Reportez-vous à la section [Remplacement du rouleau de chargement](#) pour obtenir de plus amples informations.

La totalité de la page est blanche.

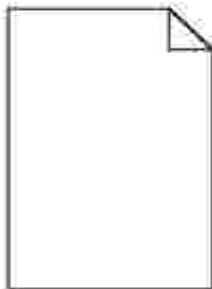

- Vérifiez que vous avez retiré les emballages de la cartouche de toner.
- Vérifiez si la cartouche de toner est correctement installée.
- Il se peut que le niveau de toner soit faible. Pour utiliser le toner restant, enlevez la cartouche en la saisissant des deux mains par les poignées. Secouez délicatement la cartouche d'impression d'avant en arrière en la maintenant de manière à ce que les flèches soient orientées vers le bas. Réinstallez la cartouche, puis appuyez sur Reprise.

Des rayures apparaissent sur la page.

- Il se peut que le niveau de toner soit faible. Pour utiliser le toner restant, enlevez la cartouche en la saisissant des deux mains par les poignées. Secouez délicatement la cartouche d'impression d'avant en arrière en la maintenant de manière à ce que les flèches soient orientées vers le bas. Réinstallez la cartouche, puis appuyez sur

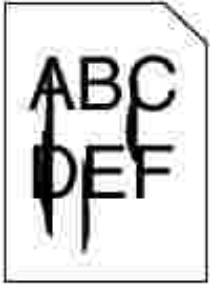

- Reprise.
- Si vous utilisez des formulaires préimprimés, vérifiez que l'encre peut résister à des températures de 212°C.

L'impression est trop foncée

Modifiez le paramètre [Intensité toner](#) dans le menu Qualité.

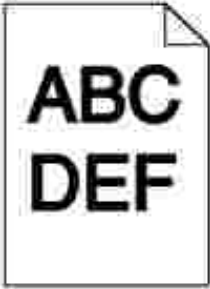

Les bords des caractères sont crénelés ou inégaux.

- Affectez au paramètre [Résolution d'impr.](#) du menu Qualité la valeur 600 ppp ou 1 200 ppp.
- Si vous utilisez des polices téléchargées, vérifiez qu'elles sont prises en charge par l'imprimante, l'ordinateur hôte et le logiciel.



Une partie ou l'intégralité de la page s'imprime en noir.

- Vérifiez si la cartouche de toner est correctement installée.
- Si le rouleau de chargement a été remplacé, vérifiez s'il a été correctement installé.

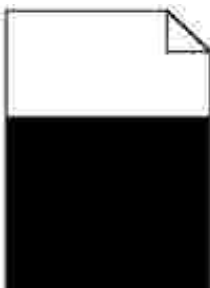

Le travail s'imprime, mais les marges supérieure et

- Assurez-vous que le paramètre [Taille papier](#) du menu Papier est correct.

latérale sont incorrectes.

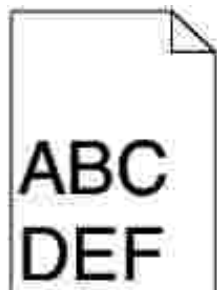

- Assurez-vous que les marges sont correctement définies dans votre logiciel.

Résolution des problèmes d'options

Si une option ne fonctionne pas correctement après son installation ou ne fonctionne plus :

- Mettez l'imprimante hors tension, patientez environ 10 secondes, puis remettez-la sous tension. Si le problème persiste, débranchez l'imprimante et vérifiez la connexion entre l'option et l'imprimante.
- Imprimez la page des paramètres de menus et vérifiez si l'option apparaît dans la liste des options installées. Si ce n'est pas le cas, réinstallez-la. Reportez-vous à la section [Impression de la page des paramètres de menus](#) pour de plus amples informations.
- Assurez-vous que l'option est sélectionnée dans le logiciel que vous utilisez.

Le tableau suivant répertorie les options d'imprimante et propose des interventions susceptibles de résoudre les problèmes correspondants. Si l'intervention proposée ne résout pas le problème, appelez le technicien.

Option	Action
Bacs	<ul style="list-style-type: none">• Vérifiez que les bacs (250 ou 500 feuilles) sont correctement connectés entre eux ou qu'un bac est correctement connecté à un dispositif recto verso ou à l'imprimante.• Assurez-vous que le support d'impression est correctement chargé. Reportez-vous à la section Chargement d'un support standard dans les tiroirs standard et optionnels pour de plus amples informations.
Dispositif recto verso	<ul style="list-style-type: none">• Vérifiez que le dispositif recto verso est correctement connecté à l'imprimante. Si le dispositif recto verso apparaît dans la page des paramètres de menus, mais si le support d'impression se bloque à l'entrée ou à la sortie du dispositif recto verso, c'est probablement parce que l'imprimante et le dispositif recto verso n'ont pas été correctement alignés.• Vérifiez que le capot d'accès avant du dispositif recto verso est correctement installé.

Chargeur d'enveloppes	<ul style="list-style-type: none"> • Vérifiez que le chargeur d'enveloppes est correctement connecté à l'imprimante. • Assurez-vous que le paramètre Taille papier est correctement défini à la fois dans le menu Papier et dans le logiciel. • Assurez-vous que les enveloppes sont correctement chargées. Reportez-vous à la section Utilisation et chargement du chargeur d'enveloppes optionnel pour de plus amples informations.
Mémoire de l'imprimante	Vérifiez que la mémoire de l'imprimante est correctement connectée à la carte système de l'imprimante.
Interface USB	<ul style="list-style-type: none"> • Assurez-vous que la carte d'interface USB est correctement connectée à la carte système de l'imprimante. • Vérifiez que vous utilisez le câble adéquat et qu'il est correctement connecté.

Résolution des problèmes d'impression réseau

Problème	Action
Echec de l'impression du travail ou impression de caractères incorrects.	Pour les utilisateurs de Novell : <ul style="list-style-type: none"> • Assurez-vous que la balise NT (no tabs) est comprise dans l'instruction de saisie.

Support technique

Lorsque vous contactez le support technique, soyez prêt à décrire le problème rencontré ou le message d'erreur affiché sur le panneau de commandes de l'imprimante.

Vous devrez également communiquer le modèle de l'imprimante ainsi que son numéro de série. Ces informations se trouvent sur l'étiquette collée à l'arrière de l'imprimante, à proximité du cordon d'alimentation. Le numéro de série figure également sur la page des paramètres de menus que vous pouvez imprimer à partir du menu Utilitaires. Reportez-vous à la section [Impression de la page des paramètres de menus](#) pour de plus amples informations.

support.dell.com

Maintenance de votre imprimante

- [Maintenance de votre imprimante](#)
 - [Informations sur l'état des composants](#)
 - [Economie des composants](#)
 - [Commande de fournitures](#)
 - [Stockage des composants](#)
 - [Stockage de la cartouche de toner](#)
 - [Remplacement de la cartouche de toner](#)
 - [Remplacement du rouleau de chargement](#)
 - [Remplacement du rouleau de transfert](#)
 - [Remplacement des galets d'entraînement](#)
 - [Réinitialisation du compteur de maintenance](#)
 - [Maintenance de l'imprimante lorsque vous imprimez des bostols](#)
 - [Maintenance de l'imprimante si vous imprimez des étiquettes](#)
-

Maintenance de votre imprimante

Vous devez régulièrement exécuter certaines tâches pour conserver une qualité d'impression optimale. Si plusieurs personnes utilisent l'imprimante, il se peut que vous souhaitiez désigner un opérateur clé chargé de la maintenance de votre imprimante. Confiez les problèmes d'impression et les tâches de maintenance à cet opérateur clé.

Informations sur l'état des composants

Si votre imprimante est connectée au réseau, l'outil Web de configuration d'imprimante Dell peut vous renseigner immédiatement sur les niveaux de toner restants. Pour afficher ces informations, tapez l'adresse IP de l'imprimante dans votre navigateur Web. Pour utiliser la fonction de configuration des alertes par courrier électronique qui vous avertit chaque fois que l'imprimante a besoin de fourniture, tapez votre nom ou celui de l'opérateur clé dans la zone de liste de courrier électronique.

Le panneau de commandes de l'imprimante vous avertit aussi lorsqu'un composant ou élément de maintenance devant être remplacé. Notez cependant que l'imprimante ne peut afficher des informations que sur un seul élément à la fois.

Vous pouvez aussi imprimer la page des paramètres de menus à partir du menu Utilitaires afin de connaître le pourcentage de durée de vie restante de chaque composant. (Appuyez sur Menu jusqu'à ce que vous voyez Menu Utilitaires, puis appuyez sur Sélectionner. Appuyez sur Menu jusqu'à ce que vous voyez

Impression menus, puis appuyez sur Sélectionner pour imprimer la page des paramètres de menus.)
 Recherchez « Informations sur la cartouche ».

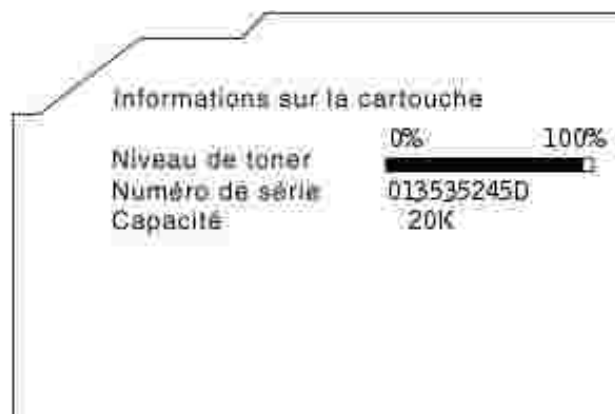

Economie des composants

Plusieurs paramètres du logiciel ou de l'imprimante vous permettent d'économiser le toner et le papier :

Fourniture	Paramètre	Fonction du paramètre	Pour de plus amples informations, reportez-vous à la section...
Toner	Intensité toner (menu Qualité)	Permet d'ajuster la densité du toner sur une feuille de papier. Les valeurs s'échelonnent de 1 (paramètre le plus pâle) à 10 (paramètre le plus foncé).	Intensité toner
Support d'impression	Imp. multipage	Donne pour instruction à l'imprimante d'imprimer au moins deux images de page sur la face d'une feuille. Les valeurs de cette option sont 2 pages sur 1, 3 pages sur 1, 4 pages sur 1, 6 pages sur 1, 9 pages sur 1, 12 pages sur 1 et 16 pages sur 1. Associée au paramètre recto verso, l'impression multipage permet d'imprimer jusqu'à 32 pages sur une seule feuille de papier (16 images sur le recto et 16 sur le verso).	Imp. multipage
	Recto verso	L'impression recto verso est disponible lorsque vous installez le dispositif recto verso optionnel. Elle permet d'imprimer des deux côtés du papier.	Recto verso
	Envoyez un travail Vérifier l'impression à l'aide du logiciel ou	Permet d'examiner la première copie d'un travail afin de vous assurer qu'il est satisfaisant avant de poursuivre l'impression. Si le travail	Vérifier impression Annulation d'un

du pilote d'imprimante. Sélectionnez Tâches suspend. dans le menu Travail pour accéder au travail Vérifier l'impression.	n'est pas satisfaisant, vous pouvez l'annuler.	travail d'impression Tâches suspend.
--	--	---

Commande de fournitures

Si votre imprimante est connectée au réseau, tapez son adresse IP dans votre navigateur Web pour lancer l'outil Web de configuration d'imprimante Dell et cliquez sur le lien vers les fournitures de toner.

1. Cliquez sur Démarrer → Programmes ou Tous les programmes → Imprimantes Dell → Imprimante laser Dell W5300 → Fournitures pour imprimantes Dell–Laser.
2. La fenêtre Commande de cartouches de toner s'affiche :
 - a. Choisissez votre modèle d'imprimante dans la liste déroulante qui s'affiche.
 - b. Entrez votre numéro d'identification de service d'imprimante Dell dans le champ correspondant.

Votre numéro d'identification de service figure à l'intérieur de la porte avant de votre imprimante.
 - c. Cliquez sur Visiter le site Web de commande de cartouches Dell.
3. Commandez du toner sur le Web à l'adresse www.dell.com/supplies.

Commande d'un kit de maintenance

80 Maintenance prévue apparaît à l'écran après 300 000 impressions afin de vous avertir qu'il est temps de remplacer les éléments de maintenance de l'imprimante. Commandez un kit de maintenance lorsque 80 Maintenance prévue apparaît pour la première fois sur l'affichage. Le kit de maintenance contient tous les éléments nécessaires au remplacement des galets d'entraînement, du rouleau de chargement ainsi que du rouleau de transfert.

Commande d'un rouleau de chargement

Il est conseillé de commander un nouveau rouleau de chargement lorsqu'un fond gris ou une tonalité de fond apparaît sur les pages imprimées. Pour commander un rouleau de chargement, contactez Dell.

Commande d'un rouleau de transfert

Pour commander un rouleau de transfert, contactez Dell.

Commande de galets d'entraînement

Pour commander des galets d'entraînement, contactez Dell.

Stockage des composants

Procédez comme suit pour choisir le stockage adéquat des supports d'impression. Pour éviter tout problème d'alimentation papier et de qualité d'impression :

- Pour obtenir des résultats optimaux, stockez le support d'impression dans un environnement où la température est d'environ 21 °C et l'humidité ambiante de 40 %.
 - Déposez les cartons de supports d'impression de préférence sur une palette ou une étagère, plutôt qu'à même le sol.
 - Si vous stockez des ramettes individuelles de supports d'impression hors du carton d'origine, assurez-vous qu'elles reposent sur une surface plane afin d'éviter tout recourbement des bords.
 - Ne placez rien sur les ramettes de supports d'impression.
-

Stockage de la cartouche de toner

Stockez la cartouche de toner dans son emballage d'origine jusqu'à ce que vous soyez prêt à l'installer.

Ne stockez pas la cartouche de toner dans des endroits :

- exposés à des températures supérieures à 40°C,
 - soumis à des variations extrêmes d'humidité ou de température,
 - exposés à la lumière directe du soleil,
 - poussiéreux,
 - tels qu'une voiture pendant une période prolongée,
 - caractérisés par la présence de gaz corrosifs,
 - dont l'air est salé.
-

Remplacement de la cartouche de toner

 **ATTENTION** : Avant d'exécuter l'une des procédures ci-après, lisez et respectez les consignes de sécurité du *Manuel du propriétaire*.

Quand vous envoyez un travail à l'imprimante, le Moniteur d'état affiche un message sur votre ordinateur si le niveau de toner est bas.

Le panneau de commandes de l'imprimante vous avertit également à l'aide du message 88 **Toner bas**.

Vous pouvez encore imprimer quelques centaines de pages à partir du moment où ce message apparaît pour la première fois. Pour utiliser le toner restant, retirez la cartouche de toner, secouez-la délicatement d'avant en arrière, puis réinstallez-la.

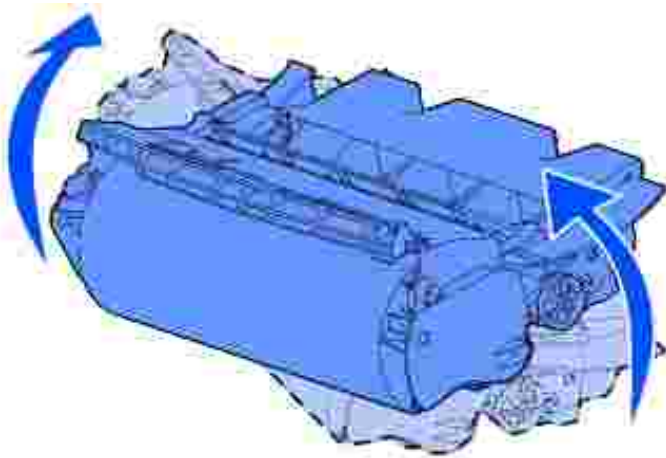

Commandez une nouvelle cartouche afin d'en disposer au moment où la cartouche actuelle n'imprimera plus de manière satisfaisante. Reportez-vous à la section [Commande de composants](#) pour plus d'informations sur la manière de commander des cartouches de toner.

 **ATTENTION** : Dell ne recommande pas l'utilisation de cartouches de toner d'une autre marque. Dans cette éventualité, aucune garantie ne peut être donnée quant à la qualité d'impression et la fiabilité de l'imprimante. Pour obtenir des résultats optimaux, utilisez des fournitures de marque Dell.

Retrait de la cartouche de toner usagée

1. Mettez l'imprimante hors tension, puis débranchez son cordon d'alimentation.

 **REMARQUE** : Retirez les travaux d'impression du réceptacle avant d'ouvrir les portes inférieure et supérieure avant.

2. Appuyez sur le loquet 1 pour ouvrir la porte inférieure. Appuyez sur le loquet 2 pour ouvrir la porte supérieure.

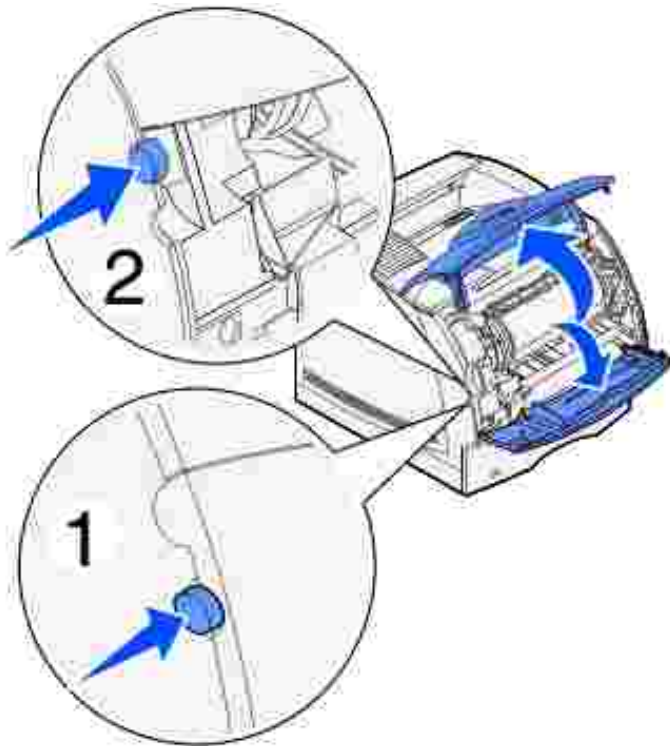

⚠ ATTENTION : La partie arrière de l'intérieur de l'imprimante est brûlante.

3. Saisissez la cartouche de toner par la poignée, tirez la cartouche vers le haut vers la porte supérieure avant, puis tirez-la vers vous.

🕒 NOTE : Ne touchez jamais le cylindre du photoconducteur situé sur le dessous de la cartouche. Utilisez la poignée de la cartouche de manière à ne pas toucher cette zone.

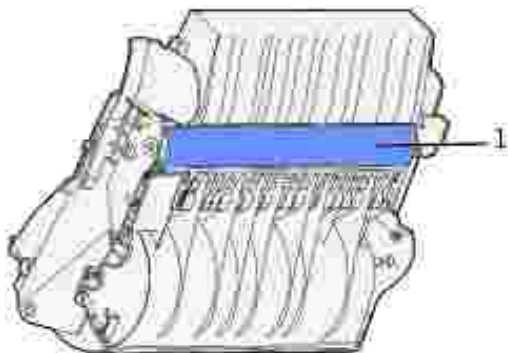

1	Cylindre du photoconducteur
---	-----------------------------

4. Mettez-la de côté.

Nettoyage de l'imprimante

A l'aide d'un chiffon propre et non pelucheux, nettoyez délicatement les zones grisées en les essuyant vers l'avant de l'imprimante.

➔ **NOTE** : Ne touchez pas au rouleau de transfert.

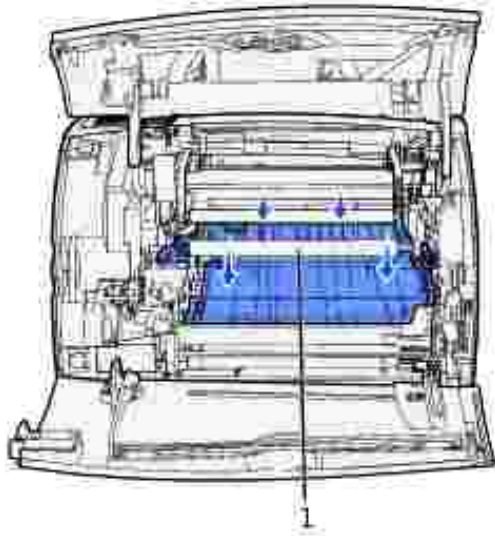

1 Rouleau de transfert

⚠ **ATTENTION** : La partie arrière de l'intérieur de l'imprimante est brûlante en raison de l'unité de fusion. Attendez que l'imprimante refroidisse avant d'essayer de retirer un quelconque élément dans cette zone.

Installation de la nouvelle cartouche de toner

1. Tirez les pattes situées de part et d'autre de la bande en plastique pour retirer la mousse de l'emballage de la cartouche de toner. Conservez l'emballage et la mousse pour renvoyer la cartouche de toner usagée.

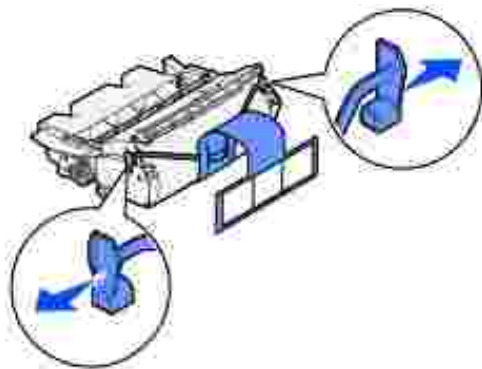

➔ **NOTE** : Ne touchez pas le cylindre du photoconducteur situé sur le dessous de la cartouche de toner.

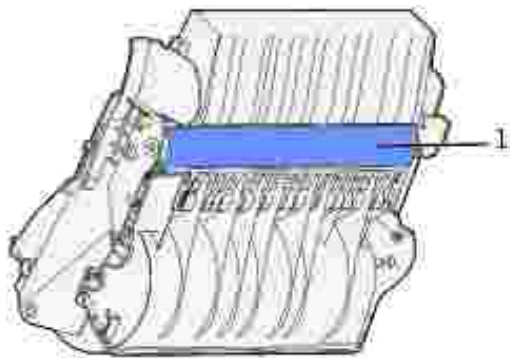

1 Cylindre du photoconducteur

2. Saisissez la cartouche de toner par la poignée et secouez-la délicatement d'un côté à l'autre pour répartir le toner.

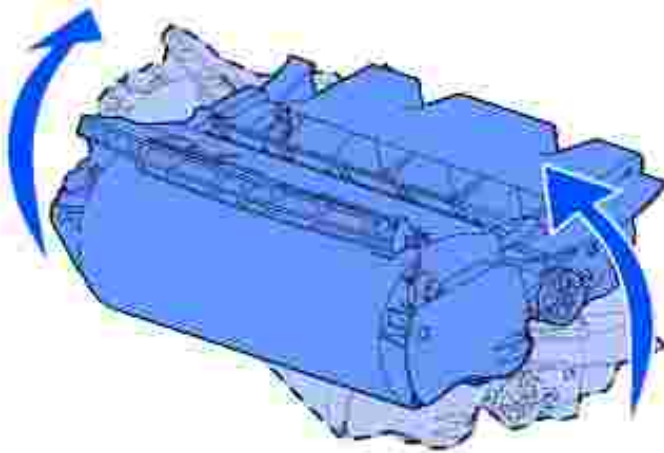

3. Alignez les pattes situées de part et d'autre de la cartouche de toner sur les fentes latérales de son berceau. Utilisez les flèches à l'intérieur de l'imprimante pour vous aider dans l'installation.

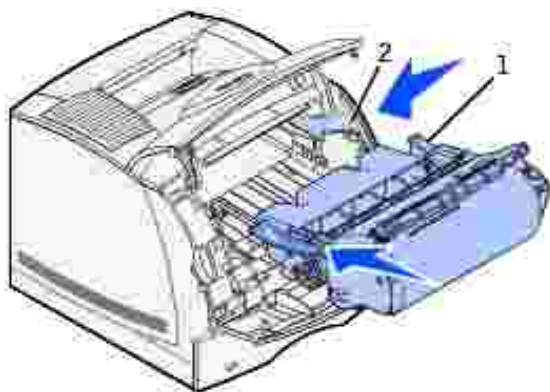

1	Patte
2	Fente

4. Guidez la cartouche de toner de manière à ce qu'elle *s'enclenche* correctement.
 5. Refermez la porte supérieure, puis la porte inférieure.
 6. Mettez l'imprimante sous tension.
-

Remplacement du rouleau de chargement

Commandez un nouveau kit de rouleau de chargement lorsqu'un fond gris ou une tonalité de fond apparaît sur les pages imprimées. Reportez-vous à la section [Commande de composants](#) pour de plus amples informations sur un rouleau de chargement.

1. Mettez l'imprimante hors tension, puis débranchez son cordon d'alimentation.
2. Ouvrez les portes avant et retirez la cartouche de toner.
3. Abaissez à moitié la porte supérieure avant.
4. Localisez le rouleau de chargement usagé au-dessus de la zone de la cartouche de toner.
5. Localisez l'étiquette sur laquelle figure une flèche à droite du logement. Celle-ci est fixée sur la patte en forme de bras.
6. Poussez la patte en forme de bras vers la droite pour libérer le rouleau de chargement.

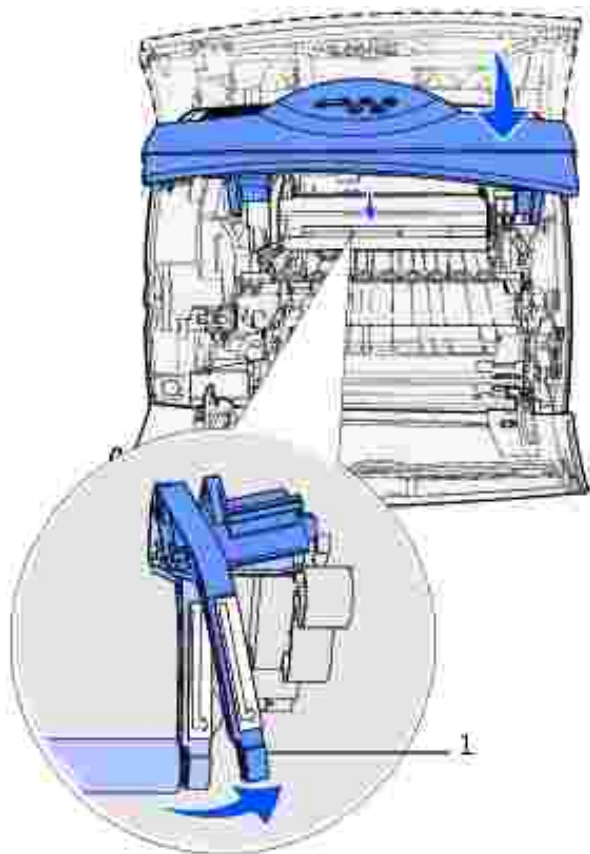

1	Patte
---	-------

7. Abaissez le rouleau de chargement jusqu'à ce qu'il se dégage.
8. Tirez le rouleau de chargement vers la droite pour desserrer le côté gauche.

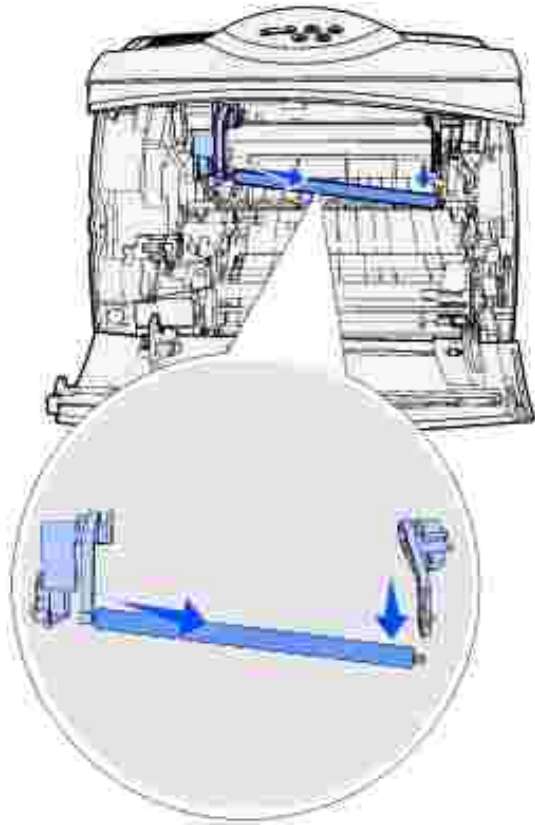

9. Sortez le rouleau de chargement et mettez-le de côté.

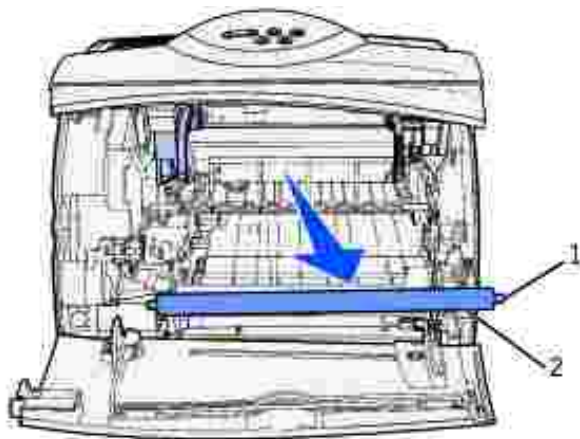

1	Ergot métallique
2	Cylindre

10. Retirez tout emballage du nouveau rouleau de chargement.



NOTE : Ne touchez pas le cylindre du rouleau de chargement lorsque vous installez l'unité. Vous pouvez vous aider des ergots métalliques situés à chaque extrémité lors de l'installation. Si vous touchez le cylindre, vous contaminez le rouleau de chargement, ce qui affecte l'impression.

11. Alignez l'ergot métallique à gauche du nouveau rouleau de chargement sur son encoche et insérez-le.

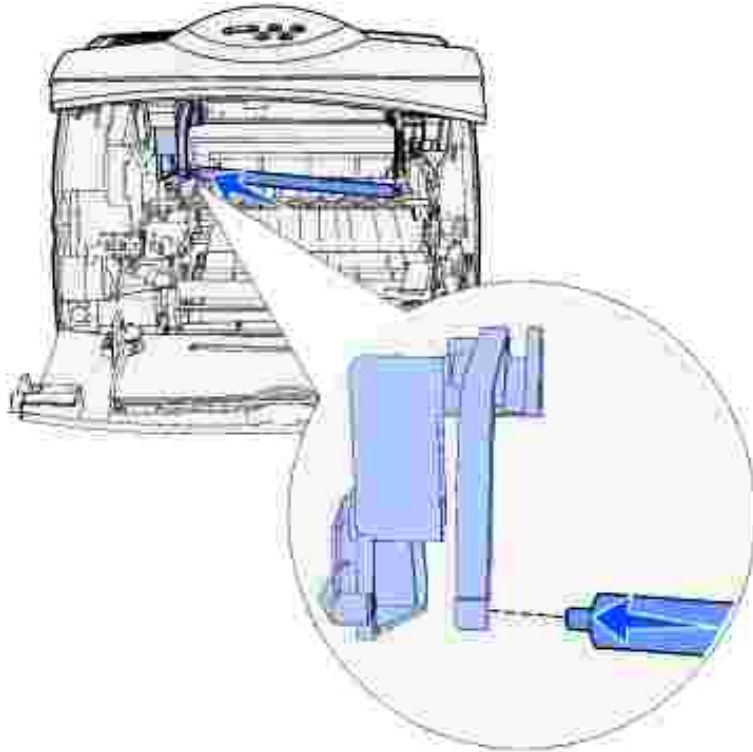

12. Relevez le côté droit du rouleau de chargement.

13. Poussez vers la droite la patte en forme de bras qui porte la flèche droite.

14. Soulevez le côté droit du rouleau de chargement et insérez-le dans l'encoche.

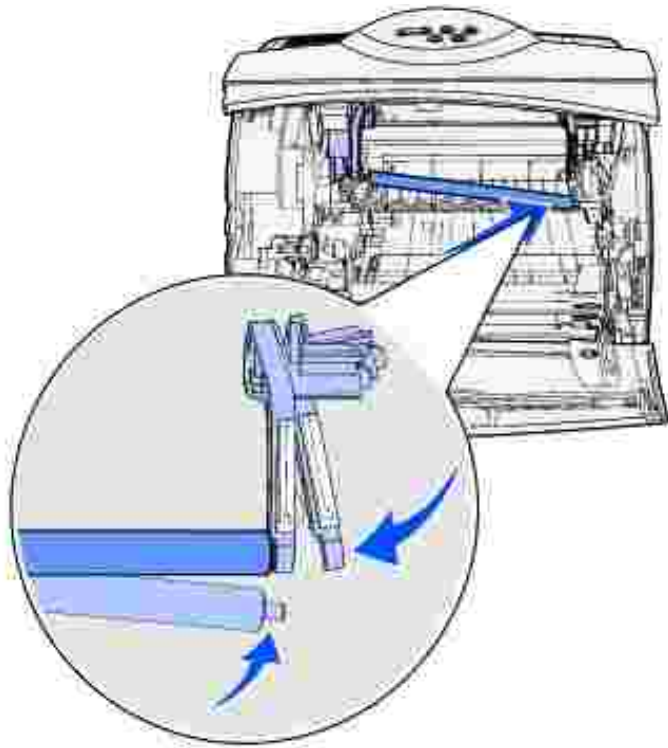

15. Relâchez la patte métallique en forme de bras.
 16. Replacez la cartouche de toner et refermez les portes avant.
 17. Branchez le cordon d'alimentation de l'imprimante sur une prise de courant correctement reliée à la terre.
 18. Réinitialisez le compteur de maintenance. Reportez-vous la section [Réinitialisation du compteur de maintenance](#).
-

Remplacement du rouleau de transfert

Commandez un nouveau rouleau de transfert lorsque l'impression est claire ou qu'un fond gris ou une tonalité de fond apparaît sur les pages imprimées. Reportez-vous à la section [Commande de composants](#) pour de plus amples informations sur la commande d'un rouleau de transfert.

Effectuez la procédure suivante pour remplacer le rouleau de transfert. Reportez-vous à la documentation qui accompagne le rouleau de transfert pour obtenir des informations détaillées sur l'installation.

1. Mettez l'imprimante hors tension, puis débranchez son cordon d'alimentation.
2. Ouvrez les portes avant et retirez la cartouche de toner.
3. Localisez le rouleau de transfert usagé sur la partie inférieure du logement de la cartouche de toner.
4. Soulevez le côté gauche du rouleau de transfert pour le dégager de son logement (à l'aide d'un petit outil.)

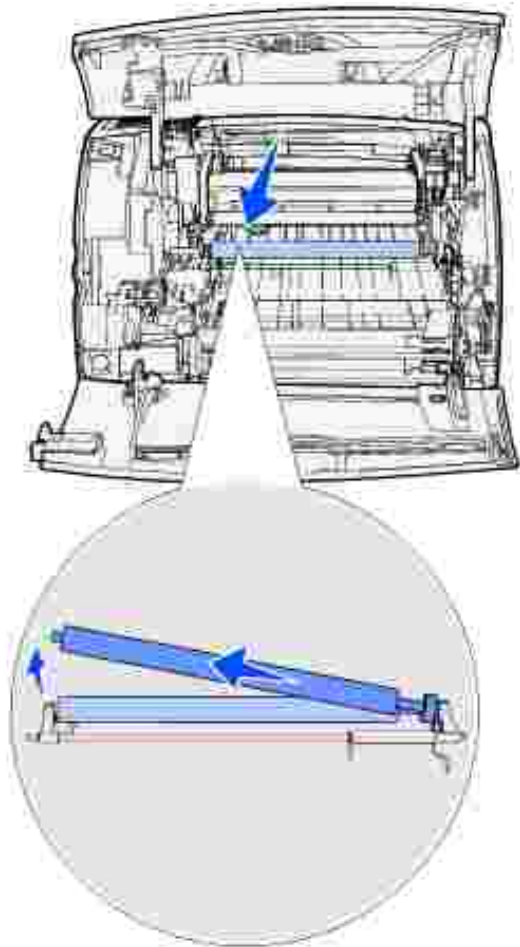

5. Tirez le rouleau de transfert vers la gauche pour dégager le côté droit, puis soulevez-le hors de l'imprimante. Mettez-le de côté.

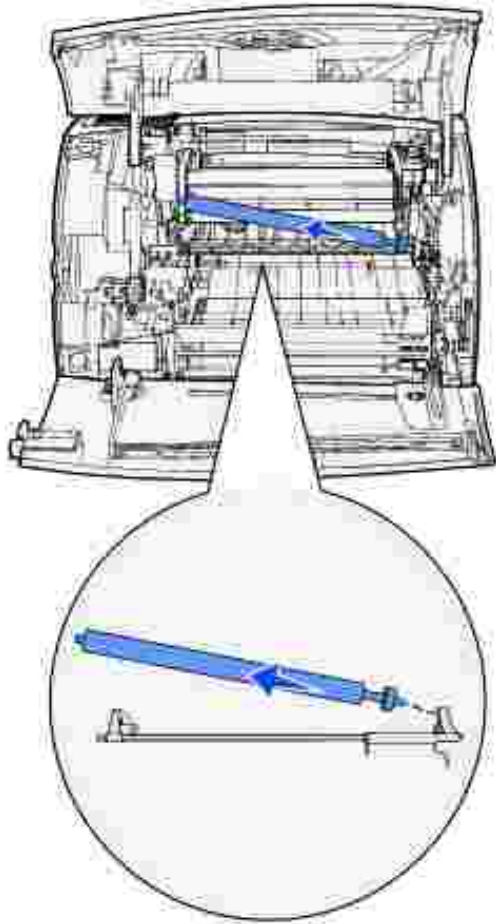

6. Déballez le nouveau rouleau de transfert.
7. Saisissez le côté gauche du rouleau de transfert comme illustré.
8. Localisez le petit trou et insérez-y la tige métallique située du côté droit du rouleau de transfert.

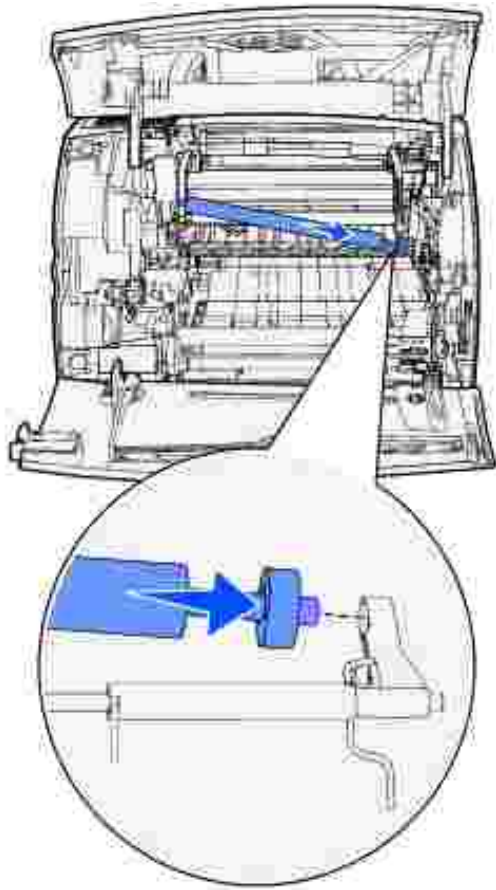

9. Abaissez délicatement le rouleau de transfert jusqu'à ce que la tige métallique gauche repose dans le logement. Il se peut que vous deviez l'abaisser pour qu'il s'insère correctement.

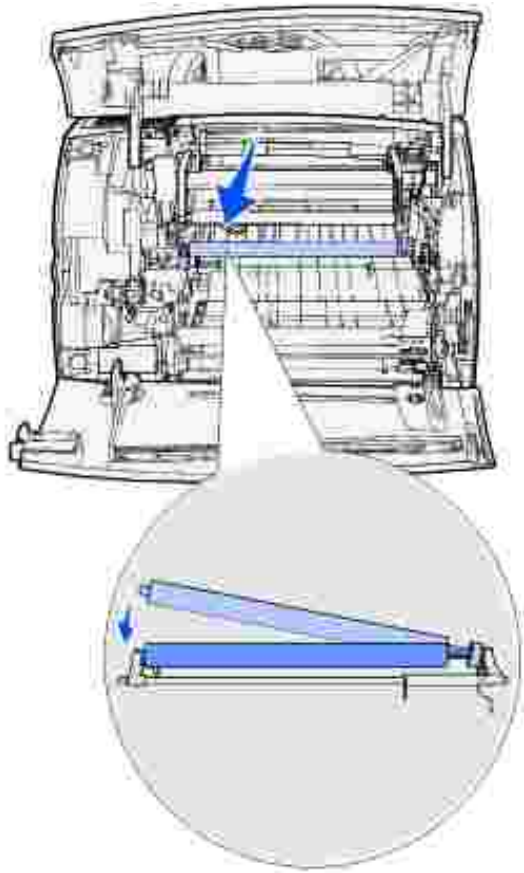

10. Remplacez la cartouche de toner et refermez les portes avant.
 11. Branchez le cordon d'alimentation de l'imprimante sur une prise de courant correctement reliée à la terre.
 12. Réinitialisez le compteur de maintenance. Reportez-vous la section [Réinitialisation du compteur de maintenance](#).
-

Remplacement des galets d'entraînement

1. Retirez le tiroir standard.
2. Recherchez le bras des galets d'entraînement sous l'imprimante et abaissez-le.

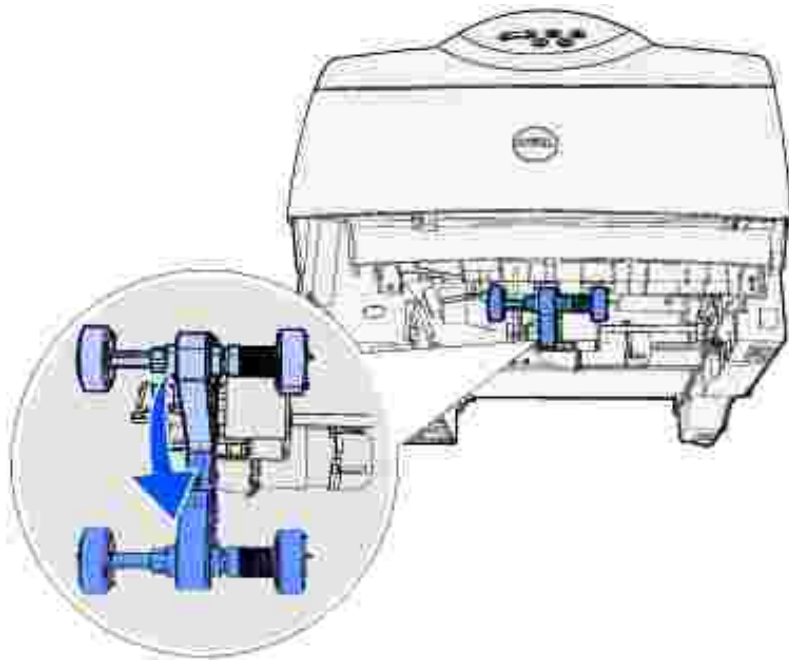

3. Appuyez sur l'extrémité de la patte et tirez sur le galet d'entraînement pour le détacher du bras.

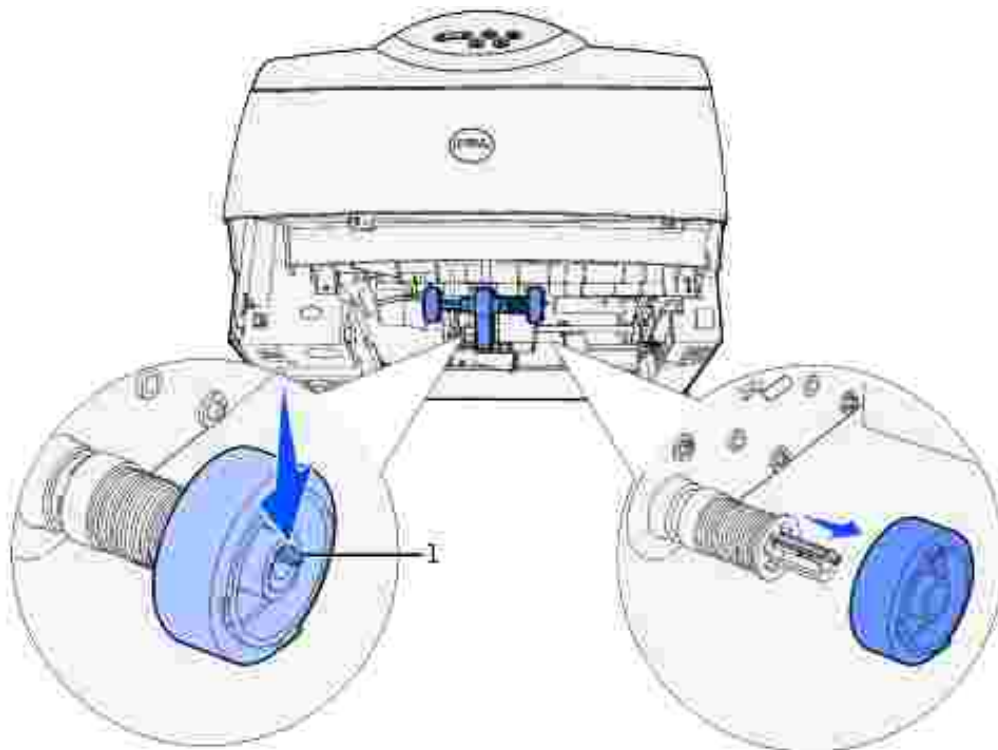

1	Patte
---	-------

4. Répétez l'[étape 3](#) du côté opposé pour enlever l'autre galet d'entraînement.
5. Relâchez délicatement le bras des galets d'entraînement.

6. Jetez les galets d'entraînement usagés.

Pour installer les nouveaux galets d'entraînement :

1. Sortez les deux galets d'entraînement de leur emballage.
2. Abaissez le bras des galets d'entraînement.
3. Repérez la partie évidée du galet d'entraînement et alignez-la sur la patte du bras.

 **REMARQUE** : Chaque galet d'entraînement porte deux flèches. Veillez à ce que la flèche inférieure soit dirigée vers vous lorsque vous alignez la partie évidée sur la patte.

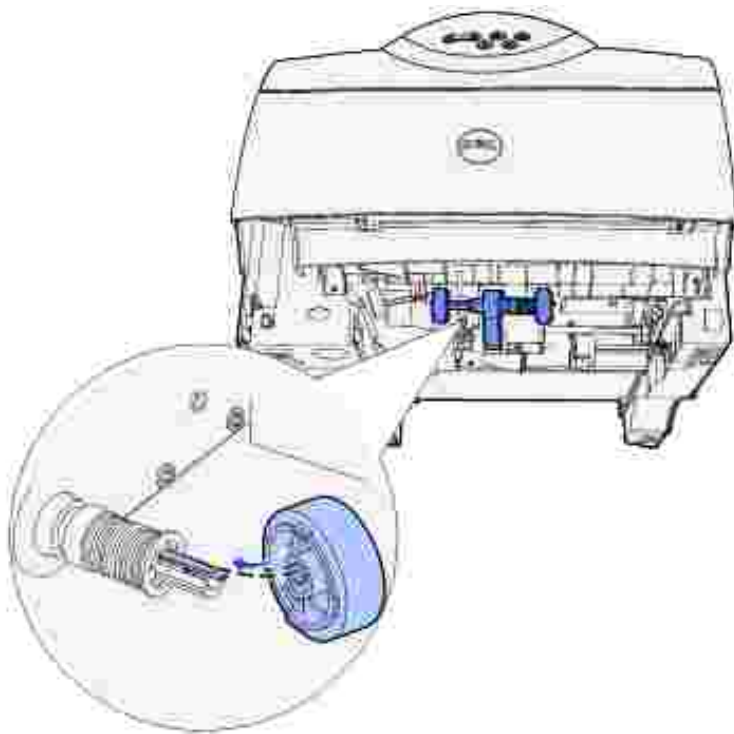

4. Poussez le galet d'entraînement sur le bras en l'alignant sur la patte.

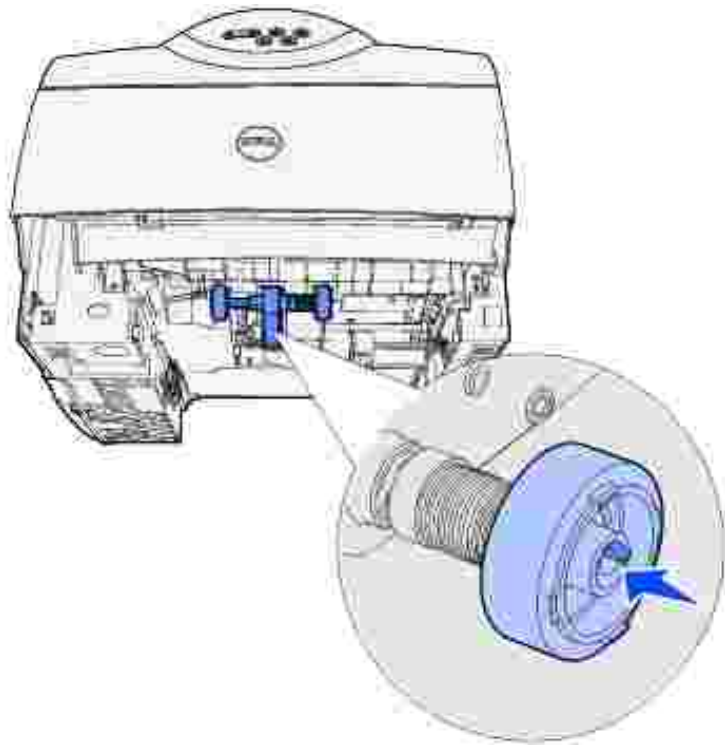

5. Répétez l'[étape 3](#) et l'[étape 4](#) pour installer l'autre galet d'entraînement.
6. Relâchez délicatement le bras des galets d'entraînement.
7. Insérez le tiroir standard.

Réinitialisation du compteur de maintenance

Après avoir remplacé tous les éléments du kit de maintenance, réinitialisez le compteur de maintenance:

1. Mettez l'imprimante sous tension tout en maintenant enfoncés les touches Sélectionner et Retour.
2. Relâchez les touches lorsque Autotest à mise sous tension apparaît sur l'affichage.

L'imprimante exécute les tests de mise sous tension, puis Menu Config. apparaît sur la première ligne de l'écran.

3. Appuyez sur Menu jusqu'à ce que vous voyez Réin compt maint, puis appuyez sur Sélectionner.

Le message Réinitialisation apparaît sur la deuxième ligne de l'écran.

4. Appuyez sur Sélectionner.

Réinit. Val Cpt Maint apparaît brièvement à l'écran, puis est remplacé par Menu Config sur la première ligne et Réin compt maint sur la deuxième ligne.

5. Appuyez sur Menu jusqu'à ce que vous voyez Quitter Config, puis appuyez sur Sélectionner.

Activation des chang. de menus s'affiche brièvement suivi de Autotest à mise sous tension.
L'imprimante revient à l'état Prêt .

Maintenance de l'imprimante lorsque vous imprimez des bostols

Lorsque vous avez imprimé environ 10 000 pages de bostols (ou chaque fois que vous remplacez la cartouche de toner), procédez comme suit pour préserver les capacités d'alimentation de l'imprimante :

1. Imprimez cinq feuilles de papier.
 2. Attendez environ cinq secondes.
 3. Imprimez cinq autres feuilles de papier.
-

Maintenance de l'imprimante si vous imprimez des étiquettes

Après une impression continue d'environ 10 000 pages d'étiquettes (ou chaque fois que vous remplacez la cartouche de toner), procédez comme suit pour préserver les capacités d'alimentation de l'imprimante:

1. Imprimez cinq feuilles de papier.
2. Attendez environ cinq secondes.
3. Imprimez cinq autres feuilles de papier.

Retrait des options

- [Retrait de cartes mémoire optionnelles de l'imprimante](#)
- [Retrait du chargeur d'enveloppes](#)
- [Retrait de l'imprimante du support recto verso, retrait d'un dispositif recto verso d'un bac et retrait d'un bac d'un autre bac](#)

Si vous devez déplacer l'imprimante ou si les options d'imprimante et de gestion des supports doivent être transportées, toutes les options de gestion des supports d'impression doivent être retirées de l'imprimante. Pour l'expédition, emballez correctement l'imprimante et les options de gestion des supports d'impression de manière à éviter de les endommager.

Les sections suivantes expliquent comment enlever de l'imprimante les options installées par-dessus celle-ci et comment enlever l'imprimante des options installées en dessous.

Retrait de cartes mémoire optionnelles de l'imprimante

 **NOTE** : Les cartes mémoire risquent d'être endommagées par l'électricité statique. Touchez un objet métallique avant de les manipuler.

 **ATTENTION** : Avant d'exécuter l'une des procédures ci-après, lisez et respectez les consignes de sécurité du *Manuel du propriétaire*.

1. Accédez à la carte système :
 - a. Mettez l'imprimante hors tension, débranchez le cordon d'alimentation et déconnectez tous les câbles situés à l'arrière de l'imprimante.
 - b. Appuyez sur le loquet 1 pour ouvrir la porte inférieure. Appuyez sur le loquet 2 pour ouvrir la porte supérieure.

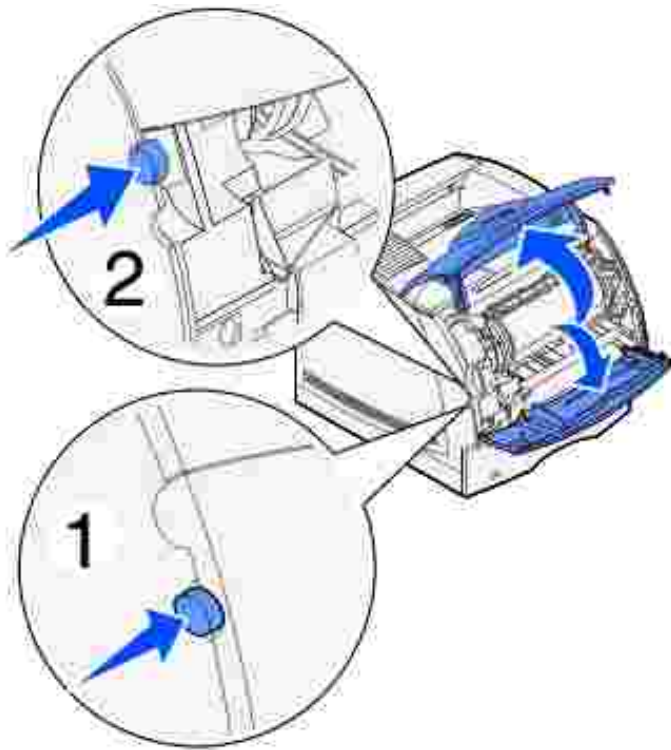

c. Appuyez sur les loquets de la porte latérale et ouvrez-la.

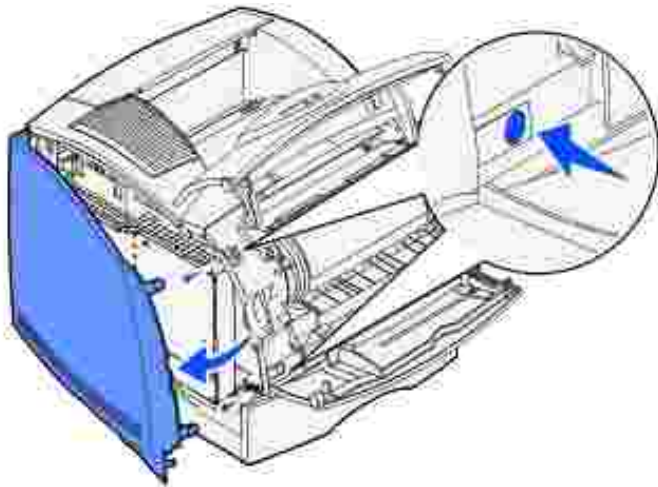

d. Desserrez sans les retirer les six vis de la plaque de protection.



REMARQUE : Munissez-vous d'un petit tournevis cruciforme pour desserrer les vis.

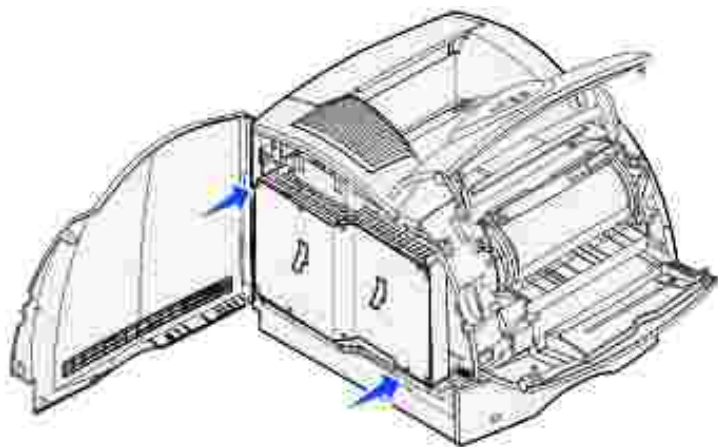

- e. Utilisez les pattes pour faire glisser la plaque de protection vers le haut jusqu'à ce que les trois vis s'insèrent dans les trois trous correspondants de la plaque de protection.
- f. Saisissez la plaque de protection par les pattes et extrayez-la.

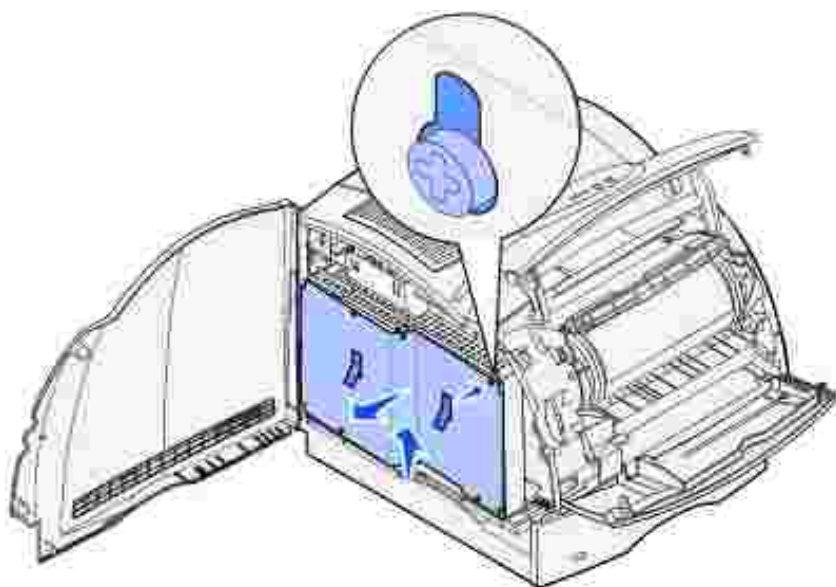

2. Repérez la carte optionnelle à retirer.

NOTE : Les composants électroniques risquent d'être endommagés par l'électricité statique. Touchez un objet métallique sur l'imprimante avant de manipuler la carte optionnelle.

3. Dégagez chaque loquet situé de part et d'autre du connecteur.
4. Saisissez la carte optionnelle et extrayez-la du connecteur avec précaution.

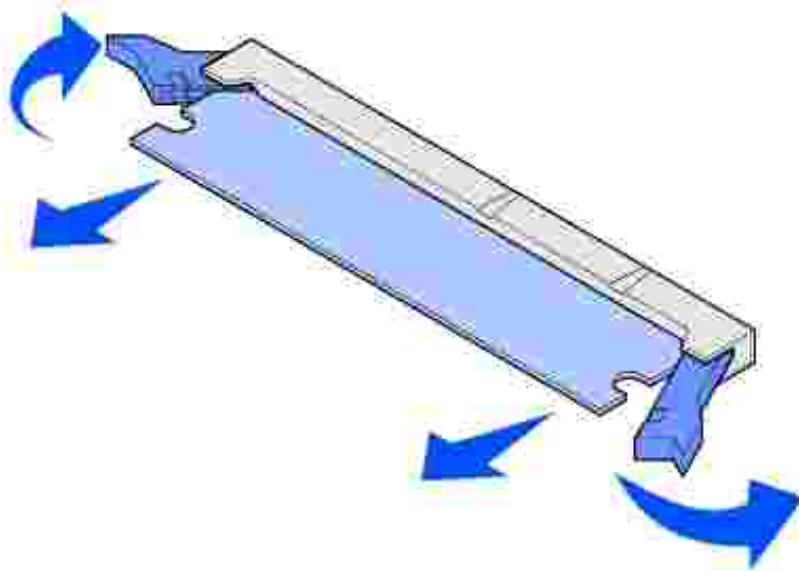

5. Placez la carte dans son emballage d'origine. Si vous ne disposez plus de l'emballage d'origine, enveloppez la carte dans du papier et rangez-la dans une boîte de protection.
6. Si vous devez installer une carte optionnelle de remplacement sur la carte logique, reportez-vous au *Manuel du propriétaire*.

Réinsertion de la plaque de protection et fermeture des portes

Une fois que vous avez installé n'importe quel type de carte optionnelle sur la carte logique de l'imprimante, conformez-vous aux instructions suivantes pour insérer la plaque de protection et fermer les portes.

1. Saisissez la plaque de protection par les pattes et alignez les trois trous de la plaque de protection avec les trois vis du haut. Saisissez la plaque de protection par les pattes et faites-la glisser sur les vis. Serrez les six vis.

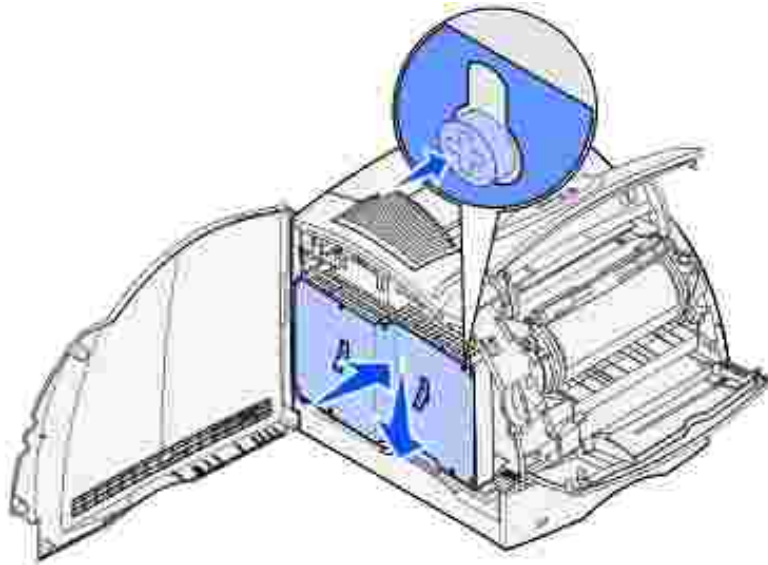

2. Refermez la porte latérale.
3. Refermez la porte supérieure, puis la porte inférieure.

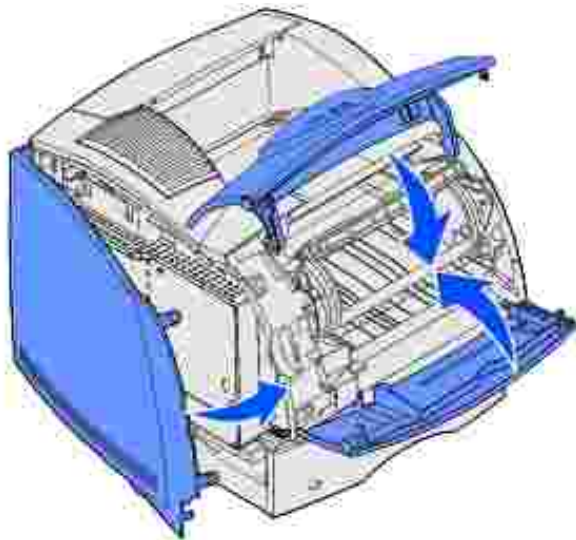

Retrait du chargeur d'enveloppes

1. Retirez les enveloppes du chargeur d'enveloppes.

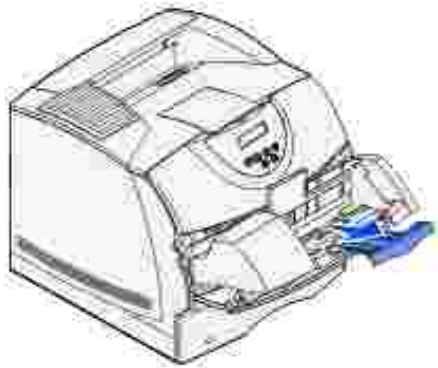

2. Remplacez le support d'enveloppes en position fermée.

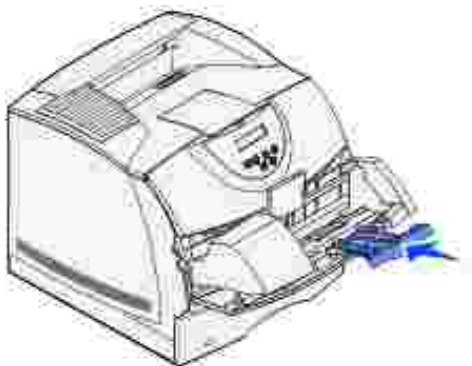

3. Ouvrez la porte avant supérieure de l'imprimante.

4. Tirez légèrement le chargeur d'enveloppes vers l'extérieur de l'imprimante. Mettez-le de côté.



5. Refermez les deux portes avant.

Retrait de l'imprimante du support recto verso, retrait d'un dispositif recto verso d'un bac et retrait d'un bac

d'un autre bac

 **REMARQUE** : Suivez les mêmes instructions pour retirer l'imprimante du bac 250 ou 500 feuilles optionnel.

1. Demandez de l'aide pour soulever l'imprimante par les poignées et mettez-la de côté.

 **ATTENTION** : Veillez à ne pas placer vos doigts sous l'imprimante lorsque vous la déposez.

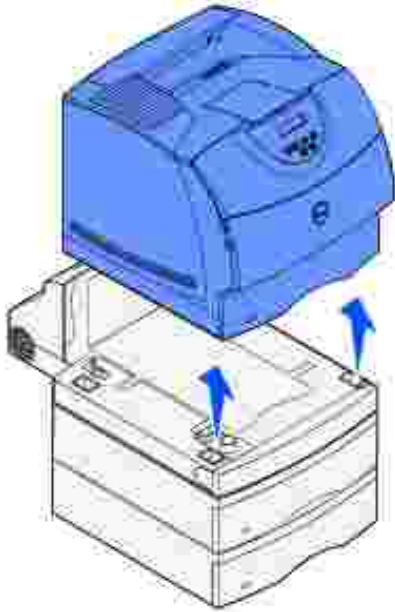

2. Soulevez le bac optionnel avec précaution jusqu'à ce qu'il soit complètement dégagé de l'option du dessous. Mettez-le de côté.

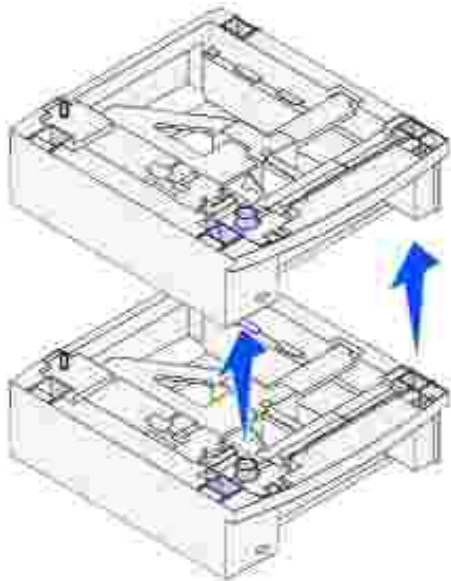

Désinstallation des pilotes

[Utilitaire de désinstallation](#)

Le CD *Pilotes et utilitaires* contient des pilotes et des utilitaires pour votre imprimante et des dispositifs optionnels. Dell installe d'origine les pilotes et utilitaires nécessaires sur l'ordinateur qu'il vous fournit. Aucune installation ou configuration n'est donc nécessaire. Le CD contient aussi un utilitaire de désinstallation pour enlever tout logiciel d'imprimante ou objet imprimante actuellement installé.

Utilitaire de désinstallation

Vous pouvez accéder à l'utilitaire de désinstallation des deux manières suivantes :

1. Pour Windows XP uniquement : Cliquez sur Démarrer → Panneau de configuration → Imprimantes et matériels → Imprimantes et télécopieurs.

Pour tous les autres : Cliquez sur Démarrer → Paramètres → Imprimantes.

- a. Sélectionnez l'objet imprimante à désinstaller, puis cliquez avec le bouton droit de la souris.
 - b. Sélectionnez Désinstaller le logiciel Dell.
 - c. Sélectionnez les composants à désinstaller, puis cliquez sur Suivant.
 - d. Cliquez sur Désinstaller maintenant.
 - e. Cliquez sur OK une fois la désinstallation terminée.
2. Cliquez sur Démarrer → Programmes ou Tous les programmes → Imprimantes Dell → Imprimante laser Dell W5300 → Désinstallation du logiciel d'imprimante Dell.
 - a. Sélectionnez les composants à désinstaller, puis cliquez sur Suivant.
 - b. Cliquez sur Désinstaller maintenant.
 - c. Cliquez sur OK une fois la désinstallation terminée.

Spécifications de l'imprimante

- [Dimensions](#)
 - [Mémoire](#)
 - [Emulation, compatibilité et connectivité](#)
 - [Durée de vie de la cartouche et de l'imprimante](#)
 - [Environnement](#)
 - [Choix d'un support d'impression adapté](#)
 - [Formats et types de supports](#)
 - [Câbles](#)
 - [Certifications](#)
-

Dimensions

Hauteur : 421 mm (16.5 po.)

Largeur : 509 mm (20 po.)

Profondeur : 384 mm (15.1 po.)

Poids (cartouche comprise) : 18.5 kg (40.8 lb)

Mémoire

Mémoire de base	80 Mo
Mémoire maximale	336 Mo

Emulation, compatibilité et connectivité

Emulations	PostScript 3, PCL 6	
Compatibilité	Windows 95/98/Me, Windows 2000, Windows NT 4.0, Windows XP, UNIX, Linux	
Connectivité	Locale standard :	USB
	Réseau standard :	10/100BaseTx Ethernet

Compatibilité MIB

Une base MIB (Management Information Base) est une base de données contenant des informations sur les périphériques réseau (tels que les cartes, les ponts, les routeurs ou les ordinateurs). Ces informations aident les administrateurs réseau à gérer le réseau (analyse des performances, trafic, erreurs, etc.). L'imprimante laser de groupe de travail Dell W5300 est conforme aux normes MIB standard de l'industrie, permettant à l'imprimante d'être reconnue et gérée par différents logiciels d'imprimante et de réseau, tels que Dell OpenManage™, IT Assistant, Hewlett-Packard OpenView, CA Unicenter, Hewlett-Packard Web JetAdmin, Lexmark MarkVision Professional, etc.

Durée de vie de la cartouche et de l'imprimante

Rendement de la cartouche de toner fournie pour une couverture d'environ 5 %	18 000 pages
Rendement de la cartouche de toner optionnelle pour une couverture d'environ 5 %	18 000 pages et 27 000 pages
Utilisation (maximale)	225 000 pages/mois
Durée de vie de l'imprimante	1 000 000 pages

Environnement

Humidité

Température	Humidité relative (sans condensation)
16° à 32°C (60° à 90°F)	8 % à 80 %

Stockage

Plage de températures : -40°F à 110°F (-40°C à 43°C)

Plage d'humidité déballée : 5% à 80% d'humidité relative (sans condensation)

Plage d'humidité de stockage (emballée) : 5 % à 95 % d'humidité relative (sans condensation)

Altitude

Fonctionnement : jusqu'à 3 048 m (10 000 pieds)

Stockage (emballée) : Pression atmosphérique de 0,25 (équivalent à 10 300 m ou 34 000 pieds)

Choix d'un support d'impression adapté

Le choix d'un papier ou d'un support approprié réduit le risque de problèmes d'impression. Pour obtenir une qualité d'impression optimale, imprimez des échantillons sur le papier que vous prévoyez d'utiliser avant d'en acheter de grandes quantités.

 **NOTE** : Le produit utilise un procédé d'impression thermique qui chauffe le support d'impression, ce qui peut provoquer des émanations provenant de certains supports. Vous devez lire intégralement, dans les instructions de mise en service, la section consacrée au choix des supports d'impression adéquats afin d'éviter d'éventuelles émanations dangereuses.

- Utilisez du papier xérographique 75 g/m² (20 lb).
- Utilisez des transparents destinés aux imprimantes laser.
- Utilisez des enveloppes constituées de papier de qualité 90 g/m² (24 lb). Pour réduire le risque de bourrages, n'utilisez pas d'enveloppes qui :
 - sont trop recourbées,
 - collent les unes aux autres,
 - sont endommagées d'une manière quelconque,
 - contiennent des fenêtres, des orifices, des perforations, des zones découpées ou du gaufrage,
 - sont dotées d'agrafes, de liens ou d'attache-papier métal,
 - sont préaffranchies,
 - présentent une bande adhésive exposée lorsque le rabat est en position scellée ou fermée.
- N'utilisez pas d'étiquettes dont l'adhésif est apparent.
- N'imprimez pas de grandes quantités d'étiquettes à la fois.
- Utilisez des bostols d'un grammage maximal de 163 g/m² et d'une taille minimale de 76,2 x 127 mm (3 x 5 po.).

Formats et types de supports

Source	Supports d'impression pris en charge	Formats pris en charge	Grammage	Capacité
Tiroir 1 (tiroir 500 feuilles standard)	Papier, bostols, transparents, étiquettes en vinyle, étiquettes en papier, étiquettes en polyester, étiquettes intégrées et double couche	A4, A5, JIS B5, Lettre US, Légal US, Exécutive US, Folio ¹ , Statement ¹ , universel ²	Papier : 60–135 g/m ² sens machine sur longueur (papier de qualité 16–36 lb) Bostols : 163 g/m ² (90 lb) 163 g/m ² (100 lb) 176 g/m ² (65 lb)	500 feuilles de papier 450 transparents 200 feuilles d'étiquettes
Bac 250 feuilles optionnel	Papier, bostols, transparents, étiquettes en vinyle, étiquettes en papier, étiquettes en polyester, étiquettes intégrées et double couche	A4, A5, JIS B5, Lettre US, Légal US, Exécutive US, Folio ¹ , Statement ¹ , universel ²	Papier : 60–135 g/m ² sens machine sur longueur (papier de qualité 16–36 lb) Bostols : 120 g/m ² (67 lb) 120 g/m ² (74 lb) 135 g/m ² (60 lb)	250 feuilles de papier 225 transparents 100 feuilles d'étiquettes
Bac 500 feuilles optionnel	Papier, bostols, transparents, étiquettes en vinyle, étiquettes en papier, étiquettes en polyester, étiquettes intégrées et double couche	A4, A5, JIS B5, Lettre US, Légal US, Exécutive US, Folio ¹ , Statement ¹ , universel ²	Papier : 60–135 g/m ² sens machine sur longueur (papier de qualité 16–36 lb) Bostols : 163 g/m ² (90 lb) 163 g/m ² (100 lb) 176 g/m ² (65 lb)	500 feuilles de papier 450 transparents 200 feuilles d'étiquettes
Chargeur multifonction	Papier, bostols, transparents, enveloppes	A4, A5, JIS B5, Lettre US, Légal US, Exécutive US, Folio ¹ , Statement ¹ , universel ² ,	Papier : 60–135 g/m ² sens machine sur longueur (papier de qualité 16–36 lb) Bostols : 120 g/m ² (67 lb) 120 g/m ² (74 lb) 135 g/m ² (60 lb)	100 feuilles de papier 10 enveloppes Autre - varie selon le grammage et le type de support
Chargeur d'enveloppes optionnel	Enveloppes	7 3/4, 9, 10, DL, C5, B5, autres enveloppes ¹	60 à 105 g/m ² (papier de qualité 16 à 28 lb) ^{3, 4}	85 enveloppes

Dispositif recto verso optionnel	Papier, bostols	A4, A5, JIS B5, Lettre US, Légal US, Exécutive US, Folio ¹	N/A
----------------------------------	-----------------	---	-----

¹ Ce format n'apparaît pas dans le menu Taille papier aussi longtemps que l'option Détection format du tiroir n'est pas désactivée.

² Ce paramètre de taille ajuste la page au format 215,9 x 355,6 mm (8,5 x 14 po.), sauf si un format est défini dans le logiciel.

Câbles

Le câble de raccordement de votre imprimante laser de groupe de travail Dell W5300 doit répondre aux exigences suivantes :

	Connexion	Certification du câble	
1	USB	USB 2.0	
2	10/100BaseT Ethernet	CAT-5E	

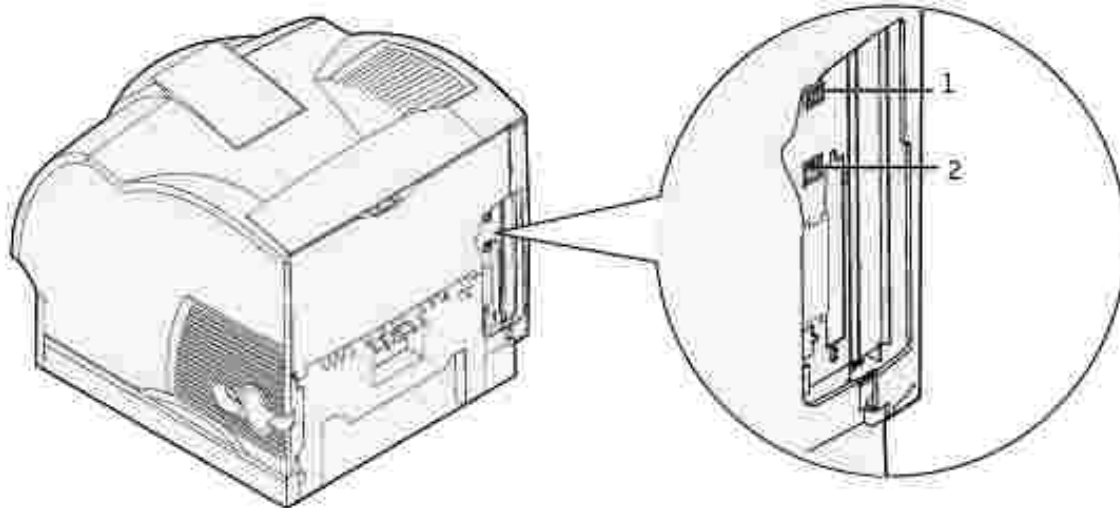

Certifications

- Novell
- USB-IF

Consignes de sécurité et informations réglementaires

- [Consignes de sécurité](#)
 - [Informations réglementaires](#)
 - [Niveaux du volume sonore](#)
 - [Avis relatif à l'utilisation du laser](#)
 - [Energy Star](#)
-

Consignes de sécurité



ATTENTION : Lisez et appliquez toutes les consignes de sécurité de votre Manuel du propriétaire avant d'installer et d'utiliser votre imprimante.

Informations réglementaires

Avis de conformité FCC (Federal Communications Commission) (Etats-Unis uniquement)

L'imprimante laser de groupe de travail Dell W5300 a été testée et déclarée conforme aux normes relatives au matériel numérique de classe B, fixées par l'article 15 des règlements de la FCC. Son fonctionnement est soumis aux deux conditions suivantes : (1) cet appareil ne provoque pas d'interférence et (2) cet appareil doit accepter toute interférence reçue, y compris celles risquant d'affecter son fonctionnement.

Les normes de la FCC relatives au matériel informatique de la classe B sont destinées à assurer une protection suffisante contre les interférences dans une installation résidentielle. Cet équipement génère et utilise des fréquences radio qui, en cas d'installation et d'utilisation incorrectes, peuvent être à l'origine d'interférences dans la réception radio et télévision. Toutefois, il n'est pas garanti que des interférences n'apparaissent pas dans certaines installations. Si des interférences se produisent, il est possible de déterminer si elles sont dues au matériel en éteignant et en rallumant l'appareil, et si c'est le cas, l'utilisateur est invité à corriger le problème de l'une des manières suivantes :

- modifier l'emplacement ou l'orientation de l'antenne de réception,
- éloigner l'appareil du récepteur,
- brancher l'appareil sur une prise située sur un circuit différent de celui du récepteur.
- Pour plus d'informations, consultez le point de vente ou un technicien.

Le fabricant n'est pas responsable des interférences radio ou télévision dues à l'utilisation de câbles non conformes ou à des changements et modifications effectués sur cet appareil. La FCC rappelle aux utilisateurs que tout changement ou modification non autorisé explicitement dans ce manuel risque d'annuler le droit de ceux-ci de faire fonctionner leur équipement.

 **REMARQUE** : Afin de garantir la conformité aux normes de la FCC relatives aux interférences électromagnétiques du matériel informatique de la classe B, utilisez un câble correctement isolé et mis à la terre. L'utilisation d'un câble non conforme peut entraîner la violation des normes de la FCC.

Industry Canada compliance statement

This Class B digital apparatus meets all requirements of the Canadian Interference-Causing Equipment Regulations.

Avis de conformité aux normes de l'industrie du Canada

Cet appareil numérique de la classe B respecte toutes les exigences du Règlement sur le matériel brouilleur du Canada.

Avis de conformité aux directives de la Communauté européenne (CE)

Avec un câble réseau raccordé

Ce produit est conforme aux exigences de sécurité des directives 89/336/CEE et 73/23/CEE du Conseil de la Communauté européenne relatives au rapprochement et à l'harmonisation des législations des Etats membres en matière de compatibilité électromagnétique et de sécurité des équipements électriques.

Ce produit satisfait aux limites de classe A EN 55022 et aux exigences de sécurité EN 60950.

Sans câble réseau raccordé

Ce produit est conforme aux exigences de sécurité des directives 89/336/CEE et 73/23/CEE du Conseil de la Communauté européenne relatives au rapprochement et à l'harmonisation des législations des Etats membres en matière de compatibilité électromagnétique et de sécurité des équipements électriques conçus pour une utilisation à puissance limitée.

Ce produit satisfait aux limites de classe B EN 55022 et aux exigences de sécurité EN 60950.

 **NOTE** : Lorsqu'un serveur réseau est installé, ce produit appartient à la classe A. Dans un environnement résidentiel, ce produit risque de provoquer des interférences radio, auquel cas l'utilisateur devra prendre les mesures adéquates.

The United Kingdom Telecommunications Act 1984

This apparatus is approved under the approval number NS/G/1234/J/100003 for the indirect connections to the public telecommunications systems in the United Kingdom.

Niveaux du volume sonore

Les mesures suivantes ont été effectuées conformément à la norme ISO 7779 et déclarées conformes à la norme ISO-9296.

1 pression sonore, moyenne relevée, dBA	
Impression	55 dBA
Veille	34 dBA

Avis relatif à l'utilisation du laser

L'imprimante est certifiée conforme aux exigences de la réglementation des Etats-Unis relative aux produits laser (DHHS 21 CFR Sous-chapitre J pour Classe I (1)). Pour les autres pays, elle est certifiée conforme aux exigences des normes IEC 60825-1 relatives aux produits laser de classe I.

Les produits laser de classe I ne sont pas considérés comme dangereux. L'imprimante contient un laser de classe IIIb (3b), laser arsenide gallium 5 milliwatts opérant sur une longueur d'onde de l'ordre de 770-795 nanomètres. Le système laser ainsi que l'imprimante ont été conçus de manière à ce que personne ne soit jamais exposé à des rayonnements laser dépassant le niveau de classe I dans le cadre d'un fonctionnement normal, de l'entretien par l'utilisateur ou de la maintenance.

Les produits laser de classe I ne sont pas considérés comme dangereux. L'imprimante contient un laser de classe IIIb (3b), laser arsenide gallium 5 milliwatts opérant sur une longueur d'onde de l'ordre de 770-795 nanomètres. Le système laser ainsi que l'imprimante ont été conçus de manière à ce que personne ne soit jamais exposé à des rayonnements laser dépassant le niveau de classe I dans le cadre d'un fonctionnement normal, de l'entretien par l'utilisateur ou de la maintenance.

Energy Star



Le programme informatique EPA ENERGY STAR répond à l'effort concerté des fabricants pour promouvoir la création de matériel de bureau à faible consommation d'énergie et réduire la pollution atmosphérique due à la production d'énergie.

Les entreprises qui participent à ce programme proposent des produits qui se mettent en veille lorsqu'ils ne sont pas utilisés. Cette caractéristique permet de réduire la consommation d'énergie de 50 %. Dell est fier de prendre part à cet effort.

En sa qualité de partenaire ENERGY STAR, Dell Computer Corporation a vérifié que ce produit satisfait aux normes ENERGY STAR relatives aux économies d'énergie.

Annexe

- [Modalités de support technique Dell](#)
 - [Contacter Dell](#)
 - [Modalités de garantie et de renvoi](#)
-

Modalités de support technique Dell

Le support technique assisté par un technicien nécessite la coopération et la participation du client au cours de la procédure de dépannage et assure la restauration de la configuration par défaut d'origine du système d'exploitation, des logiciels et des pilotes matériels, tels qu'ils ont été fournis par Dell, ainsi que la vérification du bon fonctionnement de l'imprimante et de tous les matériels installés par Dell. Outre ce support technique assisté par un technicien, vous pouvez également obtenir un support technique en ligne sur le site Dell Support. Il se peut que vous puissiez acheter des options de support technique supplémentaires.

Dell assure un support technique limité à l'imprimante ainsi qu'à tout logiciel et périphérique installé par Dell. Le support des logiciels et périphériques tiers est assuré par l'éditeur/le fabricant d'origine, y compris les logiciels/matériels que vous avez achetés et/ou installés par le biais de Software & Peripherals (DellWare), ReadyWare et Custom Factory Integration (CFI/DellPlus).

Contacter Dell

Vous pouvez accéder au site Web de support technique Dell à l'adresse support.dell.com. Ensuite, vous devez sélectionner votre région à la page BIENVENUE SUR LE SUPPORT TECHNIQUE DELL et fournir les informations demandées pour accéder aux outils et informations d'aide.

Vous pouvez contacter Dell par messagerie électronique aux adresses suivantes :

- World Wide Web
www.dell.com/
www.dell.com/ap/ (pour les pays d'Asie/Pacifique uniquement)
www.euro.dell.com (pour l'Europe uniquement)
www.dell.com/la/ (pour les pays d'Amérique latine)
- FTP (File Transfer Protocol) anonyme
[ftp.dell.com/](ftp://ftp.dell.com/)
Connectez-vous sous le nom d'utilisateur : anonymous, et utilisez votre adresse électronique comme mot de passe.
- Electronic Support Service
mobile_support@us.dell.com
support@us.dell.com

apsupport@dell.com (pour les pays d'Asie/Pacifique uniquement)
support.euro.dell.com (pour l'Europe uniquement)

- Electronic Quote Service
sales@dell.com
apmarketing@dell.com (pour les pays d'Asie/Pacifique uniquement)
 - Electronic Information Service
info@dell.com
-

Modalités de garantie et de renvoi

Dell Computer Corporation (« Dell ») fabrique ses produits à partir de pièces et de composants neufs ou réputés tels, conformément aux pratiques standard de l'industrie. Pour plus d'informations sur la garantie accordée par Dell à votre imprimante, reportez-vous au *Manuel du propriétaire*.

Notification de licence

Le logiciel résident de l'imprimante contient :

- un logiciel développé et soumis au copyright de Dell et/ou de fabricants tiers,
- un logiciel modifié par Dell sous licences publiques GNU General Public License version 2 et GNU Lesser General Public License version 2.1,
- un logiciel sous licence, soumis aux Déclarations de garantie et de licence BSD.

Cliquez sur le titre du document que vous souhaitez consulter :

- [Déclarations de garantie et de licence BSD](#)
- [Licence GNU](#)

Le logiciel sous licence GNU modifié par Dell est un logiciel gratuit ; vous pouvez donc le distribuer et/ou le modifier selon les termes et conditions répertoriés ci-dessus. Ces licences ne vous procurent aucun droit sur le logiciel soumis au copyright de Dell ou d'un fabricant tiers figurant dans cette imprimante.

Etant donné que le logiciel sous licence GNU auquel Dell a apporté des modifications est fourni explicitement sans aucune garantie d'aucune sorte, l'utilisation de la version modifiée par Dell n'est aucunement garantie. Reportez-vous aux limitations de garanties des licences référencées pour plus de détails.

Pour obtenir les fichiers de codes source du logiciel sous licence GNU modifié par Dell, consultez le CD *Pilotes et utilitaires* fourni avec votre imprimante et cliquez sur Contacter Dell.